



# reventon

## Dokumentacja techniczna

Rekuperator INSPIRO BASIC

**MODELE:**

INSPIRO BASIC 200  
INSPIRO BASIC 300  
INSPIRO BASIC 400  
INSPIRO BASIC 600  
INSPIRO BASIC 800  
INSPIRO BASIC 1000  
INSPIRO BASIC 1300



PL

1. WSTĘP

- 1.1 ŚRODKI OSTROŻNOŚCI
- 1.2 TRANSPORT
- 1.3 ZAWARTOŚĆ OPAKOWANIA
- 1.4 ZASTOSOWANIE

2. CHARAKTERYSTYKA URZĄDZENIA

- 2.1 BUDOWA I ZASADA DZIAŁANIA
- 2.2 WYMIARY URZĄDZENIA
- 2.3 DANE TECHNICZNE
- 2.4 CHARAKTERYSTYKI PRACY

3. MONTAŻ

- 3.1 ZASADY OGÓLNE
- 3.2 PRZEWODY WENTYLACYJNE

4. ZALECENIA INSTALACYJNE

- 4.1 PODŁĄCZENIE URZĄDZENIA DO INSTALACJI ELEKTRYCZNEJ

5. OSTRZEŻENIA I ŚRODKI OSTROŻNOŚCI

6. AUTOMATYKA

- 6.1 CHARAKTERYSTYKA
- 6.2 URUCHOMIENIE
- 6.3 PANEL STERUJĄCY BASIC

7. SCHEMATY PODŁĄCZENIOWE

8. WARUNKI GWARANCJI

1. WSTĘP

Dziękujemy za zakup rekuperatora INSPIRO BASIC i gratulujemy trafnego wyboru. Prosimy o przeczytanie i zatrzymanie niniejszej instrukcji.

1.1 ŚRODKI OSTROŻNOŚCI

Nabywca i użytkownik urządzenia marki Reventon Group powinien dokładnie przeczytać niniejszą instrukcję i stosować się do zawartych w niej zaleceń. Postępowanie według niniejszej instrukcji gwarantuje prawidłowe i bezpieczne użytkowanie produktu. W razie pojawienia się wątpliwości dotyczących treści instrukcji, należy kontaktować się bezpośrednio z Reventon Group Sp. z o. o. Dostawca zastrzega sobie prawo do wprowadzania zmian w dowolnym czasie w dokumentacji technicznej bez wcześniejszego powiadomienia. Reventon Group Sp. z o. o. nie ponosi odpowiedzialności za szkody wynikłe z niewłaściwego zainstalowania urządzenia niutrzymywania go we właściwym stanie technicznym oraz użytkowania niezgodnego z jego przeznaczeniem. Instalacja powinna zostać przeprowadzona przez wykwalifikowany personel posiadający uprawnienia wymagane do instalowania tego typu urządzeń. Na instalatorze spoczywa obowiązek wykonania instalacji zgodnie z niniejszą instrukcją. W przypadku awarii urządzenia należy je odłączyć i skontaktować się z jednostką upoważnioną do jego naprawy lub z dostawcą. W trakcie instalacji, użytkowania bądź przeglądów należy uwzględnić wszelkie wymogi bezpieczeństwa.

1.2 TRANSPORT

Przy odbiorze zaleca się sprawdzenie urządzenia w celu wykluczenia jakichkolwiek uszkodzeń. W czasie transportu należy używać odpowiednich narzędzi. Zaleca się przenoszenie urządzenia w dwie osoby. Protokół szkody jest niezbędny do ewentualnej reklamacji, należy go spisać w obecności dostawcy towaru.

1.3 ZAWARTOŚĆ OPAKOWANIA

- rekuperator
- instrukcja obsługi wraz z kartą gwarancyjną
- panel sterujący BASIC

1.4 ZASTOSOWANIE

Rekuperatory entalpiczne Reventon Group z serii INSPIRO BASIC przeznaczone są do systemów wentylacyjnych jako nowoczesny element umożliwiający odzysk energii (ciepła i wilgoci). Urządzenia te odpowiadają za stałą wymianę zużytego powietrza na powietrze świeże. Przeznaczone są do wentylacji obiektów mieszkalnych jak i hal, pomieszczeń magazynowych, handlowych, usługowych czy warsztatów. Odzysk energii pozwala na znaczną redukcję kosztów eksploatacyjnych budynku.

2. CHARAKTERYSTYKA URZĄDZENIA

2.1 BUDOWA I ZASADA DZIAŁANIA

**Obudowa:** wykonana ze stali. Posiada wygodne uchwyty umożliwiające łatwy montaż urządzenia. Króćce wykonane z tworzywa posiadają średnice dostosowane do najpopularniejszych rozmiarów przewodów wentylacyjnych. W obudowie znajdują się drzwiczki rewizyjne pozwalające na bezproblemowy dostęp do filtrów i wymiennika.

**Entalpiczny wymiennik ciepła:** wykonany ze specjalnego materiału umożliwiającego wysokoefektywny odzysk ciepła i wilgoci z powietrza wywiewanego z pomieszczeń. Dzięki odzyskowi wilgoci w wielu przypadkach można zrezygnować z dodatkowego nawilżacza powietrza.

**Filtry:** urządzenie posiada dwa zestawy filtrów - wstępny G3 (na nawiewie i wywiewie, które właściwie utrzymywane (patrz punkt 5) gwarantują odpowiednią czystość powietrza doprowadzanego do pomieszczeń.

**Wentylator nawiewny i wywiewny:** 3-biegowe wentylatory AC zapewniające przepływ powietrza przez wymiennik i dalej przez kanały wentylacyjne. Dokładne charakterystyki pracy rekuperatorów znajdują się w punkcie 2.4.

2.2 WYMIARY URZĄDZENIA

INSPIRO BASIC 200

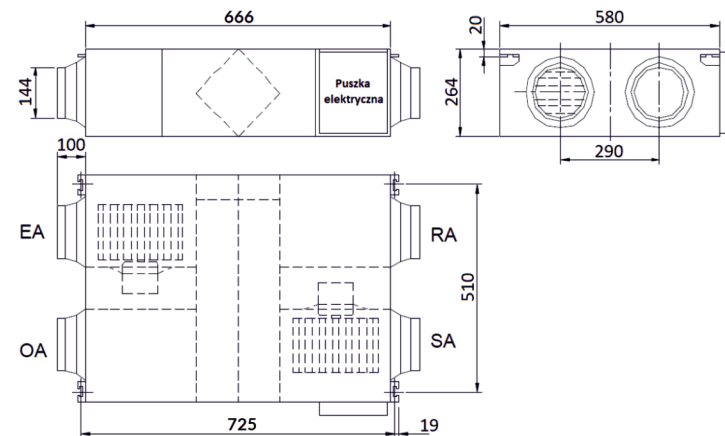

INSPIRO BASIC 300 - INSPIRO BASIC 1300

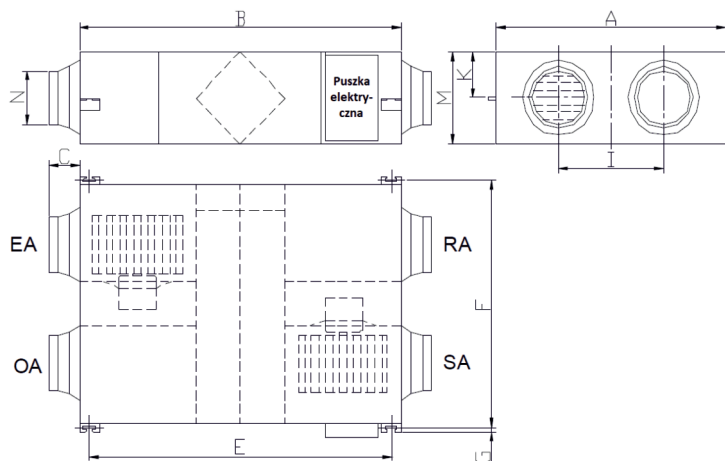

Model	A	B	C	E	F	G	I	K	M	N
INSPIRO BASIC 300	599	744	100	675	657	19	315	111	270	Ø 144
INSPIRO BASIC 400	804	744	100	675	862	19	480	111	270	Ø 144
INSPIRO BASIC 600	904	824	107	754	960	19	500	111	270	Ø 194
INSPIRO BASIC 800	884	1116	85	1045	940	19	428	170	388	Ø 242
INSPIRO BASIC 1000	1134	1116	85	1045	1190	19	678	170	388	Ø 242
INSPIRO BASIC 1300	1216	1129	85	1059	1273	19	621	170	388	Ø 242

### 2.3 DANE TECHNICZNE

DANE TECHNICZNE Kod produktu	INSPIRO BASIC 200	INSPIRO BASIC 300	INSPIRO BASIC 400	INSPIRO BASIC 600	INSPIRO BASIC 800	INSPIRO BASIC 1000	INSPIRO BASIC 1300
	INSPIRO-BASIC 200-2022	INSPIRO-BASIC 300-2023	INSPIRO-BASIC 400-2024	INSPIRO-BASIC 600-2025	INSPIRO-BASIC 800-2026	INSPIRO-BASIC 1000-2028	INSPIRO-BASIC 1300-2027
Nominalny przepływ powietrza [m³/h]	200	300	400	600	800	1000	1300
Maksymalna sprawność entalpiczna [%]	63	65	65	67	63	64	62
Maksymalna sprawność temperaturowa [%]	75	73	74	76	74	76	76
Napięcie zasilania [V] / Częstotliwość zasilania [Hz]	220-240 / 50	220-240 / 50	220-240 / 50	220-240 / 50	220-240 / 50	220-240 / 50	220-240 / 50
Moc silnika [W]	105	117	150	200	355	440	710
Stopień ochrony IP silnika [-]	X2	X2	X2	X2	X2	X2	X2
Waga netto [kg]	23	25	31	36	60	70	79
Głośność [dB(A)]	31,5	34,5	37,5	39	41	42	43
Klasa efektywności energetycznej [-]*	A	A	A	A	A	A	A

\* według EU no. 1254/2014

### 2.4 CHARAKTERYSTYKI PRACY

Poniższe charakterystyki pracy zostały wyznaczone dla  $T_{OA} = 5^{\circ}\text{C}$ ,  $\phi_{OA} = 58,5\%$ ,  $T_{RA} = 21^{\circ}\text{C}$ ,  $\phi_{RA} = 39,2\%$  i strumieni nawiewu i wywiewu o identycznych przepływach.

#### INSPIRO BASIC 200

#### INSPIRO BASIC 300

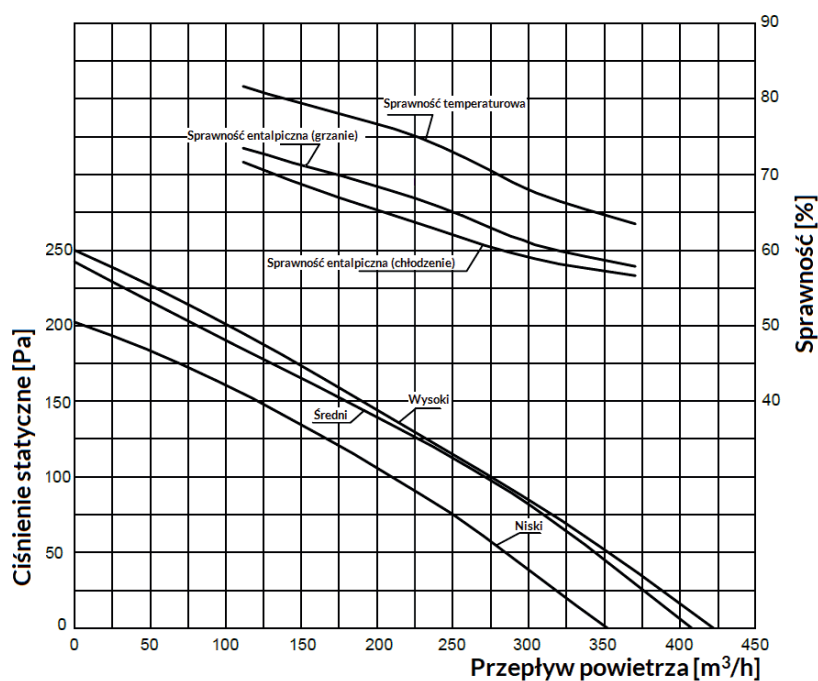
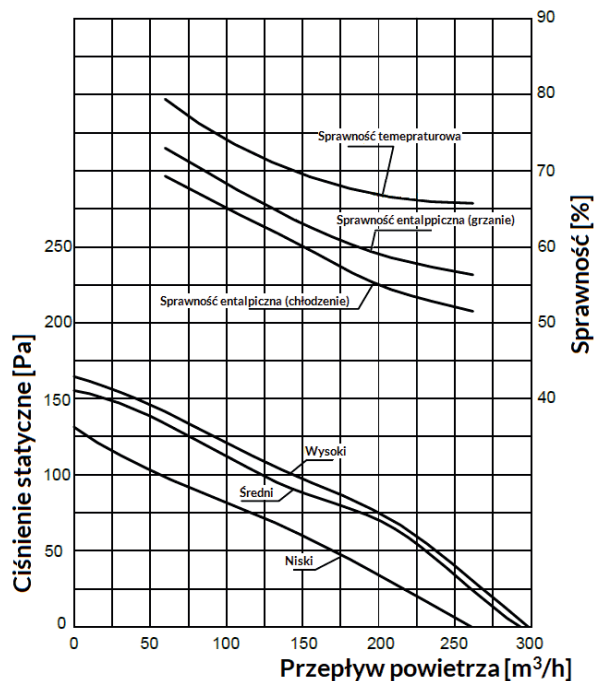

INSPIRO BASIC 400

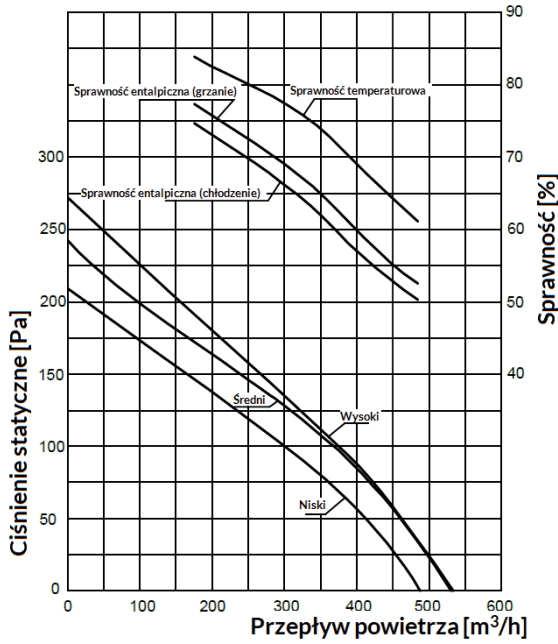

INSPIRO BASIC 600

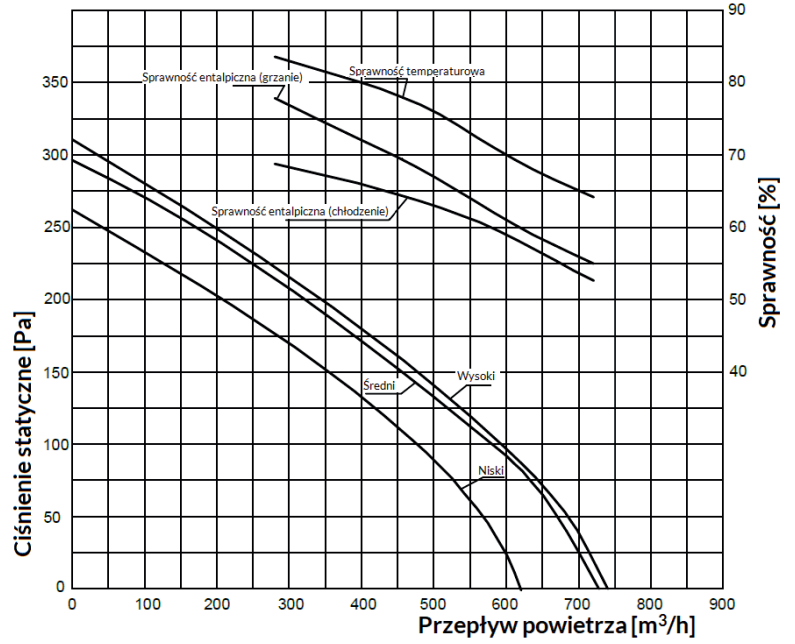

INSPIRO BASIC 800

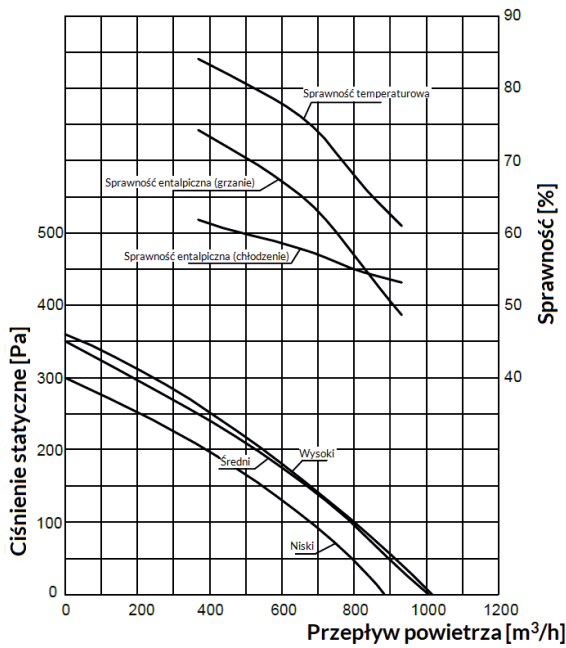

INSPIRO BASIC 1000

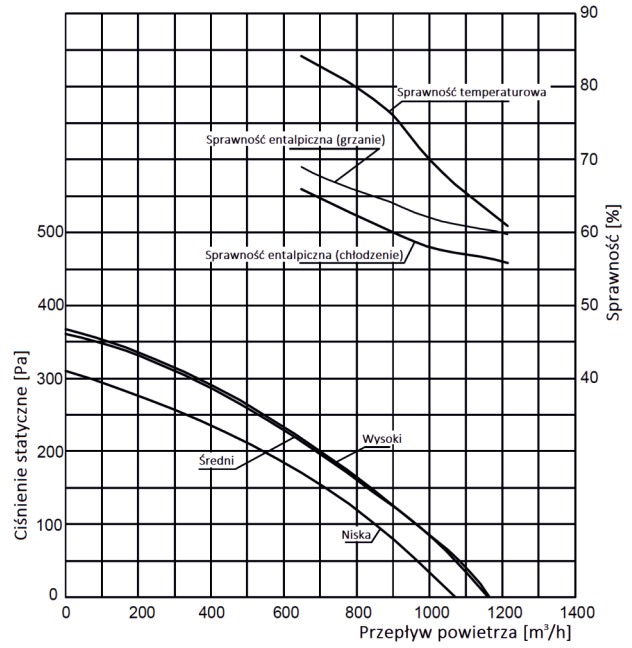

INSPIRO BASIC 1300

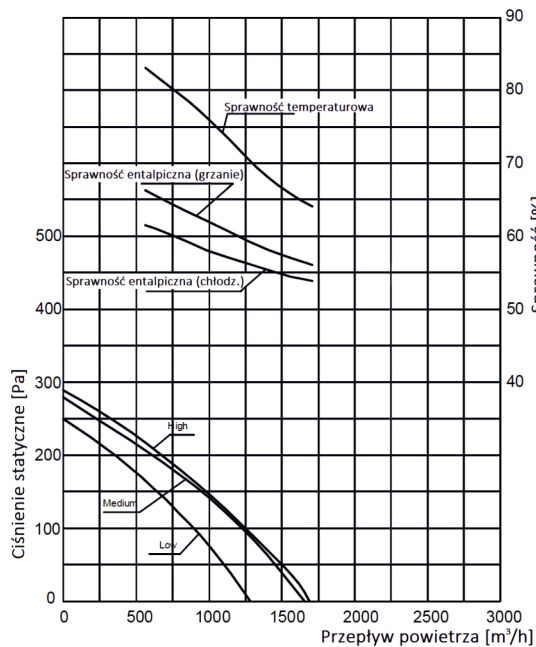

### 3. MONTAŻ

#### 3.1. ZASADY OGÓLNE

- urządzenie przystosowane do montażu wiszącego
- elementy montażowe należy dokupić samodzielnie i upewnić się, że są odpowiednie do tego typu instalacji
- oznaczenia OA/EA/SA/RA to odpowiednio powietrze zewnętrzne, powietrze usuwane, powietrze nawiewane do pomieszczenia i powietrze wywiewane z pomieszczenia
- nie zaleca się instalować rekuperatora w pozycji, w której drzwi rewizyjne byłyby skierowane w górę lub w dół
- na czas instalacji należy zabezpieczyć otwory urządzenia przed przedostawaniem się do środka kurzu i pyłu
- minimalna wysokość szczeliny w której będzie montowane urządzenie wynosi przynajmniej 320 mm (dla urządzeń INSPIRO BASIC 200 - INSPIRO BASIC 600) lub 450 mm (dla INSPIRO BASIC 800 - INSPIRO BASIC 1300)
- urządzenie należy zainstalować w sposób umożliwiający łatwy dostęp do drzwiczek rewizyjnych i puszek elektrycznej - zalecana odległość drzwi rewizyjnych od najbliższej przegrody budowlanej uzależniona jest od modelu i powinna być równa lub większa niż wymiar F w punkcie 2.2
- przykładowy montaż instalacji z rekuperatorem na rysunku poniżej

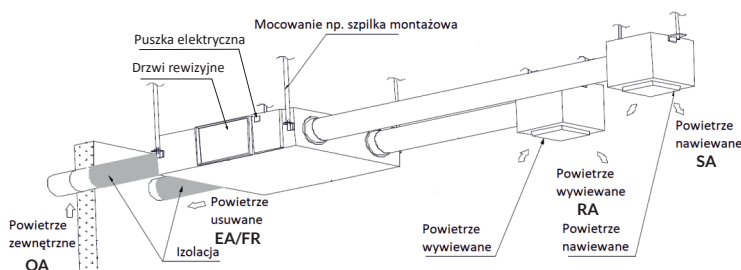

#### 3.2. PRZEWODY WENTYLACYJNE

- miejsce połączenia przewodów wentylacyjnych z otworami urządzenia należy zabezpieczyć taśmą lub uszczelnić w inny sposób zgodnie z krajowymi lub lokalnymi przepisami
- przewody zewnętrzne (tj. odprowadzające i doprowadzające powietrze z zewnątrz) powinny być zaizolowane termicznie i prowadzone ze spadkiem 1-2% aby zapobiec przedostawaniu się wody np. opadowej do urządzenia
- rekuperator i przewody wentylacyjne nie mogą być prowadzone w pobliżu przewodów spalinowych z np. kotła
- niedozwolone jest wykonanie przewodów w sposób pokazany poniżej:



Zbyt duży kąt gięcia

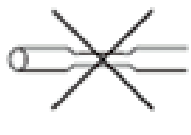

Zbyt duża redukcja przewodu wentylacyjnego



Zbyt wiele gięć przewodu wentylacyjnego

- klapy przeciwpożarowe muszą być zamontowane zgodnie z krajowymi i lokalnymi przepisami przeciwpożarowymi
- urządzenie nie może być narażone na działanie temperatury otoczenia powyżej 40°C
- kanały zewnętrzne powinny być zakończone czerpnią i wyrzutnią powietrza, umiejscowionymi zgodnie z krajowymi lub lokalnymi przepisami
- przed uruchomieniem urządzenia upewnij się, że w kanałach nie ma żadnych przeszkód
- praca nagrzewnicy kanałowej powinna być zsynchronizowana z działaniem rekuperatora
- w celu zminimalizowania hałasu w pomieszczeniu można stosować tłumiki kanałowe

#### 4. ZALECENIA INSTALACYJNE

#### 4.1. PODŁĄCZENIE URZĄDZENIA DO INSTALACJI ELEKTRYCZNEJ

- podłączenie powinno być wykonane przez wykwalifikowany personel (posiadający uprawnienia wymagane do instalowania urządzeń elektrycznych), na podstawie schematu podłączeniowego (patrz pkt. 7)
- zalecany przekrój przewodów zasilających wynosi 1,5 mm<sup>2</sup>
- maksymalna odległość między panelem sterującym i płytką sterownika nie powinna być większa niż 10 m
- instalacja elektryczna budynku powinna posiadać zabezpieczenie różnicowo-prądowe
- przed pierwszym uruchomieniem urządzenia należy sprawdzić jego instalację elektryczną wraz z automatyką

#### 5. OSTRZEŻENIA I ŚRODKI OSTROŻNOŚCI

W trakcie eksploatacji urządzenia należy bezwzględnie przestrzegać poniższych środków ostrożności:

- wszelkie prace dotyczące instalacji elektrycznej (demontaż, naprawa itd.) powinny być wykonane przez osobę posiadającą odpowiednie uprawnienia zgodnie z krajowymi i miejscowymi przepisami dotyczącymi instalacji elektrycznych
- nie używaj jednostki do bezpośredniego wywiewu oparów kuchennych - grozi to zatkaniem wymiennika oraz filtrów przez tłuszcze i osady
- urządzenie należy zabezpieczyć przed wpływem mrozu / wody (tj. odpowiednia izolacja, niedopuszczanie do obniżenia temperatury w pomieszczeniu poniżej 0°C, nagrzewnica wstępna etc.)
- rekuperator nie powinien być stosowany do długotrwałego przetłaczania powietrza o wilgotności względnej przekraczającej 80% i temperaturze powyżej 40°C
- urządzenie nie powinno pracować bez założonych filtrów powietrza - może prowadzić to do zanieczyszczenia i zatkania wymiennika
- jeżeli istnieje ryzyko szronienia (tj. temperatura zewnętrzna może spadać poniżej -10 stopni Celsjusza) to należy zastosować nagrzewnicę wstępną przed rekuperatorem
- przed przystąpieniem do kontroli lub wymiany urządzenia należy odłączyć je od zasilania
- nie ograniczać/zakrywać wlotu oraz wylotu urządzenia
- nie instalować/konserwować urządzenia mokrymi rękami lub na boso
- urządzenie należy trzymać poza zasięgiem dzieci i zwierząt
- po okresie eksploatacji należy zadbać o utylizację urządzenia według obowiązujących norm lokalnych
- zaleca się okresowe czyszczenie urządzenia:
- obudowę oczyszczać z osadów (przynajmniej raz do roku)
- przedmuchać filtr G3 za pomocą sprężonego powietrza aby usunąć pył i kurz (przynajmniej raz na kwartał)
- oczyszczać wymiennik z kurzu, pyłu i innych osadów (przynajmniej raz na dwa lata)
- w przypadku instalacji urządzenia w środowisku silnie zapyłonym, okresowe czyszczenie filtra i wymiennika należy wykonywać zdecydowanie częściej, nie dopuszczając do ich zatkania
- niedopełnienie obowiązków dotyczących okresowego czyszczenia może negatywnie wpływać na parametry techniczne urządzenia i skutkować utratą gwarancji
- w razie braku eksploatacji rekuperatora przez dłuższy okres zaleca się całkowite odłączenie urządzenia od zasilania

#### 6. AUTOMATYKA

##### 6.1 CHARAKTERYSTYKA

Rekuperator entalpiczny z serii INSPIRO BASIC posiada w zestawie sterownik, odpowiadający za zapewnienie optymalnej pracy urządzenia. Do komunikacji ze sterownikiem służy panel sterujący BASIC - szczegółowy opis jego działania znajduje się w punkcie 6.3.

Główne funkcje urządzenia:

- **wyбір prędkości wentylatora** - regulacja ilości powietrza nawiewanego / wywiewanego wentylatorów - 3 różne prędkości obrotowe
- **harmonogram tygodniowy** - istnieje możliwość ustawienia tygodniowego harmonogramu pracy rekuperatora
- **bypass** - funkcja pozwalająca na nawiewanie powietrza w trybie bypassu bezpośrednio z zewnątrz (tj. z pominięciem wymiennika), gdy nie ma potrzeby grzania / chłodzenia
- **sygnalizacja zabrudzenia filtrów** - po przepracowaniu przez urządzenie łącznie ponad 1000 godzin, na panelu pojawia się alarm przypominający o konieczności czyszczenia filtrów
- **komunikacja BMS** - praca rekuperatora może być kontrolowana przez system BMS

## 6.2 URUCHOMIENIE

Po sprawdzeniu wszystkich przewodów i połączeń należy włączyć urządzenie za pomocą przycisku  i następnie:

1) Sprawdzić działanie wentylatorów - w tym celu należy:

- używając przycisku  ustawić tryb manualny **[M]** (przycisk należy przytrzymać jeszcze przez kilka sekund po pierwszym sygnale dźwiękowym)

- w trybie manualnym za pomocą strzałek  i  zmieniać biegi wentylatora

2) Sprawdzić działanie bypassu - w tym celu należy:

- wciśnij i przytrzymaj klawisz  przez dwie sekundy aby przełączać między trybem odzysku energii i bypassem

**Uwaga!** W przypadku urządzenia INSPIRO BASIC 800 wentylatory wyłączają się na czas otwierania siłownika przepustnicy bypassu.

## 6.3 PANEL STERUJĄCY BASIC

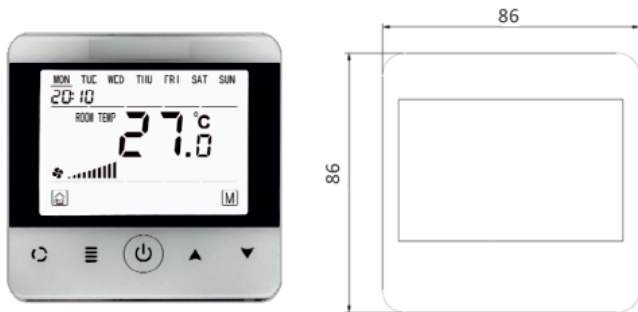

Do panelu sterującego dołączony jest przewód o długości 1 m, który w razie potrzeby można przedłużyć (do 10 m).

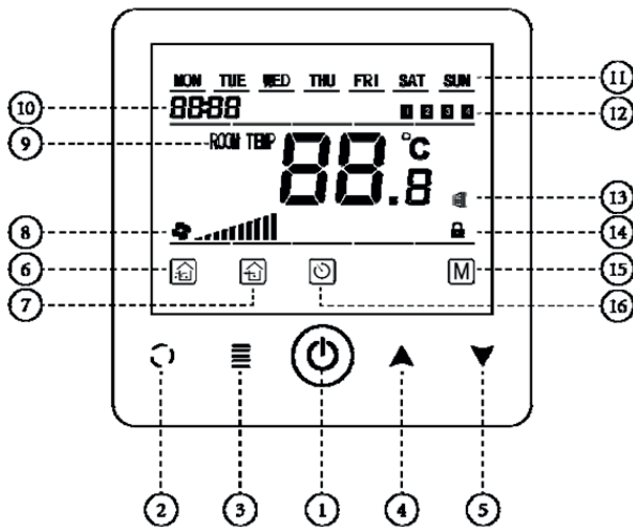

- 1 WŁĄCZ/WYŁĄCZ
- 2 TRYB
- 3 KLAWISZ FUNKCYJNY
- 4 GÓRA
- 5 DÓŁ
- 6 TRYB ODZYSKU ENERGII
- 7 TRYB BYPASSU
- 8 BIEG WENTYLATORA
- 9 TEMPERATURA WEWNĘTRZNA
- 10 CZAS
- 11 DZIEŃ TYGODNIA
- 12 OKRES DNIA
- 13 ALARM FILTRA
- 14 BLOKADA EKRANU
- 15 TRYB MANUALNY
- 16 TRYB AUTOMATYCZNY

- **WŁĄCZ / WYŁĄCZ** - należy nacisnąć ten przycisk, aby włączyć / wyłączyć urządzenie

- **TRYB** - umożliwia zmianę trybu (do wyboru manualny i automatyczny)

- **KLAWISZ FUNKCYJNY** - za jego pomocą można ustawić czas i dzień tygodnia

- **GÓRA / DÓŁ** - strzałki umożliwiające poruszanie się po menu i dostosowanie biegu wentylatorów

## Sterowanie

**Ustawienia zegara** - należy nacisnąć i przytrzymać przez kilka sekund przycisk **KLAWISZ FUNKCYJNY** i gdy symbol dnia zacznie migać, wybrać odpowiedni dzień za pomocą strzałek **GÓRA** i **DÓŁ**. W celu zatwierdzenia i przejścia do ustawiania czasu, należy ponownie wcisnąć **KLAWISZ FUNKCYJNY** i w analogiczny sposób ustawić godzinę. Ponowne naciśnięcie przycisku **KLAWISZ FUNKCYJNY** powoduje przejście do ustawień minut. W celu zapisania i wyjścia z trybu ustawiania czasu należy nacisnąć przycisk **TRYB**.

**Wybór trybu pracy** - za pomocą przycisku **TRYB** (przycisk należy przytrzymać jeszcze przez kilka sekund po pierwszym sygnale dźwiękowym) można przełączać między trybem manualnym i automatycznym. Aktualnie wybrany tryb jest sygnalizowany za pomocą odpowiednich ikon na ekranie (ikona 15 lub 16).

W trybie manualnym za pomocą przycisków **GÓRA/DÓŁ** można zmieniać prędkość wentylatorów.

W trybie automatycznym należy ustawić program dla poszczególnych okresów dni tygodnia. W tym celu, gdy wybrany jest tryb automatyczny (sygnalizowany przez ikonę ) , należy wcisnąć przycisk **KLAWISZ FUNKCYJNY**, wybrać dzień tygodnia i - za pomocą klawiszy **GÓRA**, **DÓŁ** i **KLAWISZ FUNKCYJNY** - zaprogramować dla niego kolejno czas i bieg wentylatora pierwszego okresu **[1]**. W ten sposób można stworzyć harmonogram pracy dla czterech okresów każdego z dni tygodnia. Aby zakończyć ustalanie harmonogramu należy wcisnąć klawisz **TRYB**. Brak działania przez 10 sekund również spowoduje automatyczne zapisanie ustawień i wyjście z tego trybu.

Domyślne ustawienia trybu automatycznego znajdują się w tabeli poniżej.

Tydzień	Okres	Bieg wentylatorów	Okres	Bieg wentylatorów	Okres	Bieg wentylatorów	Okres	Bieg wentylatorów
Poniedziałek	1	III	2	II	1	I	1	wentylatory wyłączone
	8:00		8:00		8:00		8:00	
Wtorek	1	III	2	II	1	I	1	wentylatory wyłączone
	8:00		8:00		8:00		8:00	
Środa	1	III	2	II	1	I	1	wentylatory wyłączone
	8:00		8:00		8:00		8:00	
Czwartek	1	III	2	II	1	I	1	wentylatory wyłączone
	8:00		8:00		8:00		8:00	
Piątek	1	III	2	II	1	I	1	wentylatory wyłączone
	8:00		8:00		8:00		8:00	
Sobota	1	III	2	II	1	I	1	wentylatory wyłączone
	8:00		8:00		8:00		8:00	
Niedziela	1	III	2	II	1	I	1	wentylatory wyłączone
	8:00		8:00		8:00		8:00	

**Blokada ekranu** - równoczesne przytrzymanie przez dwie sekundy klawiszy **TRYB** i **GÓRA** powoduje blokadę ekranu. Jest to sygnalizowane przez symbol kłódki pojawiający się na ekranie. W celu odblokowania ekranu należy ponownie wcisnąć i przytrzymać klawisze **TRYB** i **GÓRA**.

**Sygnalizacja zabrudzenia filtrów** - gdy urządzenie przepracuje łącznie ponad 1000 godzin, na ekranie panelu pojawia się ikona  przypominająca o konieczności wyczyszczenia filtra. Po wykonaniu tej czynności należy wcisnąć i przytrzymać przez 5 sekund przycisk **DÓŁ**, w celu skasowania tego symbolu.

**Bypass** - aby otworzyć zawór bypassu należy wcisnąć i przytrzymać klawisz **GÓRA** przez dwie sekundy. Ponowne wciśnięcie i przytrzymanie powoduje zamknięcie zaworu i pracę urządzenia w trybie odzysku energii. Aktualny tryb pracy jest sygnalizowany przez odpowiednią ikonę na ekranie (ikona 6 lub 7).

**Praca cicha** - aby wyciszyć dźwięki panelu kontrolnego, należy równocześnie wcisnąć i przytrzymać klawisze **WŁĄCZ/WYŁĄCZ** i **TRYB**, gdy panel jest włączony. Ponowne wciśnięcie tych samych przycisków spowoduje przywrócenie dźwięków.

**Przywrócenie ustawień fabrycznych** - gdy urządzenie jest włączone, należy równocześnie wcisnąć i przytrzymać przez dwie sekundy przyciski **KLAWISZ FUNKCYJNY** i **DÓŁ**. Ustawienia fabryczne są następujące:

Funkcja	Domyślnie	Funkcja	Domyślnie
Zasilanie ON/OFF	OFF	Blokada ekranu	Wyłączona
Czas	Czas rzeczywisty	Okres dnia I	Czas rozpoczęcia: 5:00 Bieg wentylatora: I bieg
Tryb pracy	Manualny	Okres dnia II	Czas rozpoczęcia: 7:00 Bieg wentylatora: I bieg
Prędkość wentylatorów (tryb manualny)	I bieg	Okres dnia III	Czas rozpoczęcia: 17:00 Bieg wentylatora: I bieg
Bypass	Wyłączony	Okres dnia IV	Czas rozpoczęcia: 22:00 Bieg wentylatora: I bieg

**Kalibracja temperatury** - należy wcisnąć i przytrzymać **KLAWISZ FUNKCYJNY** przez 5 sekund gdy urządzenie jest wyłączone. Następnie za pomocą przycisków **GÓRA** i **DÓŁ** można ustawić kalibrację temperatury wewnętrznej z zakresu - 9 do 9°C. W celu wyjścia i zapisu ustalonej wartości kalibracji należy nacisnąć klawisz **TRYB**. Brak działania przez 10 sekund również spowoduje automatyczne zapisanie ustawień i wyjście z trybu kalibracji.

7. SCHEMATY PODŁĄCZENIOWE

INSPIRO BASIC 200 do INSPIRO BASIC 600

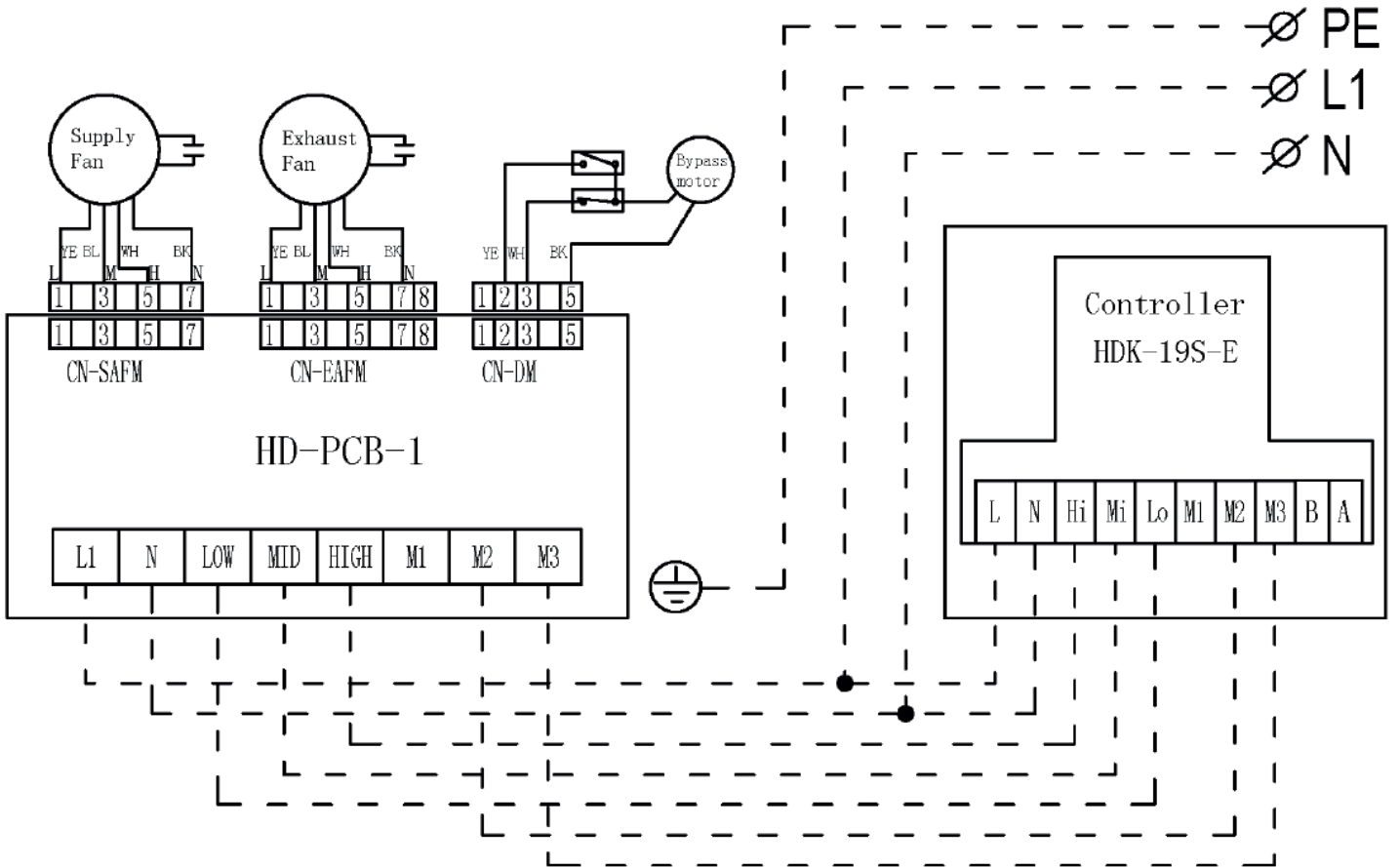

INSPIRO BASIC 800 do INSPIRO BASIC 1300

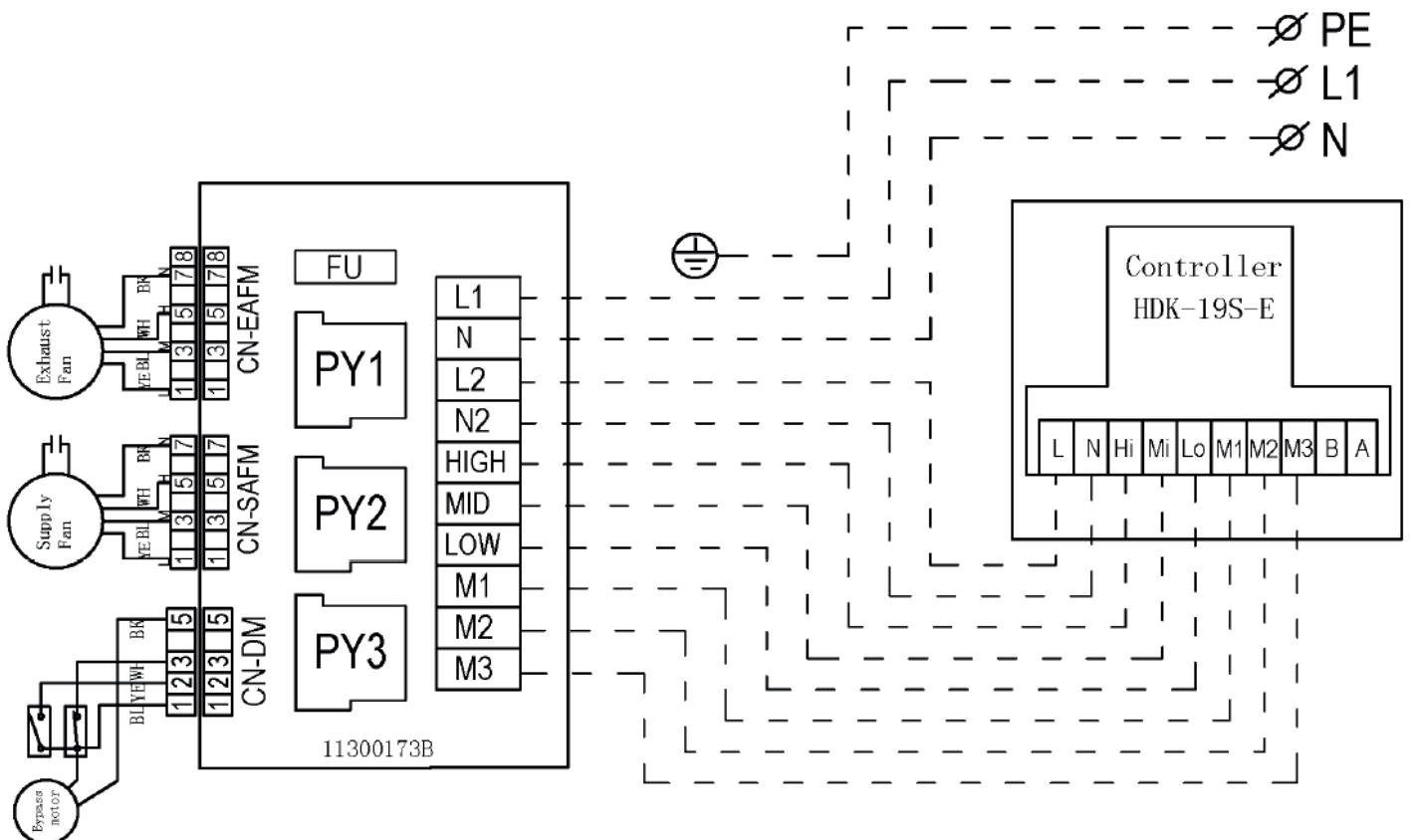

## 8. WARUNKI GWARANCJI

I. Dostawca Reventon Group Sp. z o.o. zapewnia 24-miesięczny okres ochrony gwarancyjnej niżej wymienionych produktów:

- rekuperator INSPIRO BASIC 200
- rekuperator INSPIRO BASIC 300
- rekuperator INSPIRO BASIC 400
- rekuperator INSPIRO BASIC 600
- rekuperator INSPIRO BASIC 800
- rekuperator INSPIRO BASIC 1000
- rekuperator INSPIRO BASIC 1300

II. Ochrona gwarancyjna obowiązuje od daty zakupu towaru (tj. data wystawienia dokumentu potwierdzającego zakup), lecz nie dłużej niż 30 miesięcy od wydania urządzenia z magazynu Reventon Group Sp. z o.o.

III. Zgłoszenie reklamacyjne należy przestać używając formularza reklamacyjnego znajdującego się na stronie internetowej (pod adresem <https://reventongroup.eu/reklamacje/>). Do zgłoszenia należy załączyć skan/zdjęcie wypełnionej Karty Gwarancyjnej oraz faktury zakupowej. W przypadku akcesoriów, Karta Gwarancyjna nie jest wymagana.

IV. Dostawca zobowiązuje się do rozpatrzenia zgłoszenia reklamacyjnego w terminie do 14 dni roboczych od dnia otrzymania poprawnie wypełnionego formularza reklamacyjnego.

V. W wyjątkowych sytuacjach dostawca zastrzega sobie możliwość przedłużenia terminu określonego w punkcie IV, szczególnie w przypadku, gdy wada nie ma charakteru trwałego i jej ustalenie wymaga głębszej analizy. O przedłużeniu terminu dostawca musi zawiadomić przed upływem 14-tego dnia.

VI. W ramach gwarancji producent dokonuje naprawy, wymiany (urządzenia albo jego komponentu) bądź zwrotu kosztów zakupu produktu w określonym terminie.

VII. W przypadku wymiany komponentu urządzenia na nowy, okres ochrony gwarancyjnej całego produktu nie ulega wydłużeniu.

VIII. Producent nie pokrywa kosztów demontażu i ewentualnego ponownego montażu reklamowanego urządzenia.

IX. Dostawca może zdecydować o konieczności ściągnięcia reklamowanego urządzenia lub komponentu do serwisu Reventon Group Sp. z o. o. W takim przypadku transport jest organizowany i opłacany przez dostawcę. Obowiązkiem właściciela urządzenia jest przygotowanie go do wysyłki – urządzenie musi być zapakowane w sposób zabezpieczający go przed uszkodzeniem w trakcie transportu, a wymiary i waga przesyłki nie mogą przekraczać odpowiednio 660 x 650 x 400 mm i 30 kg. W przypadku elementów, których nie można tak zapakować, sposób transportu musi zostać ustalony i zaakceptowany przez firmę Reventon Group Sp. z o. o. W przypadku nadania niestandardowej przesyłki bez konsultacji z serwisem, dostawca zastrzega sobie prawo do obciążenia klienta kosztami dodatkowej obsługi przez firmę kurierską.

X. W przypadku przyjazdu serwisu dostawcy (instalatora), obowiązkiem klienta jest umożliwienie mu bezpiecznego dostępu do urządzenia oraz nieodpłatne zapewnienie źródła energii elektrycznej, wody, oświetlenia itd.

XI. Gwarancja nie obejmuje obniżania się jakości produktu spowodowanego normalnym procesem zużycia i poniższych przypadków:

a) mechaniczne uszkodzenia produktu

b) uszkodzenia i wady wynikłe na skutek:

- złego składowania bądź niewłaściwego transportu

- niewłaściwego lub niezgodnego z instrukcją użytkowania i konserwacji

- użytkowania lub pozostawiania produktu w nieodpowiednich warunkach (nadmierna wilgotność, zbyt wysoka lub zbyt niska temperatura, nasłonecznienie, zapylenie, kurz itp.)

- samowolnych (tj. wykonanych przez użytkownika lub inne nieupoważnione osoby) napraw, przeróbek lub zmian konstrukcyjnych

- podłączenia wyposażenia w sposób niezgodny z dokumentacją techniczną

- podłączenia dodatkowego, innego niż zalecane przez dostawcę wyposażenia

- nieprawidłowego napięcia zasilania

c) części urządzeń ulegające zużyciu, w tym odbarwienia obudowy

W przypadku stwierdzenia któregośkolwiek z powyższych, osoba zgłaszająca reklamację zostaje obciążona kosztami transportu i / lub ewentualnej naprawy.

XII. Obowiązkiem odbierającego towar jest weryfikacja przesyłki pod kątem uszkodzenia powstałego w trakcie transportu. W przypadku stwierdzenia takiej szkody, należy spisać protokół w obecności kuriera dostarczającego towar – jest to warunek uznania takiej reklamacji.

XIII. Dostawca nie ponosi odpowiedzialności za potencjalne straty i szkody związane z postojem urządzenia w okresie jego awarii i rozpatrywania zgłoszenia reklamacyjnego.

XIV. Wszelkie zmiany zapisów w Warunkach Gwarancji, niewłaściwe użytkowanie produktu oraz ślady samodzielnych napraw (tj. poza serwisem dostawcy) lub przeróbek powodują, że gwarancja przestaje obowiązywać.

XV. Niniejsze Warunki Gwarancji dostawcy nie wyłączają ani nie ograniczają praw wynikających z rękojmi.

XVI. W przypadku niespełnienia któregośkolwiek z warunków niniejszej gwarancji przestaje ona obowiązywać.

XVII. Wszelka korespondencja powinna być kierowana na adres: Reventon Group Sp. z o.o., ul. Wyzwolenia 556, 43-340 Kozy, Polska lub na adres mailowy: [serwis@reventongroup.eu](mailto:serwis@reventongroup.eu).

## Karta Gwarancyjna

1 - Model urządzenia i numer seryjny* lub kod produktu	2 - Dokładny adres i miejsce montażu urządzenia
3 - Data wykonania podłączenia do:	4 - Pieczętka i podpis firm(y) wykonującej podłączenie:
Instalacji grzewczej/chłodniczej (jeżeli dotyczy)	
Instalacji wentylacyjnej (jeżeli dotyczy)	
Instalacji elektrycznej (jeżeli dotyczy)	

\* numer seryjny jest wymagany tylko dla nagrzewnic wodnych z serii HC-3S, HC-EC i FARMER HCF oraz rekuperatorów z serii INSPIRO, INSPIRO BASIC i VERTIC



**reventon**

Reventon Group Sp. z o.o., ul. Wyzwolenia 556, 43-340 Kozy, Polska, [www.reventongroup.eu](http://www.reventongroup.eu)