



D275EP III

**INSTALACJA
I UŻYTKOWANIE**
CENTRAL WENTYLACYJNYCH
VASCO D275EP III

SPIS TREŚCI

1. WSTĘP	01
2. BEZPIECZEŃSTWO	01
3. INSTRUKCJA DLA UŻYTKOWNIKA	02
• OBSŁUGA	02
• OBSŁUGA PRZEŁĄCZNIKA	03
• CZUJNIK DWUTLENKU WĘGLA	04
• CZUJNIK WILGOTNOŚCI	04
• ZASTOSOWANIE ZEWNĘTRZNEGO STEROWNIKA	05
• STEROWANIE SYGNAŁEM 0–10 V (DOMY INTELIGENTNE)	05
• KONSERWACJA	06
4. INSTRUKCJA MONTAŻU DLA INSTALATORA	07
• ZAWARTOŚĆ OPAKOWANIA	07
• WYMIARY URZĄDZENIA	08
• WARUNKI INSTALACJI	09
• MONTAŻ	09
• MONTAŻ PRZEŁĄCZNIKA I CZUJNIKÓW	10
• PRZEWODOWE POŁĄCZENIE PRZEŁĄCZNIKA 3-BIEGOWEGO	12
• STEROWANIE SYGNAŁEM 0–10 V (SYSTEM INTELIGENTNEGO DOMU)	13
• STEROWANIE SMARTFONEM	13
• KANAŁY POWIETRZNE	14
• GRZAŁKA ELEKTRYCZNA PRZECIWMROŻENIOWA	15
• ODPROWADZENIE KONDENSATU	15
• URUCHOMIENIE I USTAWIENIA	16
5. KONSERWACJA	18
• KONTROLA / CZYSZCZENIE WYMIENNIKA	18
• KONTROLA / CZYSZCZENIE WENTYLATORÓW	19
6. SCHEMAT ELEKTRYCZNY	20
7. USTERKI	21
8. WYKAZ CZĘŚCI	23
9. GWARANCJA	24
10. DEKLARACJA ZGODNOŚCI	25

1 WSTĘP

Centrala wentylacyjna z odzyskiem ciepła zapewnia świeże i zdrowe powietrze w pomieszczeniach dzięki stałemu przewietrzaniu domu. Podstawowym założeniem wentylacji mechanicznej jest jej ciągłe działanie, dlatego urządzenie nie posiada włącznika/wyłącznika. Mieszkańcy domu powinni nadzorować centralę wentylacyjną w zakresie podłączenia wtyczki przewodu zasilającego do gniazdka elektrycznego ze standardowym napięciem 230 V.

System wentylacji VASCO oparty na rekuperatorze jest zrównoważony i wygodny w eksploatacji. Dzięki odzyskowi ciepła z usuwanego powietrza, gwarantuje oprócz komfortu świeżego powietrza, także oszczędności na kosztach ogrzewania domu.

2 BEZPIECZEŃSTWO

CZĘŚCI ELEKTRONICZNE



Elektroniczne elementy urządzenia są pod napięciem elektrycznym. Otwieranie obudowy urządzenia, w zakresie opisanych w tej instrukcji czynności serwisowych, może być wykonywane tylko przez osoby posiadające uprawnienia do wykonywania, utrzymania oraz bezpiecznego eksploataowania urządzeń i instalacji elektrycznej.

W przypadku wystąpienia awarii urządzenia wymagającej sprawdzenia i ewentualnej naprawy, należy powierzać wykonanie tych czynności wyłącznie osobom posiadającym uprawnienia elektryczne.

INSTRUKCJA BEZPIECZEŃSTWA

Urządzenie to nie jest przeznaczone do użytkowania przez osoby (w tym dzieci) o ograniczonej sprawności fizycznej, sensorycznej lub umysłowej albo nie posiadające doświadczenia i wiedzy, chyba że będą one nadzorowane lub zostaną poinstruowane przez osobę odpowiedzialną za ich bezpieczeństwo o sposobie korzystania z urządzenia. Należy dopilnować dzieci przebywających w domu, aby nie bawiły się urządzeniem.

W przypadku uszkodzenia przewodu zasilającego centralę wentylacyjną, musi on zostać wymieniony przez producenta lub odpowiednio wykwalifikowaną osobę.

Urządzenie, które zostanie zdemontowane po okresie jego eksploatacji, nie może być usuwane łącznie z innymi odpadami pochodzącymi z gospodarstwa domowego.



Użytkownik jest zobowiązany do oddania go do odpowiednich jednostek prowadzących zbiórkę zużytego sprzętu elektrycznego i elektronicznego. Adresy tych punktów i zasady prowadzenia zbiórki dostępne są w jednostkach samorządu lokalnego.

KONSERWACJA

Centrala wentylacyjna powinna być okresowo kontrolowana w zakresie ewentualnego zanieczyszczenia. Przed kontrolą urządzenie musi zostać wyłączone przez odłączenie wtyczki przewodu zasilającego z gniazdka elektrycznego. Centrala wentylacyjna zawiera wirujące części mechaniczne. Po odłączeniu przewodu zasilającego, części te będą nadal w ruchu przez kilka sekund, dlatego też należy odczekać z dalszymi czynnościami około 20 sekund po wyłączeniu centrali wentylacyjnej.



Przed rozpoczęciem czynności serwisowych należy się upewnić, że nikt inny nie będzie miał możliwości załączenia wtyczki do gniazdka elektrycznego przed zakończeniem pracy. Wtyczkę można włożyć do gniazdka dopiero, gdy wszystkie elementy urządzenia są prawidłowo zamontowane.

GWARANCJA

VASCO nie ponosi odpowiedzialności za szkody spowodowane nieprzestrzeganiem instrukcji bezpieczeństwa lub nieprzestrzegania zaleceń zawartych w instrukcji użytkownika. Warunki gwarancji znajdują się na stronie 24 niniejszej instrukcji.



3 INSTRUKCJA DLA UŻYTKOWNIKA

OBSŁUGA

Centrala wentylacyjna z odzyskiem ciepła jest przeznaczona do wentylacji pomieszczeń mieszkalnych. Cechy charakteryzujące centralę wentylacyjną VASCO to:

1. Wymiennik ciepła o **bardzo wysokiej wydajności**, który zapewnia optymalne wykorzystanie ciepła z powietrza usuwanego do podgrzania świeżego powietrza pobieranego z zewnątrz. Dwa strumienie powietrza nie stykają się ze sobą.
2. Podczas gorącego lata, centrala wentylacyjna wykorzystuje **wbudowany standardowo by-pass** do nocnego chłodzenia domu. System działa w pełni automatycznie, w zależności od temperatury wewnątrz i na zewnątrz. W sytuacji, gdy temperatura na zewnątrz jest niższa od temperatury wewnątrz pomieszczeń, urządzenie otwiera kanał przepływu powietrza z zewnątrz, aby pominąć wymiennik ciepła. W ten sposób chłodniejsze nocne powietrze poprawia komfort podczas letnich miesięcy bez ponoszenia dodatkowych kosztów za chłodzenie. Należy pamiętać, że funkcja nocnego chłodzenia nie jest porównywalna z klimatyzacją.
3. Strumienie powietrza nawiewanego i wywiewanego przepływają przez **filtry**, które pełnią podwójną funkcję. Pierwsza to filtrowanie świeżego powietrza z zewnątrz w celu zatrzymania pyłków i innych zanieczyszczeń. Druga funkcja filtrów to ochrona urządzenia wentylacyjnego i kanałów powietrznych przed zanieczyszczeniem. Filtry są zgodne ze standardem ISO 16890.
4. Dwa **energooszczędne wentylatory prądu stałego**, elektronicznie komutowane (EC) zapewniają cichy i efektywny nawiew świeżego powietrza do pokoju dziennego i sypialni oraz usuwanie na zewnątrz wilgotnego powietrza z pomieszczeń takich jak: kuchnia, łazienki, wc, pomieszczenia gospodarcze, garderoby. Unikalne, zaprojektowane przez VASCO sterowanie

elektroniczne wentylatorów zapewnia **stały przepływ nawiewanego powietrza**, niezależnie od temperatur i oporów na zanieczyszczonych filtrach. Regulacja natężenia przepływu powietrza jest automatyczna.

5. **Automatyczna ochrona przed zamarzaniem** gwarantuje, że centrala wentylacyjna funkcjonuje prawidłowo także w okresie zimowym.
6. Rekuperator może być sterowany na różne sposoby:
 - 3-biegowym, bezprzewodowym przełącznikiem;
 - automatycznie z użyciem bezprzewodowych czujników CO₂ i wilgotności;
 - bezstopniowo przy wykorzystaniu zewnętrznego sygnału sterującego w zakresie 0–10 V generowanego przez system inteligentnego zarządzania budynkiem;
 - Smartfonem z aplikacją Vasco Comfort Control z programem tygodniowymi, funkcjami i dostępem do ustawień (wymagane podłączenie do internetu za pomocą Bramki Vasco Wi-Fi nr 11FH30008);
 - 3-biegowo przy wykorzystaniu zewnętrznego urządzenia sterującego (na przykład z programatorem tygodniowym).



Niedozwolone jest podłączenie do systemu wentylacji mechanicznej dodatkowych wentylatorów wywiewów typu wentylator łazienkowy albo okap kuchenny.

OBSŁUGA PRZEŁĄCZNIKA

Centrala wentylacyjna dostarczana jest z 3-biegowym przełącznikiem komunikującym się bezprzewodowo z rekuperatorem. Inne funkcje przełącznika są opisane na stronie 16 i 17.

Przełącznik posiada diodę sygnalizacyjną LED i jest fabrycznie zalogowany do rekuperatora.



Klawisz	Opis
	Naciśnij 1x Urządzenie działa na biegu 1 (niski) – tryb zalecany podczas nieobecności domowników.
	Naciśnij 1x Urządzenie działa na biegu 2 (średni) – tryb domyślny podczas obecności domowników.
	Naciśnij 1x Urządzenie działa na biegu 3 (wysoki) – tryb przewietrzania, zalecany podczas kąpieli, może być również stosowany w sytuacji zwiększonego zapotrzebowania na wentylację (zwiększona liczba osób w domu, np. wizyta gości).
	Naciśnij 1x Urządzenie działa 30 minut na biegu 3. Po upływie tego czasu, jednostka powróci do poprzedniej pozycji.
	Naciśnij i przytrzymaj minimum 3 sek. W przypadku, gdy podłączone są czujniki CO ₂ lub wilgotności albo podłączony jest sygnał systemu automatyki (sterowanie 0–10 V) urządzenie rozpocznie pracę w trybie automatycznym.

Na środku przełącznika znajduje się dioda LED, która krótko świeci na zielono, gdy polecenie jest prawidłowo przekazane do rekuperatora.

CZUJNIK DWUTLENKU WĘGLA

Sterowanie rekuperatorem może być uzupełnione przez bezprzewodowy czujnik poziomu stężenia CO₂ w powietrzu, dzięki któremu można wybrać określony bieg rekuperatora lub tryb pracy automatycznej. Przez wielokrotne dotknięcie zagłębienia w dolnej części można zmieniać biegi i tryby pracy. Diody LED w górnej części wskazują aktualny wybór.



Pozycja	Opis
	Urządzenie działa na biegu 1 (niski) Tryb zalecany podczas nieobecności domowników.
	Urządzenie działa na biegu 2 (średni) Tryb domyślny podczas obecności domowników.
	Urządzenie działa na biegu 3 (wysoki) Tryb przewietrzania, zalecany podczas kąpieli, może być również stosowany w sytuacji zwiększonego zapotrzebowania na wentylację (zwiększona liczba osób w domu, np. wizyta gości).
	Urządzenie pracuje w trybie automatycznym Eko Sterowanie automatycznie dostosowuje intensywność wentylacji do liczby osób przebywających w pokoju, w którym czujnik jest umieszczony. W pozycji Eko sterowanie dąży do uzyskania akceptowalnego przez większość ludzi poziomu stężenia CO ₂ (950 ppm), oszczędzając w ten sposób energię na pracy wentylatorów. To ustawienie jest zalecane w miesiącach zimowych.
	Urządzenie pracuje w trybie automatycznym Komfort Sterowanie automatycznie dostosowuje intensywność wentylacji do liczby osób przebywających w pokoju, w którym czujnik jest umieszczony. W pozycji Komfort sterowanie dąży do uzyskania bardzo niskiego poziomu stężenia CO ₂ (800 ppm). To ustawienie jest zalecane w miesiącach letnich.

CZUJNIK WILGOTNOŚCI

Sterowanie rekuperatorem może być uzupełnione o bezprzewodowy czujnik wilgotności powietrza, dzięki któremu można wybrać określony bieg rekuperatora lub tryb, w którym rekuperator czasowo zwiększy obroty w przypadku wzrostu wilgotności w pomieszczeniu, w którym czujnik jest umieszczony (np. w łazience podczas używania prysznica). Przez wielokrotne dotknięcie zagłębienia w dolnej części można zmieniać biegi i tryby pracy. Diody LED w prawym górnej części wskazują aktualny wybór.



Pozycja	Opis
	Urządzenie działa na biegu 1 (niski) Tryb zalecany podczas nieobecności domowników.
	Urządzenie działa na biegu 2 (średni) Tryb domyślny podczas obecności domowników.
	Urządzenie działa na biegu 3 (wysoki) Tryb przewietrzania, zalecany podczas kąpieli, może być również stosowany w sytuacji zwiększonego zapotrzebowania na wentylację (zwiększona liczba osób w domu, np. wizyta gości).
	Urządzenie pracuje w trybie automatycznym Eko W tym trybie w przypadku szybkiego wzrostu poziomu wilgotności w pomieszczeniu, w którym umieszczony jest czujnik, urządzenie przejdzie do pracy na biegu 2. Po 60 minutach powróci do pracy na biegu minimalnym, lub określonym przez czujnik CO ₂ , lub system domu inteligentnego.
	Urządzenie pracuje w trybie automatycznym Komfort W tym trybie w przypadku szybkiego wzrostu poziomu wilgotności w pomieszczeniu, w którym umieszczony jest czujnik, urządzenie przejdzie do pracy na biegu 3. Po 30 minutach powróci do pracy na biegu minimalnym, lub określonym przez czujnik CO ₂ , lub system domu inteligentnego.

ZASTOSOWANIE ZEWNĘTRZNEGO STEROWNIKA

Rekuperator może być sterowany różnymi, dostępnymi na rynku, przewodowymi 3-biegowymi sterownikami z tygodniowym programatorem biegów. Schemat podłączenia elektrycznego znajduje się na stronie 12. Urządzenie takie będzie wymuszać pracę na określonych biegach według własnego programu.

Przełączanie 3-biegowe może też być dostępne dla systemu automatyki domowej lub innego systemu zarządzania budynkiem.

Przy zastosowaniu zewnętrznego sterownika, przełącznik RF nadal będzie aktywny i będzie umożliwiał manualną zmianę biegu przez użytkowników. Po jego użyciu, aż do najbliższej zmiany, zewnętrzny sterownik nie wskazuje prawidłowej pozycji.

STEROWANIE SYGNAŁEM 0–10 V (DOMY INTELIWENTNE)

Rekuperator może być sterowany sygnałem generowanym przez instalację domu inteligentnego (Building Management System). Schemat podłączenia i zakresy ustawień znajdują się na stronie 13.

Przy użyciu przełącznika RF można w każdej chwili dokonać manualnego wyboru biegu. Aby przywrócić sterowanie przez instalację domu inteligentnego należy nacisnąć i przytrzymać minimum 3 sekundy przycisk biegu 1 przełącznika RF.

CZYSZCZENIE FILTRÓW

Filtry powinny być czyszczone co 3 miesiące.

1. Zdjąć osłony filtrów z urządzenia.
2. Wyjąć filtry.
3. Przy pomocy odkurzacza z nasadką szczotkową usunąć zanieczyszczenia z powierzchni filtra
4. Wsunąć delikatnie filtry do urządzenia.
5. Umieścić zaślepki z powrotem w urządzeniu i mocno docisnąć.

ALARM WYMIANY FILTRÓW

Centrala wentylacyjna jest wyposażona w automatyczny system powiadamiania o konieczności wymiany filtrów. Maksymalny okres żywotności filtrów wynosi 12 miesięcy.



Wymiana filtrów jest konieczna, gdy po każdym naciśnięciu przycisku dioda LED błyska 2x kolorem pomarańczowym.

WYMIANA FILTRÓW

1. Zdjęć osłony filtrów z urządzenia.
2. Wyjąć filtry.
3. Włożyć nowe filtry do urządzenia.
4. Umieścić zaślepki z powrotem w urządzeniu i docisnąć mocno.
5. Następnie należy zresetować alarm wymiany filtrów przez naciśnięcie i przytrzymanie przez 4 sekundy przycisków biegu 1 i załączenia czasowego na przełączniku RF. Przyciski zwolnić, gdy dioda LED zaświeci się kolorem zielonym.



TYPY FILTRÓW

Numer katalogowy 11VE50363

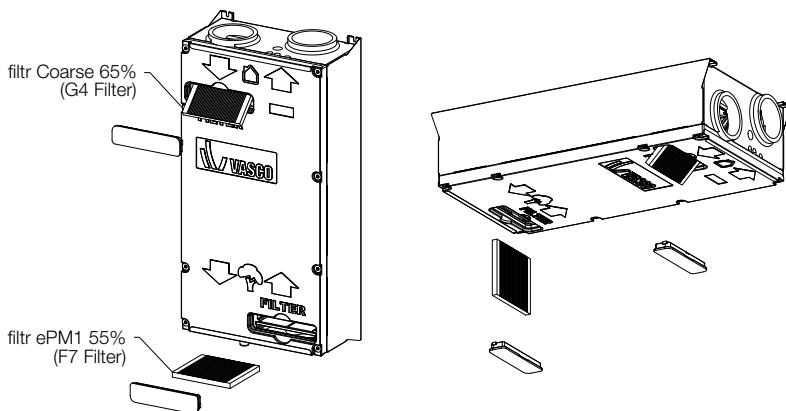



WYMIANA BATERII W CZUJNIKU WILGOTNOŚCI RF

Baterie w czujniku wilgotności RF powinny być okresowo wymieniane. W tym celu należy zdemontować płytę czołową. Wymienić 2 sztuki baterii 1,5 V typu AA (alkaliczne) zgodnie z oznaczeniami.

Żywotność baterii litowej w przełączniku RF osiąga kilka lat. W przypadku konieczności wymiany należy zastosować baterię typu CR2450.



Niestosowanie się do opisanych w instrukcji prac konserwacyjnych będzie skutkowało wadliwym funkcjonowaniem urządzenia. Nowe filtry do urządzenia wentylacyjnego są dostępne u dystrybutorów VASCO (lista dystrybutorów znajduje się na <https://vasco.eu/pl/>).

4 INSTRUKCJA MONTAŻU DLA INSTALATORA

ZAWARTOŚĆ OPAKOWANIA

Centrala wentylacyjna jest dostarczana w opakowaniu kartonowym. Po rozpakowaniu należy sprawdzić zawartość opakowania, w skład którego wchodzi:

- 1 centrala wentylacyjna
- 4 nypły ocynkowane
- 4 śruby mocujące z dyblami
- 1 przełącznik RF
- 1 instrukcja obsługi
- 1 mufa do odprowadzania skroplin

Należy zachować ostrożność podczas transportu i rozpakowywania. Materiały opakowaniowe powinny być poddane utylizacji w sposób przyjazny środowisku i zgodnie z przepisami.

jednostka

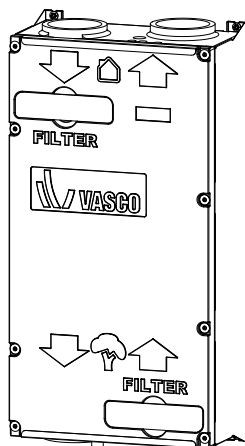

przełącznik RF



mufa do skroplin



instrukcja



**WYMIARY
URZĄDZENIA**

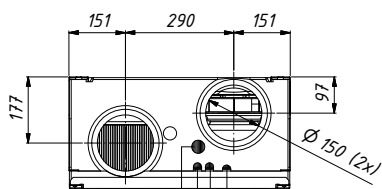
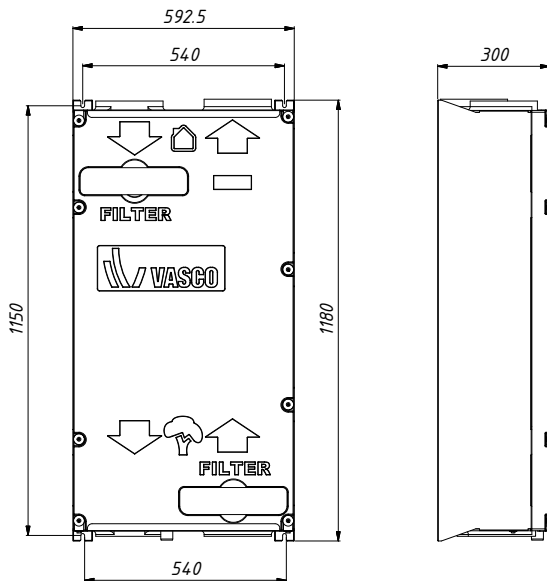
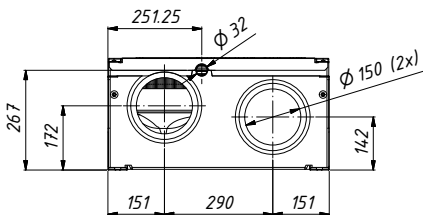

- ~230 V przewód zasilający
- antena RF
- przepust dla opcjonalnych kabli (przełącznik przewodowy, sterowanie 3-biegowe, sterowanie sygnałem 0–10 V)
- złącze do grzałki elektrycznej dla D275EP III

INSTALACJA WARUNKI

Aby określić, czy instalacja systemu wentylacji jest możliwa w określonym miejscu należy wziąć pod uwagę następujące aspekty:

- w pomieszczeniu musi być dodatnia temperatura przez cały rok;
- wykonywane instalacje muszą spełniać wymagania bezpieczeństwa zgodnie z przepisami w zakresie wentylacji, instalacji elektrycznej i kanalizacyjnej, a także zalecenia zawarte w niniejszej instrukcji obsługi;
- w pomieszczeniu muszą być dostępne:
 - prąd zmienny 230 V \pm 10%, 50 Hz, jednofazowy,
 - przyłącze kanalizacji (do odprowadzenia kondensatu);
- wyloty urządzenia i kanałów wentylacyjnych nie mogą być zanieczyszczone żadnymi materiałami budowlanymi.

MONTAŻ

Centrala wentylacyjna musi być zamontowana na ścianie lub suficie o wystarczającej nośności.

Śruby i dyble dla ściany betonowej znajdują się w komplecie (10 mm). W przypadku innych typów podłoży należy zastosować odpowiednią technikę zamocowań.

Centrala wentylacyjna musi być zamontowana zawsze w taki sposób, aby było zapewnione właściwe odprowadzanie kondensatu.

Podczas montażu na ścianie urządzenie zawsze musi być wypoziomowane.

Przy montażu sufitowym dla zapewnienia optymalnego odpływu kondensatu wskazane jest zamontowanie urządzenia pod niewielkim kątem.

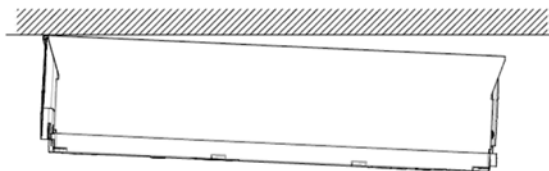

Ze względu na konieczność wykonywania okresowych konserwacji, niezależnie od sposobu montażu, należy zapewnić dogodny dostęp do ściany frontowej urządzenia.

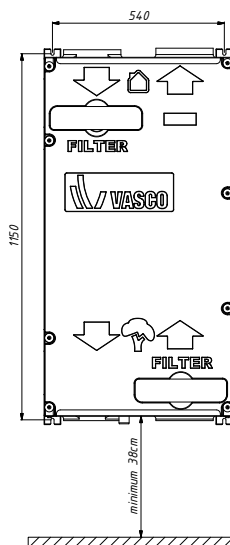

MONTAŻ PRZEŁĄCZNIKA I CZUJNIKÓW

WSKAZÓWKI MONTAŻOWE

Przełączniki powinny być umieszczone w miejscach, gdzie nie będą narażone na spryskanie wodą.

Przełączniki są urządzeniami radiowymi i nie mogą być montowane w metalowych puszkach, ani w bezpośredniej bliskości dużych metalowych przedmiotów (np. lodówka, szafa metalowa).

MONTAŻ PRZEŁĄCZNIKA RF

Przełącznik RF powinien być umieszczony w łatwo dostępnym miejscu.

Krok 1: Zdjąć klawisze i wyjąć moduł elektroniczny, aby poluzować płytkę podstawy.

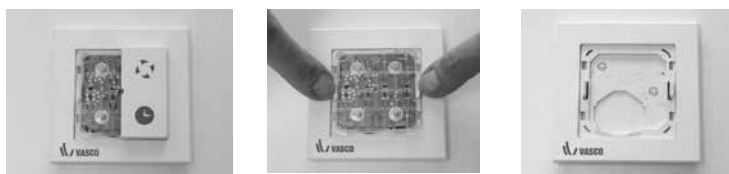

Krok 2: Płytkę montażową przytwierdzić trwale do podłoża zachowując poziom.

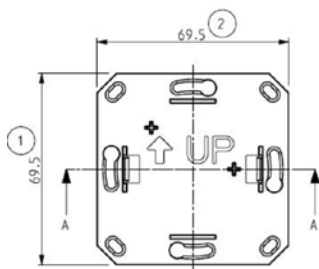

Krok 3: Zamontować elementy w odwrotnej kolejności.



1. Ramka.

2. Płytkę podstawy.

3. Moduł elektroniczny i klawisze.

MONTAŻ CZUJNIKA CO₂ RF

Czujnik CO₂ RF, powinien być zamontowany w łatwo dostępnym miejscu w pomieszczeniu, w którym ma kontrolować stężenie CO₂. Czujnik wymaga zasilania napięciem 230 V.



Krok 1:
Zdjąć obudowę.



Krok 2:
Przykręcić płytę podstawy do ściany.



Krok 3:
Otworzyć pokrywę styków.

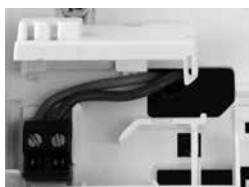

Krok 4:
Podłączyć zasilanie 230 V do złącza.



Krok 5:
Założyć z powrotem obudowę czujnika.

MONTAŻ CZUJNIKA WILGOTNOŚCI RF

Czujnik wilgotności RF, powinien być zamontowany w łatwo dostępnym miejscu w łazience.



Krok 1:
Zdjąć obudowę.



Krok 2:
Zaznaczyć miejsca na wkręty na ścianie.



Krok 3:
Przykręcić podstawę do ściany.

Krok 4:
Włożyć baterie alkalicznie 1,5 V typu AAA w przeznaczone dla nich miejsce zwracając uwagę, aby baterie były umieszczone zgodnie z oznaczeniami (+ do +, - do -).
Założyć obudowę.

PRZEWODOWE POŁĄCZENIE PRZEŁĄCZNIKA 3-BIEGOWEGO

Do sterowania rekuperatorem mogą być zastosowane dostępne na rynku przełączniki 3-biegowe zgodne z poniższym schematem połączeń. Przełączniki mogą być wyposażone w programator tygodniowy.

Aby podłączyć przewodowy przełącznik 3-biegowy należy wykonać odpowiednie przyłącze elektryczne, wprowadzając do środka rekuperatora przewody elektryczne przez przepust w górnej części urządzenia. W tym celu należy odkręcić 8 śrub i zdjąć panel przedni.

Przewody elektryczne sterownika należy przyłączyć do zacisku X9 na płycie sterowania w sposób opisany poniżej.

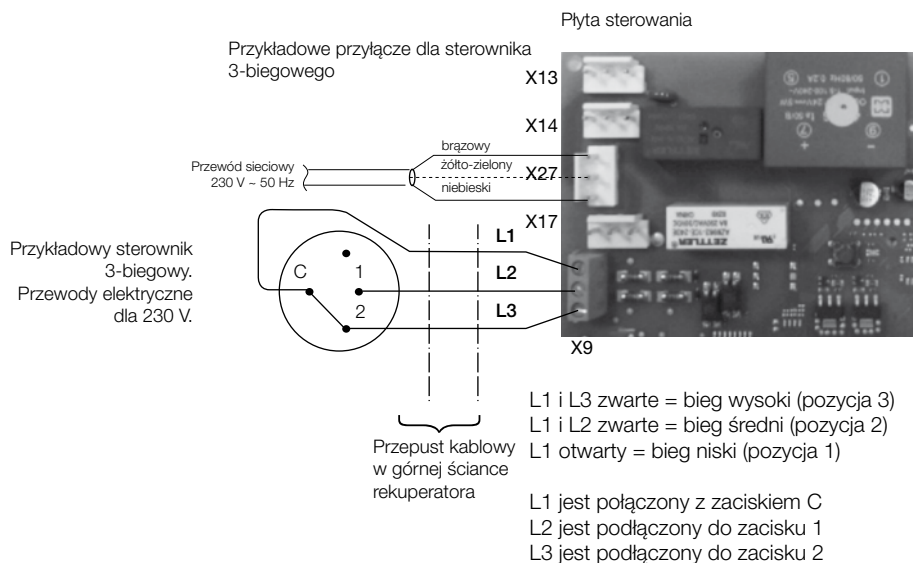

L1 jest połączony z zaciskiem COM
L2 jest podłączony do zacisku MI
L3 jest podłączony do zacisku HI

Programowalny sterownik, regulator wydajności wentylacji (rekuperacji), z podświetleniem, 3-biegowy, zasilanie 230 V AC.

**STEROWANIE
SYGNAŁEM 0–10 V
(SYSTEM
INTELIGENTNEGO
DOMU)**

Modulując sygnał 0–10 V, można w sposób ciągły regulować wydajność rekuperatora w zakresie od minimalnej do maksymalnej prędkości przepływu powietrza, zgodnie z tabelą:

	D275EP III
1 V	40 m ³ /h
1 – 10 V	zależność liniowa
10 V	275 m ³ /h

Aby połączyć sygnał 0–10 V należy wykonać odpowiednie przyłącze elektryczne, wprowadzając do środka rekuperatora przewody elektryczne przez przepust w górnej części urządzenia. W tym celu należy odkręcić 8 śrub i zdjąć panel przedni.

Kabel elektryczny sterowania należy przyłączyć do zacisku X26 na płycie sterowania w sposób opisany poniżej.

Płyta sterowania

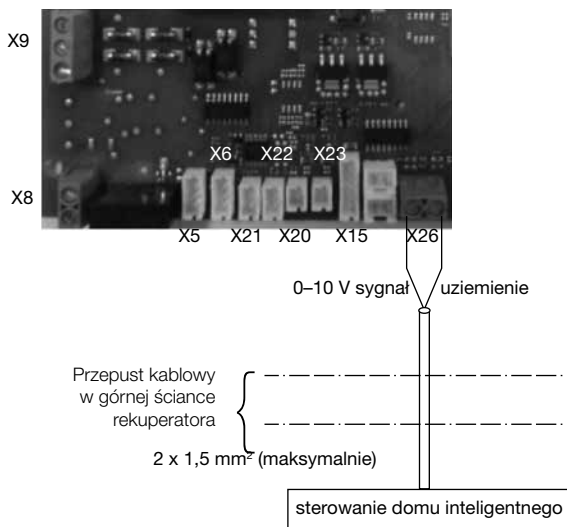

**STEROWANIE
SMARTFONEM**

Konieczny jest dodatkowy moduł komunikacyjny – Bramka Vasco Wi-Fi (11FH30008), który będzie podłączony kablem sieciowym do domowego routera internetu.

Sposób powiązania rekuperatora D275EP III z bramką, instalacja aplikacji Vasco Climate Control na smartfonie i sposób korzystania z aplikacji opisane są w materiałach dotyczących Vasco Climate Control dostępnych na stronie <https://vasco.eu/pl/>.

KANAŁY POWIETRZNE

Aby uzyskać maksymalnie cichą pracę wentylacji z odzyskiem ciepła zalecane jest korzystanie z systemu kanałów EASYFLOW oraz HRV dostarczanych przez VASCO.

Wszystkie wykonywane kanały muszą uwzględniać wyliczenie prawidłowych oporów przepływu powietrza i muszą być połączone w sposób szczelny. Główne kanały powietrza muszą mieć średnicę wewnętrzną minimum $\varnothing 150$ mm.

Podłączenia wewnętrzne

VASCO zaleca zastosowanie systemu kanałów **EASYFLOW**, specjalnie zaprojektowanych do współpracy z rekuperatorami VASCO.

Podłączenia na zewnątrz

Kanały dla powietrza z zewnątrz muszą być izolowane termicznie, zgodnie z obowiązującymi dla danej strefy klimatycznej standardami, aby uniknąć kondensacji pary wodnej na powierzchni kanału.

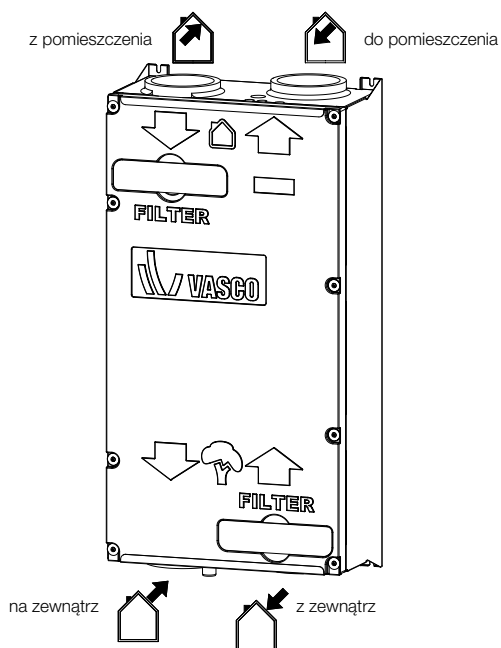

GRZAŁKA ELEKTRYCZNA PRZECIW- ZAMROŻENIOWA

Zastosowanie grzałki do ochrony wymiennika przed zamrożeniem w okresie zimy jest zalecane ponieważ umożliwia utrzymanie zbilansowanej wymiany powietrza. Bez grzałki rekuperator będzie okresowo (na 30 minut) wyłączał nawiew dla ochrony wymiennika, wyciąg utrzymując bez przerw.

Grzałkę elektryczną Vasco dla D275EP III można zamontować bezpośrednio we wlocie z czerpni do rekuperatora wyjmując oryginalny króciec, ponieważ grzałka ma średnicę 150 mm odpowiadającą wewnętrznej średnicy otworu w rekuperatorze.

Opcjonalna grzałka elektryczna PTC dla powietrza z zewnątrz:

D275EP III 700 W 11VE44160

Grzałka podłączana jest dostarczonym kablem, który należy przeprowadzić przez przepust do komory z płytą sterującą i wtyczkę podłączyć do gniazda X17 na płycie sterującej.

ODPROWADZENIE KONDENSATU



Centrala wentylacyjna musi być podłączona na stałe do systemu kanalizacji. W komorze rekuperatora, z której wyprowadzone są skropliny jest duży poziom podciśnienia. Dlatego należy bezwzględnie zadbać od wysoką szczelność podłączenia, a także zastosować syfon o wysokości słupa wody minimum 6 cm. Należy zadbać przez cały rok o napełnienie syfonu wodą, ponieważ w okresie lata, woda może wyparować.

W przypadku nieszczelnego podłączenia do kanalizacji, zastosowania zbyt płytkiego syfonu, lub wyparowania wody w syfonie, rekuperator będzie zasysał powietrze z kanalizacji co będzie skutkowało dużym zmniejszeniem wydajności wyciągów, a w chwili pojawienia się wody w wymienniku (pierwsze chłodne noce jesienią) może ona nie spływać prawidłowo do kanalizacji, wyciekać z rekuperatora i doprowadzić do uszkodzeń.

Bardzo dobrą, wskazaną alternatywą jest zastosowanie syfonów z blokadą zwrotnego przepływu powietrza („antyzapachowe” z kulką lub membraną) odpornych na wysychanie, które zagwarantują szczelność podłączenia przez cały rok. Spust kondensatu w rekuperatorze ma $\varnothing 32$ mm.

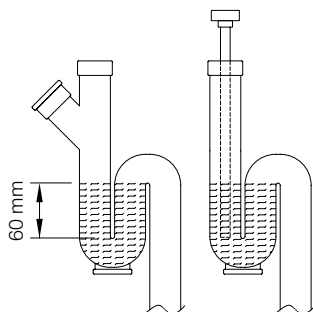

WARUNKI URUCHOMIENIA

Do ustawień rekuperatora a także uruchomienia na stałe można przystąpić w domu, w którym osiągnięto normalne warunki mieszkaniowe. Wykluczone jest uruchamianie rekuperatora w trakcie trwania prac budowlanych i wykończeniowych, ponieważ może to spowodować uszkodzenia rekuperatora i trwałe zanieczyszczenie kanałów. Instalacja wentylacji z rekuperatorem nie może także być wykorzystywana do osuszania budynku, także w sytuacji, gdy zakończone są prace budowlane wykończeniowe.

URUCHOMIENIE I USTAWIENIA



Po około 1 minucie wentylatory rozpoczną normalną pracę.

Od tego momentu, w ciągu kolejnych 10 minut, należy ustawić przepływ powietrza i opcjonalnie zarejestrować w urządzeniu dodatkowy przełącznik oraz czujniki.



Ustawianie ilości powietrza:

Nacisnąć przycisk biegu 3 i trzymać przez 4 sekundy, aż do momentu, gdy dioda LED w środku przełącznika błysnie. Przy pierwszym uruchomieniu będzie to jedno błysnięcie w kolorze pomarańczowym. Przy kolejnych uruchomieniach, w zależności od bieżącego ustawienia przepływu, zgodnie ze wskazaniami z poniższej tabeli.

Wskaźnik LED na przełączniku	D275EP III
1x zielony	185 m ³ /h
2x zielony	200 m ³ /h
1x pomarańczowy (ustawienie fabryczne)	215 m ³ /h
2x pomarańczowy	230 m ³ /h
3x pomarańczowy	245 m ³ /h
1x czerwony	260 m ³ /h
2x czerwony	275 m ³ /h



Zmniejszenie objętości powietrza:

Jednokrotne naciśnięcie przycisku w pozycji 1 zmniejsza objętość powietrza zgodnie z tabelą. Przycisk można nacisnąć kilkakrotnie w odstępach 1 sekundy.



Zwiększenie objętości powietrza:

Jednokrotne naciśnięcie przycisku w pozycji 2 zwiększa objętość powietrza zgodnie z tabelą. Przycisk można nacisnąć kilkakrotnie w odstępach 1 sekundy.



Naciśnij przycisk pozycji 3 przez co najmniej 3 sekundy, aby potwierdzić ustawienie. Jeśli przełącznik RF przez 1 minutę nie będzie użyty, zmiany będą zapisane automatycznie.

Dodatkowe opcjonalne przełączniki RF:

Rekuperator VASCO zawsze jest dostarczany z fabrycznie zalogowanym przełącznikiem RF. Do rekuperatora można zalogować do 20 sztuk przełączników i czujników.

Logowanie i wylogowywanie dodatkowego opcjonalnego przełącznika RF (11VE20012):



Zalogowanie:

Wyjąć wtyczkę zasilania elektrycznego rekuperatora z gniazdka elektrycznego i włożyć ponownie. Po około 1 minucie wentylatory rozpoczną normalną pracę. Od tego momentu, w ciągu kolejnych 10 minut, można zalogować dodatkowe przełączniki.

Nacisnąć przez 3 sekundy przyciski biegu 2 i timera opcjonalnego przełącznika, który ma być zalogowany. Jeśli zalogowanie się powiodło, dioda LED przełącznika błysnie dwukrotnie w kolorze zielonym.

Uwaga: Jeden przełącznik RF może być zalogowany jednocześnie do maksymalnie 3 rekuperatorów.

Wylogowanie:



Wyjąć wtyczkę zasilania elektrycznego rekuperatora z gniazdka elektrycznego i włożyć ponownie. Po około 1 minucie wentylatory rozpoczną normalną pracę. Od tego momentu, w ciągu kolejnych 10 minut, można wylogować przełączniki.

Nacisnąć na co najmniej 3 sekundy przyciski biegu 1 i 3 przełącznika, który ma być wylogowany. Jeśli wylogowanie się powiodło, dioda LED przełącznika błysnie dwukrotnie w kolorze pomarańczowym.

Logowanie i wylogowywanie opcjonalnego Czujnika CO₂ RF (11VE20013):



Zalogowanie:

Wyjąć wtyczkę zasilania elektrycznego rekuperatora z gniazdka elektrycznego i włożyć ponownie. Po około 1 minucie wentylatory rozpoczną normalną pracę. Od tego momentu, w ciągu kolejnych 10 minut, można zalogować czujniki.

Czujnik CO₂ RF jest urządzeniem dotykowym, obszar aktywny sensorycznie to wgłębienie w dolnej prawej części.

Dotknąć wgłębienia w prawym dolnym rogu przez co najmniej 3 sekundy aż zamigają wszystkie diody. Jeśli zalogowanie powiodło się, zostanie potwierdzone błysnięciem 2x wszystkich diod LED w kolorze zielonym. Następnie zaświeci się dioda LED, wskazująca aktualny stan pracy Czujnika CO₂ RF.

Uwaga: Jeden Czujnik CO₂ RF może być zalogowany jednocześnie do maksymalnie 3 rekuperatorów.

Wylogowanie:



Zdjąć obudowę z czujnika na minimum 20 sekund (patrz strona 12). Od momentu ponownego założenia obudowy w ciągu 10 minut można wylogować czujnik.

Dotknąć na 10 sekund wgłębienia w prawym dolnym rogu. Jeżeli wszystkie diody LED zaświecą się na zielono 2 razy oznacza to, że czujnik został wylogowany. Czujnik zostanie wylogowany ze wszystkich rekuperatorów. Jeśli celem działania jest zalogowanie czujnika do jednego z dwu lub trzech rekuperatorów w domu należy powtórzyć procedurę logowania dla wybranego rekuperatora.

Jeśli po dotknięciu wgłębienia dioda w górnym lewym narożniku błyska 4 razy na czerwono oznacza to, że czujnik nie jest zalogowany w żadnym rekuperatorze.

Logowanie i wylogowywanie opcjonalnego Czujnika wilgotności RF (11VE20014):



Zalogowanie:

Wyjąć wtyczkę zasilania elektrycznego rekuperatora z gniazdka elektrycznego i włożyć ponownie. Po około 1 minucie wentylatory rozpoczną normalną pracę. Od tego momentu, w ciągu kolejnych 10 minut, można zalogować czujniki.

Następnie wyjąć baterie z czujnika (patrz str. 11) i po minimum 20 sekundach włożyć je z powrotem. Jeśli baterie są zużyte – należy zastosować nowe.

Dotknąć wgłębienia w prawym dolnym rogu przez 3 sekundy aż zamigają wszystkie diody. Jeśli zalogowanie powiodło się, zostanie to potwierdzone błysnięciem dwukrotnym wszystkich diod LED w kolorze zielonym. Następnie zaświeci się dioda LED, wskazująca aktualny stan pracy Czujnika wilgotności RF.

Uwaga: Jeden Czujnik wilgotności RF może być zalogowany jednocześnie do maksymalnie 3 rekuperatorów.



Wylogowanie:

Odłącz na krótko czujnik wilgotności RF od zasilania poprzez wyjęcie baterii na minimum 20 sekund, a następnie włożyć je ponownie (patrz Wymiana baterii str. 11). Od tego momentu, w ciągu kolejnych 10 minut, można wylogować czujnik.

Dotknąć przez 10 sekund wgłębienia w prawym dolnym rogu. Jeżeli wszystkie diody LED zaświecą się na zielono 2 razy oznacza to, że czujnik został wylogowany.

Czujnik zostanie wylogowany ze wszystkich rekuperatorów. Jeśli celem działania jest zalogowanie czujnika do jednego z dwu lub trzech rekuperatorów w domu, należy powtórzyć procedurę logowania dla wybranego rekuperatora.

Jeśli po dotknięciu wgłębienia dioda w górnym lewym narożniku błyska 4 razy na czerwono oznacza to, że czujnik nie jest zalogowany w żadnym rekuperatorze.

5 KONSERWACJA

Cały system wentylacji z odzyskiem ciepła powinien być poddawany okresowym przeglądom i konserwacjom.



Przed przystąpieniem do jakichkolwiek prac konserwacyjnych należy wyjąć wtyczkę z gniazdka.

Co cztery lata należy:

- odkręcić 8 śrub i zdjąć panel przedni;
- wyjąć korytko odpływu kondensatu;
- odkręcić 3 śruby z płyty mocującej wymiennik;
- wymiennik lekko przechylić i wyjąć z urządzenia;
- jeśli to konieczne wyczyścić zewnętrzne cztery powierzchnie wymiennika ciepła, czystą i miękką wilgotną ściereczką (nie wolno używać żrących środków czyszczących ani rozpuszczalników);
- ostrożnie wsunąć wymiennik do urządzenia, zwracając uwagę na taśmy uszczelniające, aby ich nie uszkodzić.

**KONTROLA /
CZYSZCZENIE
WYMIENNIKA**

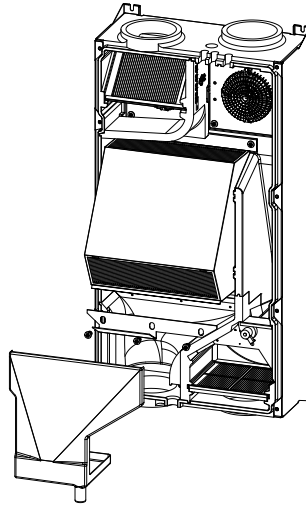

KONTROLA / CZYSZCZENIE WENTYLATORÓW

Co cztery lata należy:

- odkręcić 8 śrub i zdjąć panel przedni;
- zdjąć osłonę wentylatora;
- wyjąć kierownicę powietrza;
- rozłączyć sterowanie wentylatora, złącze czujnika temperatury modułu wentylatora i złącze zasilania 230 V wentylatora od płytki sterowania;
- odkręcić cztery wkręty mocujące wentylator do kasety;
- oczyścić wentylatory oraz czujniki, używając miękkiej szczotki, a przy pomocy odkurzacza usunąć kurz (uważać, aby nie uszkodzić podczas czyszczenia ostrzy wentylatora oraz uważać, aby nie przesunąć klipsów na łopatkach, które są używane do wyważania rotora);
- zmontować wszystko w odwrotnej kolejności i włożyć obudowę wentylatorów do urządzenia, sprawdzając, czy wszystkie uszczelki są prawidłowo osadzone.

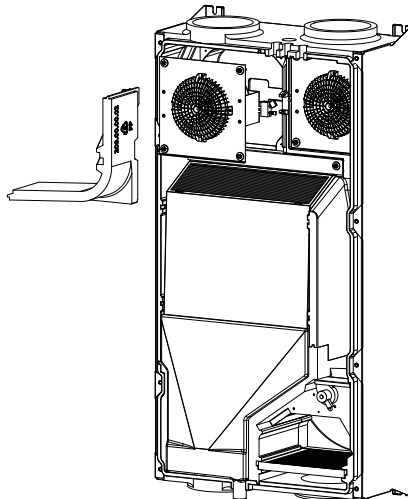

6 SCHEMAT ELEKTRYCZNY

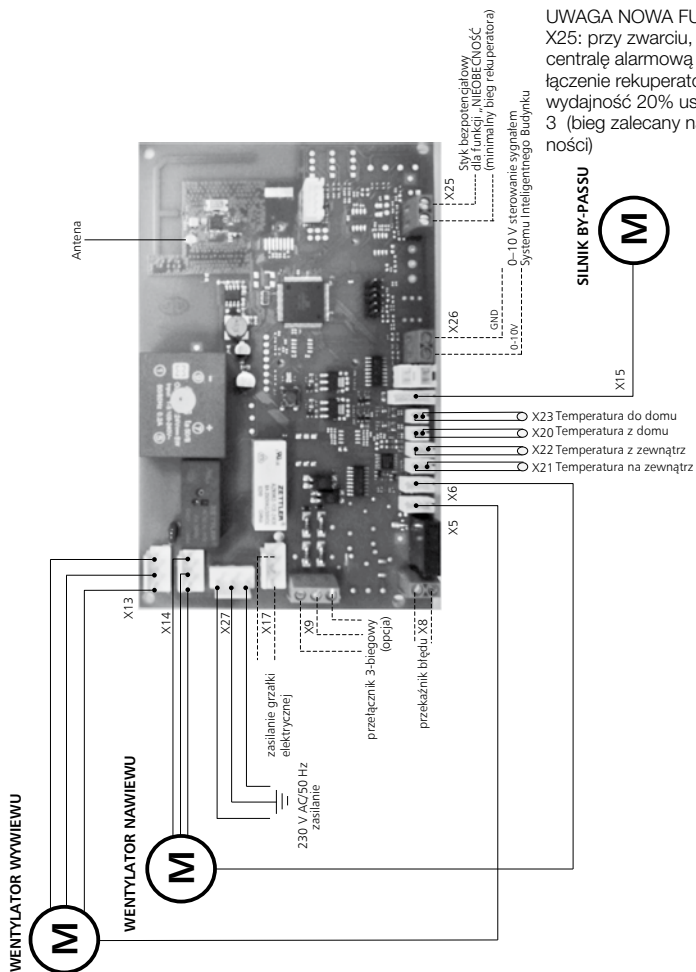

UWAGA NOWA FUNKCJA STYKU X25: przy zwarciu, na przykład przez centralę alarmową budynku – przełączenie rekuperatora na minimalną wydajność 20% ustawionego biegu 3 (bieg zalecany na czas nieobecności)

ZŁĄCZE	FUNKCJA
X5 (CZARNY)	= STEROWANIE WENTYLATOREM WYWIEWNYM
X6 (BIAŁY)	= STEROWANIE WENTYLATOREM NAWIEWNYM
X8	= PRZEKAŹNIK BŁĘDU (BEZPOTENCJAŁOWY) STYK ZAMYKA SIĘ W PRZYPADKU BŁĘDU
X9	= PRZYŁĄCZE PRZEWODOWEGO PRZEŁĄCZNIKA 3-POZYCYJNEGO
X13 (CZARNY)	= ZASILANIE WENTYLATORA WYWIEWU
X14 (BIAŁY)	= ZASILANIE WENTYLATORA NAWIEWNYM
X15	= ZASILANIE SILNIKA BY-PASSU
X17	= PRZYŁĄCZE GRZAŁKI DLA POWIETRZA Z ZEWNĄTRZ
X20 (CZARNY)	= CZUJNIK TEMPERATURY Z DOMU
X21 (CZARNY)	= CZUJNIK TEMPERATURY NA ZEWNĄTRZ
X22 (BIAŁY)	= CZUJNIK TEMPERATURY Z ZEWNĄTRZ
X23 (BIAŁY)	= CZUJNIK TEMPERATURY DO DOMU
X25	= ZAŁĄCZENIE FUNKCJI „NIEOBECNOŚĆ” (MINIMALNY BIEG REKUPERATORA) (STYK BEZPOTENCJAŁOWY)
X26	= 0-10 V PRZYŁĄCZE SYSTEMU DOMU INTELIGENTNEGO (BMS)
X27	= ZASILANIE 230 V / 50 Hz

7 USTERKI

USTERKA	MOŻLIWA PRZYCZYNA	ZALECANE DZIAŁANIE
Rekuperator pracuje z większą prędkością niż w poprzednich okresach.	Zabrudzone filtry.	Wyczyścić filtry. Patrz strona 06.
Po użyciu przełącznika dioda błyska dwukrotnie pomarańczowo.	Zabrudzone filtry.	Wymienić filtry i zresetować alarm wymiany filtrów (patrz strona 06).
Rekuperator pracuje z dużą prędkością – pożądany przepływ powietrza nie jest osiągnięty.	Przepływ powietrza w instalacji jest zablokowany. Automatyczna kontrola przepływu próbuje dostosować obroty wentylatorów do zwiększonego oporu.	Sprawdzić instalację, czy: <ul style="list-style-type: none"> – wszystkie kanały są prawidłowo podłączone (patrz strona 14); – kanały nie zostały zatkane w trakcie budowy materiałami budowlanymi; – kanały nie są ostro zagięte, przygniecione itp.
W okresie temperatur poniżej 0°C, okresowo wyłącza się nawiew do pomieszczeń. Wywiew działa w sposób ciągły.	Automatyczna ochrona przed zamarzaniem jest aktywna (trwa rozmrażanie wymiennika).	Jest to normalny tryb pracy urządzenia, które wyłącza nawiew w przypadku zatkania lodem kanałków wymiennika. Aby uniknąć wyłączenia nawiewu należy wyposażyć rekuperator w grzałkę powietrza z zewnątrz.
W pobliżu urządzenia jest nieprzyjemny zapach. W pobliżu urządzenia słychać dźwięk bulgotania	Syfon jest wyschnięty.	Należy napełnić syfon wodą.
Nieprzyjemny zapach świeżego powietrza nawiewanego.	Czerpnia znajduje się zbyt blisko wyrzutni lub innych źródeł zanieczyszczonego powietrza: z wyrzutni okapu, komina itp).	Należy odsunąć czerpnię od źródeł zanieczyszczonego powietrza. Jeśli nie jest to możliwe można użyć filtra z węgla aktywnego w kanale świeżego powietrza.
Z rekuperatora wycieka woda	Kanały powietrzne nie są prawidłowo podłączone.	Należy sprawdzić czy kanały powietrzne do rekuperatora zostały podłączone zgodnie ze schematem na stronie 14, jeśli nie – zmienić.
	Spust kondensatu nie został prawidłowo podłączony do kanalizacji i jest nieszczelny.	Wykonać odpływ kondensatu zgodnie ze schematem na stronie 15.
	Użyty syfon nie blokuje zasysania powietrza.	
	Nie zapewniono właściwego spadku dla odpływu kondensatu.	Zamontować właściwie rekuperator – patrz strona 9.

USTERKA

MOŻLIWA PRZYCZYNA

ZALECANE DZIAŁANIE

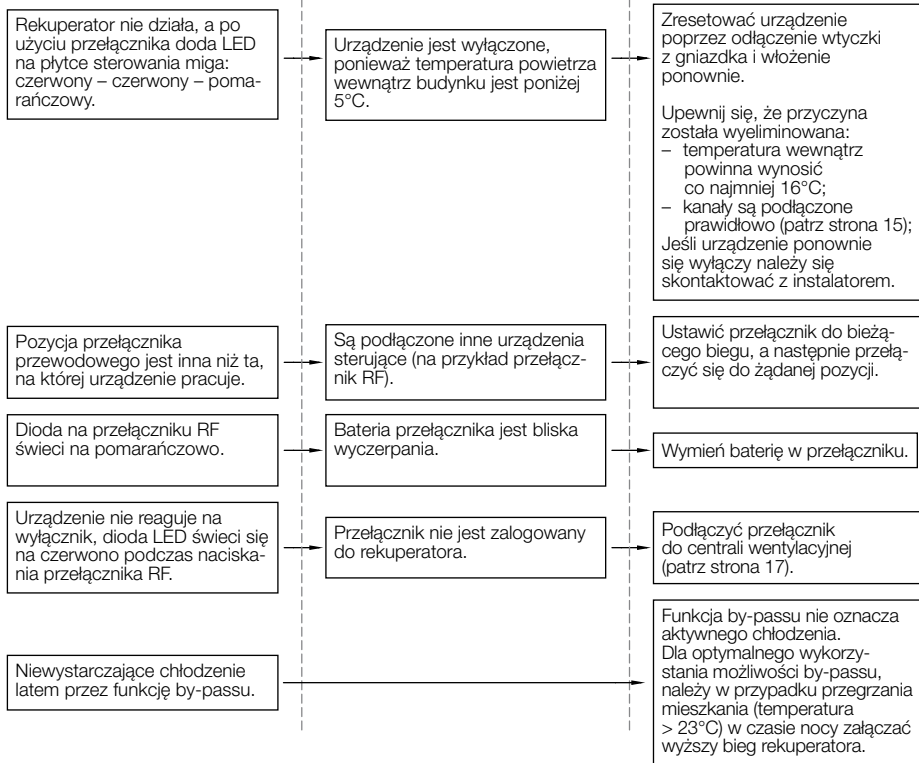

KOD DIODY LED NA PŁYTCIE STEROWANIA	OPIS BŁĘDU
czerwony – pomarańczowy	Problem z wentylatorem wywiewu
czerwony – pomarańczowy – pomarańczowy	Problem z wentylatorem nawiewu
czerwony – czerwony – pomarańczowy	Zbyt niska temperatura powietrza nawiewanego – urządzenie zatrzymane
czerwony – czerwony – pomarańczowy – pomarańczowy	Problem z czujnikiem temperatury z domu
czerwony – czerwony – pomarańczowy – pomarańczowy – pomarańczowy	Problem z czujnikiem temperatury na zewnątrz
czerwony – czerwony – pomarańczowy – pomarańczowy – pomarańczowy – pomarańczowy – pomarańczowy	Problem z czujnikiem temperatury z zewnątrz
czerwony – czerwony – pomarańczowy – pomarańczowy – pomarańczowy – pomarańczowy – pomarańczowy	Problem z czujnikiem temperatury do domu
czerwony – czerwony – czerwony – pomarańczowy	Problem z kontrolą stałego przepływu powietrza nawiewanego
czerwony – czerwony – czerwony – pomarańczowy – pomarańczowy	Problem z kontrolą stałego przepływu powietrza wywiewanego
zielony – czerwony	Alarm wymiany filtrów aktywny

KOD DIODY LED NA PRZEŁĄCZNIKU RF	OPIS BŁĘDU
czerwony – czerwony	Problem w rekuperatorze – sprawdzić LED na płycie sterowania
zielony	Polecenie przekazane zostało prawidłowo do rekuperatora
czerwony	Problem w komunikacji – przełącznik niezalogowany, str. 17
zielony – zielony	Potwierdzenie prawidłowego zalogowania przełącznika RF
pomarańczowy	Bateria przełącznika RF jest bliska wyczerpania
pomarańczowy – pomarańczowy (po naciśnięciu)	Alarm wymiany filtrów, wymienić filtr i zresetować alarm (patrz str. 6)
pomarańczowy – pomarańczowy	Potwierdzenie prawidłowego wylogowania
pomarańczowy – pomarańczowy – pomarańczowy	Odmowa dostępu do ustawień

8 WYKAZ CZĘŚCI

Lp. Nr katalogowy Opis

1	11VE 50363	Zestaw filtrów – D275EP III
2	11VE 50402	Wymiennik ciepła – D275EP III
3	11VE 51101	Wentylator 85W190 – D275EP III
4	11VE 51214	Płyta sterowania elektronicznego D275EP III
5	11VE 55150	Moduł by-passu D275EP III
6	11VE 43121	Nyple ocynkowane do kanału D150 mm
7	11VE 51351	Antena
8	11VE 51405	NTC sensor/przewód, wtyczka 3p 1180
9	11VE 51402	NTC sensor/przewód, wtyczka 2p 360

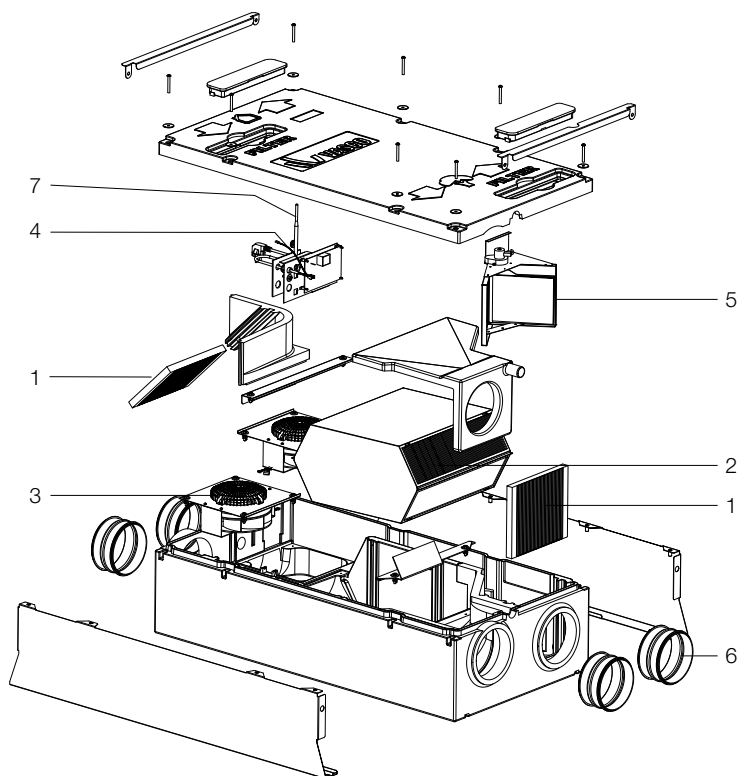

9 GWARANCJA

VASCO udziela gwarancji na okres 2 lat od daty zakupu centrali wentylacyjnej VASCO D275EP III.

Podstawą do świadczeń z tytułu gwarancji jest faktura zakupu urządzenia lub faktura za instalację urządzenia.

Gwarancja zobowiązuje VASCO do bezpłatnej dostawy zamienników wadliwych części. Wymiana części na nowe nie wydłuża okresu gwarancji na centralę wentylacyjną. Gwarancja nie obejmuje:

- Kosztu demontażu uszkodzonych części i montażu nowych;
- uszkodzeń, które są skutkiem niewłaściwej obsługi, zaniedbania lub wypadku;
- uszkodzeń spowodowanych przez wykonywanie przeróbek bez zgody VASCO;
- szkód spowodowanych przez nie wykonywanie konserwacji i/lub wykonywanie jej w niewłaściwy sposób;
- wad spowodowanych przez użytkowanie urządzenia w niewłaściwym środowisku.

Zwrot wadliwych części jest możliwy po akceptacji przez przedstawiciela VASCO.

VASCO Group Sp. z o.o.

ul. Jaworzyńska 295

59-220 Legnica

Tel. +48 76 850 83 90

e-mail: sprzedaz@vasco.pl

www.vasco.eu, www.vascoart.pl



10 DEKLARACJA ZGODNOŚCI

Niniejsza deklaracja zgodności jest wydana na wyłączną odpowiedzialność:

Vasco Group nv,
Kruishoefstraat 50,
B-3650 Dilsen

Vasco Group nv oświadcza, że produkt: Centrala wentylacyjna z odzyskiem ciepła D275 III E, jest zgodny z następującymi dyrektywami:

- 2014/53/EU (Radio Equipment Directive)
 - o Art. 3.1.a
 - EN 60335-1:2012 + AC:2014 + A11:2014 + A13:2017 + A1:2019 + A2:2019 + A14:2019
 - EN 60335-2-65:2003 +A1:2008 + C1:2004 + A11:2012
 - EN 62233:2008 + AC:2008
 - o Art 3.1.b
 - EN 61000-3-2:2014
 - EN 61000-3-3:2013
 - EN 55014-1:2017 + A11:2020
 - EN 55014-2:2015
 - EN 301 489-1 V1.9.2: 2011
 - EN 301 489-3 V2.1.1: 2019
 - o Art. 3.2
 - EN 300 220-2 V3.1.1
- 2011/65/EU (RoHS)
 - EN IEC 63000:2018
- 2009/125/EU (ErP-Directive)
 - VO (EU)Nr. 1253/2014
 - VO (EU)Nr. 1254/2014

Laboratoria DE NAYER wzv-asbl (Belgia), Jednostka Notyfikowana do RED 2014/53/UE (nr 2758) wygenerowała certyfikat zgodnie z modulem oceny zgodności B w badaniu typu UE o numerze: **TCF-LDN 2022.09.001 – Ed.1**

Ten produkt posiada znak CE.

26 października, 2022



C. Schmitz-Eckert,
Prezes Zarządu
Vasco Group Spółka Akcyjna, Kruishoefstraat 50, B-3650 Dilsen

Deklaracja właściwości użytkowych urządzeń wentylacyjnych						
Nazwa dostawcy lub znak towarowy	Vasco Group nv			Vasco Group nv		
Nadany przez dostawcę identyfikator modelu	Vasco D275EP III			Vasco D275EP III		
Rodzaj klimatu	"Chłodny"	"Umiarkowany"	"Ciepły"	"Chłodny"	"Umiarkowany"	"Ciepły"
Jednostkowe zużycie energii (JZE)	-72,93	-34,49	-9,84	-74,30	-35,71	-10,97
Klasa JZE	A+	A	F	A+	A	E
Deklarowany typ urządzenia	dwukierunkowy system wentylacyjny (DSW)			dwukierunkowy system wentylacyjny (DSW)		
Rodzaj napędu (wentylator)	bezstopniowa regulacja prędkości obrotowej			bezstopniowa regulacja prędkości obrotowej		
Rodzaj układu odzysku ciepła	przeponowy			przeponowy		
Sprawność cieplna odzysku ciepła	90%			90%		
Maksymalna wartość natężenia przepływu	275			275		
Pobór mocy napędu	153			153		
Poziom mocy akustycznej L_{WA}	52			52		
Wartość odniesienia natężenia przepływu	0,0535			0,0535		
Wartość odniesienia różnicy ciśnienia	50			50		
Jednostkowy pobór mocy (JPM)	0,348			0,348		
Typ sterowania	Sterowanie ręczne (brak sterowania według zapotrzebowania)			Sterowanie czasowe (brak sterowania według zapotrzebowania)		
Czynnik rodzaju sterowania	1			0,95		
Maksymalny stopień przecieków powierza	1,1%			1,1%		
	2,5%			2,5%		
Stopień mieszania bezkanałowych dwukierunkowych systemów wentylacyjnych				-		
Opis mechanizmu wizualnego ostrzeżenia o konieczności wymiany filtra	Dioda LED na dostarczonym przełączniku RF, po uruchomieniu przełącznika, zaświeci się 2x pomarańczowo, gdy filtry wymagają wymiany. Ważne jest, aby regularnie wymieniać filtry powietrza, aby utrzymać przepływ powietrza i efektywność energetyczną na poziomie standardowym.					
Adres internetowy instrukcji montażu / demontażu	www.vasco.eu					
Podatność przepływu powietrza na zmiany ciśnienia (w bezkanałowych SWM)	-					
Szczelność pomieszczenia (w bezkanałowych SWM)	-					
Roczne zużycie energii (AEC) na 100m ² powierzchni	1017	480	435	975	438	393
Roczna oszczędność energii (AHS) na 100m ² powierzchni	8963	4582	2072	8995	4598	2079

zgodnie z rozporządzeniem (EU) nr. 1254/2014 i 1253/2014						
Vasco Group nv			Vasco Group nv			
Vasco D275EP III + 1 czujnik			Vasco D275EP III + 2 czujniki			
"Chłodny"	"Umiarko- wany"	"Ciepły"	"Chłodny"	"Umiarko- wany"	"Ciepły"	
-76,89	-37,98	-13,07	-81,40	-41,89	-16,62	kWh/(m ² a)
A+	A	E	A+	A	E	
dwukierunkowy system wentylacyjny (DSW)			dwukierunkowy system wentylacyjny (DSW)			
bezstopniowa regulacja prędkości obrotowej			bezstopniowa regulacja prędkości obrotowej			
przeponowy			przeponowy			
90%			90%			[%]
275			275			[m ³ /h]
153			153			[W]
52			52			[dB(A)]
0,0535			0,0535			[m ³ /s]
50			50			[Pa]
0,348			0,348			[W/m ³ /h]
Centralne sterowanie według zapotrzebo- wania			Lokalne sterowanie według zapotrzebowania			
0,85			0,65			
1,1%			1,1%			Wewnętrzne [%]
2,5%			2,5%			Zewnętrzne [%]
						[%]
Dioda LED na dostarczonym przełączniku RF, po uruchomieniu przełącznika, zaświeci się 2x pomarańczowo, gdy filtry wymagają wymiany. Ważne jest, aby regularnie wymieniać filtry powietrza, aby utrzymać przepływ powietrza i efektywność energetyczną na poziomie standardowym.						
www.vasco.eu						
-						[%]
-						Wewnętrzna: [m ³ /h]
-						Zewnętrzna: [m ³ /h]
897	360	315	766	229	184	[kWh/a]
9057	4630	2093	9182	4693	2122	kWh energii pierwotnej/rok



VASCO Group Sp. z o.o.
ul. Jaworzyńska 295, 59-220 LEGNICA, POLSKA
T. +48 76 850 83 90
F. +48 76 850 83 91
sprzedaz@vasco.pl
www.vasco.eu/pl