



Instrukcja instalowania, obsługi i konserwacji

Termodynamiczny podgrzewacz wody

ELENSIO

ELENSIO 200









ELENSIO 250

ELENSIO 200 H

ELENSIO 250 H

Spis treści

1	Instrukcje i zalecenia dotyczące bezpieczeństwa	5
1.1	Ogólne wskazówki dotyczące bezpieczeństwa	5
1.2	Czynnik chłodniczy R290 (Propan)	6
1.3	Miejsce zainstalowania urządzeń	8
1.4	Podłączenia hydrauliczne	8
1.5	Przewody elektryczne	9
1.6	Montaż przewodu powietrza	10
1.7	Informacja dla personelu serwisowego	11
1.8	Zalecenia	12
1.9	Zakres odpowiedzialności	12
2	Stosowane symbole	13
2.1	Symbole stosowane w instrukcji	13
2.2	Symbole umieszczane na tabliczce znamionowej	13
2.3	Symbole umieszczone na urządzeniu	13
2.4	Symbole używane do oznaczenia przyłączy	14
3	Informacje techniczne	14
3.1	Dyrektywy	14
3.2	Dane techniczne	15
3.2.1	Podgrzewacz wody z pompą ciepła	15
3.2.2	Dane techniczne — podgrzewacze ciepłej wody użytkowej z pompą ciepła	16
3.2.3	Parametry użytkowe czujnika temperatury	16
3.2.4	Wartości graniczne temperatur roboczych	16
3.3	Wymiary i połączenia	17
3.3.1	ELENSIO 200	17
3.3.2	ELENSIO 250	17
3.3.3	ELENSIO 200 H	18
3.3.4	ELENSIO 250 H	19
3.4	Schemat połączeń elektrycznych	20
4	Opis urządzenia	21
4.1	Główne elementy	21
4.2	Opis konsoli sterowniczej	22
4.2.1	Opis interfejsu	22
4.2.2	Opis ekranu trybu czuwania	22
4.2.3	Opis ikon stanu	22
4.2.4	Opis ekranu głównego	22
4.2.5	Opis ekranu Strefy	23
4.2.6	Opis karuzeli	23
4.3	Schemat ideowy podgrzewacza wody z pompą ciepła	23
5	Przykłady podłączenia i instalacji	24
5.1	Instalacja standardowa	24
5.2	Instalacje z kotłem wspomagającym	24
5.2.1	Wspomaganie hydrauliczne sterowane przez kocioł	24
5.2.2	Układ wspomaganie hydraulicznego sterowany przez podgrzewacz wody z pompą ciepła	25
5.3	Instalacja z kolektorami słonecznymi	26
6	Montaż	27
6.1	Dostawa standardowa	27
6.2	Wyposażenie dodatkowe	27
6.3	Tabliczka znamionowa	27
6.4	Instalowanie podgrzewacza wody z pompą ciepła	28
6.4.1	Dostępność i wielkość kotłowni	28
6.4.2	Zalecane lokalizacje w przypadku braku przewodów powietrza (bez przewodów)	28
6.4.3	Zalecane lokalizacje z przewodami powietrza	29
6.4.4	Przemieszczanie podgrzewacza wody z pompą ciepła	29
6.4.5	Efektywne wymiary dla przemieszczania	30
6.4.6	Mocowanie do podłogi lub ściany	30
6.4.7	Poziomowanie podgrzewacza wody pompy ciepła	31
6.5	Montaż przewodu powietrza	31
6.5.1	Nastawa wentylatora	31
6.5.2	Instalacja podgrzewacza wody z pompą ciepła wykorzystująca powietrze otoczenia (bez przewodów)	32

6.5.3	Instalacja podgrzewacza wody z pompą ciepła wykorzystująca powietrze zewnętrzne (z przewodami) . . .	32
6.6	Podłączenia hydrauliczne	36
6.6.1	Użycie złączek dielektrycznych	36
6.6.2	Podłączenie przewodu odprowadzenia kondensatu	36
6.6.3	Obieg cyrkulacji c.w.u.	36
6.6.4	Grupa bezpieczeństwa	37
6.7	Podłączenia elektryczne	37
6.7.1	Zalecane przekroje okablowania	37
6.7.2	Dostęp do listwy zacisków połączeniowych płytki elektronicznej	38
6.7.3	Listwa zacisków płytki elektronicznej CU–HW-01	39
6.7.4	Podłączenie wyposażenia dodatkowego do płytki elektronicznej CU–HW-01	39
6.7.5	Montaż czujnika temperatury dla wspomagania hydraulicznego	40
6.7.6	Konwencjonalne podłączenie elektryczne	40
6.7.7	Podłączenie do styku taryfy nocnej/taryfy dziennej przez shunt	41
6.7.8	Podłączenie do styku taryfy nocnej/taryfy dziennej bezpośrednio na liczniku	42
6.7.9	Podłączenie do sygnału fotowoltaicznego	42
6.8	Napełnianie podgrzewacza wody pompy ciepła	44
7	Pierwsze uruchomienie	44
7.1	Informacje ogólne	44
7.2	Lista kontrolna czynności, które należy wykonać przed pierwszym uruchomieniem	44
7.3	Procedura pierwszego uruchomienia	44
7.3.1	Parametry CN1 i CN2	45
7.4	Kontrole po pierwszym uruchomieniu	45
7.5	Instrukcje końcowe dla pierwszego uruchomienia	45
8	Nastawy	46
8.1	Dostęp do poziomu Instalator	46
8.2	Wyszukiwanie parametru lub zmierzonej wartości	46
8.3	Zapisanie i przywrócenie ustawień	46
8.3.1	Resetowanie numerów konfiguracji	46
8.3.2	Funkcja automatycznego wykrywania wyposażenia dodatkowego i akcesoriów	47
8.3.3	Przywrócenie nastaw fabrycznych	47
8.4	Wykaz parametrów	47
8.4.1	 >  Instalator > Nastawy instalacji > C.w.u. (ciepła woda użytkowa)	47
8.4.2	 >  Instalator > Nastawy instalacji > Pow. Pciepła dla TPW	48
8.4.3	 >  Instalator > Liczniki	49
8.4.4	 >  Instalator > Sygnały	49
8.5	Tryb pracy i stan układów wspomagania	50
9	Programowanie	51
9.1	Parametry dotyczące regionu i ergonomii	51
9.2	Włączenie/wyłączenie blokady zabezpieczającej przed dziećmi	51
9.3	Temperatura c.w.u.	52
9.3.1	Wybór trybu pracy	52
9.3.2	Aktywowanie i konfiguracja programu godzinowego dla wytwarzania ciepłej wody użytkowej	52
9.3.3	Wymuszenie wytwarzania ciepłej wody użytkowej (Tymczasowa zmiana temperatury)	53
9.3.4	Zmiana temperatur zadanych c.w.u.	54
9.4	Wyłączenie wytwarzania ciepłej wody użytkowej	54
9.5	Okresy nieobecności lub urlop	55
9.6	Monitorowanie zużycia energii	55
9.7	Konfigurowanie funkcji dezynfekcji termicznej	56
9.8	Wyłączenie podgrzewacza wody pompy ciepła	56
9.9	Ochrona przed zamarznięciem	56
10	Konserwacja	57
10.1	Środki ostrożności, które należy podjąć podczas konserwacji	57
10.2	Lista czynności kontrolnych i konserwacyjnych	57
10.3	Komunikat serwisowy	58
10.3.1	Konfiguracja komunikatów serwisowych	58
10.3.2	Potwierdzanie komunikatów serwisowych	58
10.4	Standardowe czynności kontrolne i konserwacyjne	59
10.4.1	Czyszczenie obudowy zewnętrznej	59
10.4.2	Sprawdzenie anody obcoprądowej	59

10.4.3	Obsługa zaworu lub grupy bezpieczeństwa	59
10.4.4	Czyszczenie elastycznego przewodu spustowego kondensatu	59
10.5	Niestandardowe czynności konserwacyjne	60
10.5.1	Czyszczenie parownika	60
10.5.2	Czyszczenie wentylatora	60
10.5.3	Opróżnianie podgrzewacza wody pompy ciepła	60
10.5.4	Odwapnianie korpusu grzałki elektrycznej	61
10.5.5	Odwapnianie korpusu podgrzewacza wody pompy ciepła i wymiennika	61
10.5.6	Wymiana czujników temperatury c.w.u.	62
10.5.7	Sprawdzenie działania podgrzewacza wody z pompą ciepła	62
10.5.8	Wymiana baterii w konsoli sterowniczej	62
10.5.9	Moduł chłodniczy	63
11	Rozwiązywanie problemów	63
11.1	Resetowanie termostatu zabezpieczającego	63
11.2	Usuwanie błędów działania	63
11.2.1	Kody ostrzeżeń	64
11.2.2	Kody wyłączenia regulacyjnego	64
11.2.3	Kody blokowania	65
11.3	Wyświetlanie i kasowanie pamięci błędów	67
11.4	Dostęp do informacji dotyczących wersji sprzętu i oprogramowania	67
12	Wycofanie z eksploatacji i utylizacja	68
12.1	Procedura wycofania z eksploatacji	68
12.2	Utylizacja i recykling	68
12.3	Odzyskiwanie czynników chłodniczych	68
12.4	Oznaczenie etykieta	69
12.5	Sprzęt do odzysku czynnika	69
13	Oszczędność energii	70
14	Części zamienne	70
14.1	Pokrywa górna	70
14.2	Konsola sterownicza	71
14.3	Pompa ciepła	72
14.4	Pokrywa przednia	73
14.5	Dolna pokrywa rewizyjna	73
14.6	Podłączenia ELENSIO 200	74
14.7	Podłączenia ELENSIO 250	74
14.8	Podłączenia ELENSIO 200 H	75
14.9	Podłączenia ELENSIO 250 H	76
15	Dodatek	76
15.1	Karta produktu — Podgrzewacze wody z pompą ciepła	76
15.2	Karta zestawu — podgrzewacze wody	77
16	Gwarancja	78
16.1	Informacje ogólne	78
16.2	Warunki gwarancji	78

1 Instrukcje i zalecenia dotyczące bezpieczeństwa

1.1 Ogólne wskazówki dotyczące bezpieczeństwa

Zak.1 Obsługa



Niebezpieczeństwo

Urządzenie może być obsługiwane przez dzieci w wieku powyżej 8 lat oraz osoby o ograniczonych zdolnościach fizycznych i umysłowych lub nieposiadające odpowiedniej wiedzy ani doświadczenia pod warunkiem zapewnienia im nadzoru lub pouczenia ich w zakresie użytkowania urządzenia w bezpieczny sposób i zrozumienia przez nich istniejących zagrożeń. Nie wolno dopuścić, żeby dzieci bawiły się urządzeniem. Dzieciom nie wolno bez nadzoru czyścić urządzenia ani wykonywać czynności konserwacyjnych należących do użytkownika.

Zak.2 Informacje ogólne

• Przed przystąpieniem do jakichkolwiek czynności przy urządzeniu należy uważnie przeczytać wszystkie dokumenty dołączone do termodynamicznego podgrzewacza wody. Dokumenty te dostępne są również na naszej stronie internetowej. Patrz **tylna pokrywa**.

• Do wykonywania poniższych czynności uprawnieni są wyłącznie uprawnieni instalatorzy:

- instalowanie,
- uruchomienie,
- konserwacja,
- naprawa
- i demontaż termodynamicznego podgrzewacza wody.

Podczas podłączania, montażu i konserwacji instalacji muszą oni przestrzegać obowiązujących przepisów, lokalnych i krajowych.



Przeostroga

Urządzenie musi być zainstalowane i konserwowane przez Autoryzowaną Firmę Serwisową (AFS) zgodnie z obowiązującymi przepisami i kodeksami postępowania.

- Należy przestrzegać krajowych przepisów dotyczących gazu.
- Instalacja musi być wykonana zgodnie z normami obowiązującymi w danym kraju, określającymi sposób prowadzenia prac i napraw w budynkach jednorodzinnych, wielorodzinnych i innych budynkach.
- Nie zasysać do termodynamicznego podgrzewacza wody powietrza zawierającego pył, rozpuszczalniki lub substancje wybuchowe.
- Niniejszy dokument przechowywać w pobliżu miejsca zainstalowania termodynamicznego podgrzewacza wody.

Zak.3 Środki ostrożności

- Wszelkie czynności w obiegu chłodniczym muszą być wykonane przez autoryzowanego instalatora zgodnie z obowiązującymi przepisami i normami (usuwanie czynnika chłodniczego).
- Przed podjęciem jakichkolwiek prac należy odłączyć zasilanie elektryczne podgrzewacza wody z pompą ciepła i wspomaganie hydrauliczne (jeśli jest podłączone). Zaczekać chwilę, aż kondensatory podgrzewacza wody z pompą ciepła się rozładują.
- Jakiegokolwiek modyfikacje termodynamicznego podgrzewacza wody bez pisemnej zgody producenta są zabronione. Aby skorzystać z gwarancji, nie wolno dokonywać zmian w urządzeniu.
- Stosować wyłącznie oryginalne części zamienne.



Ostrzeżenie

- Nie próbować przyspieszać odmrażania lub czyszczenia za pomocą innych metod niż zalecane przez producenta.
- Urządzenie należy przechowywać w pomieszczeniu, w którym nie ma stale działających źródeł ognia (na przykład: otwarty ogień, działające urządzenie gazowe lub działający grzejnik elektryczny).
- Nie wolno dziurawić, ani podpalać urządzenia.
- Należy pamiętać, że czynniki chłodnicze mogą być bezzapachowe.

Urządzenie zawiera łatwopalny czynnik chłodniczy (A3)



Patrz również

Symbole umieszczone na urządzeniu, strona 13

1.2 Czynnik chłodniczy R290 (Propan)

Zak.4 Identyfikacja produktu

Nazwa czynnika chłodniczego:	R290 (PROPANE)
Belgia: Nr telefonu alarmowego: Ośrodek toksykologiczny	Hôpital Central de la Base / +32 70 245 245

Zak.5 Elementy oznakowania - Oznakowanie zgodnie z przepisami (CE) N° 1272/2008 [CPL]

Ostrzeżenie	Niebezpieczeństwo
Ostrzeżenia przed niebezpieczeństwem	<ul style="list-style-type: none"> • H220: Skrajnie łatwopalny gaz • H280: Zawiera gaz pod ciśnieniem; może wybuchnąć w przypadku narażenia na wysokie temperatury
Środki ostrożności	<ul style="list-style-type: none"> • P210: Trzymać z dala od źródeł wysokiej temperatury, gorących powierzchni, iskier, otwartego ognia lub innych źródeł zapłonu. Palenie zabronione. • P377: W przypadku zapłonu po wycieku gazu, nie podejmować prób gaszenia, jeśli nie można ugasić ognia bezpiecznie. • P381: W przypadku stwierdzenia nieszczelności, wyeliminować wszelkie źródła zapłonu. • P410 + P403: Chronić przed promieniowaniem słonecznym. Przechowywać w dobrze wentylowanym miejscu.

Zak.6 Skład / informacje o R290

Nazwa	Proporcja	Numer CE	Numer CAS	GWP ⁽¹⁾
Propan	>=99,5%	200-827-9	74-98-6	3
Izobutan (zanieczyszczenie)	<0,5	200-857-2	75-28-5	3
n-butan (zanieczyszczenie)	<0,5	203-448-7	106-97-8	4

(1) Potencjał tworzenia efektu cieplarnianego

Zak.7 Pierwsza pomoc

Najważniejsze objawy i skutki	Zawiera gaz chłodniczy, może powodować: <ul style="list-style-type: none"> • oparzenia lub obrażenia kriogeniczne, • zamartwicę, • utratę przytomności, • głód tlenowy, • śmierć.
Po wdychaniu	<ul style="list-style-type: none"> • Wyprowadzić poszkodowanego ze skażonego miejsca na świeże powietrze. • W razie złego samopoczucia wezwać lekarza.
Przy kontakcie cieczy ze skórą	<ul style="list-style-type: none"> • Odmrożenia traktować jak oparzenia. Przepłukać dużą ilością letniej wody, nie zdejmować odzieży (ryzyko przyklejenia do skóry) • Gdy wystąpi oparzenie skóry, natychmiast wezwać lekarza
Przy kontakcie z oczami	<ul style="list-style-type: none"> • Natychmiast przepłukać wodą, rozchylić dobrze powieki (przez minimum 15 minut) • Natychmiast skonsultować z okulistą

Zak.8 Środki przeciwpożarowe

Odpowiednie środki gaśnicze	Mgła wodna. Gaśnica proszkowa. Dwutlenek węgla.
Nieodpowiednie środki gaśnicze	Ciągły strumień wody
Niebezpieczeństwo pożaru	Skrajnie łatwopalny gaz. Ryzyko wybuchu przy narażeniu na wpływ wysokiej temperatury, z powodu wzrostu ciśnienia wewnętrznego. Opary są cięższe od powietrza i mogą spowodować uduszenie na skutek zmniejszenia się stężenia tlenu. Powstawanie niebezpiecznych gazów/oparów w przypadku awarii.

Instrukcje przeciwpożarowe	Chłodzić pojemniki narażone na wysokie temperatury za pomocą mgły wodnej lub rozpylonej wody.
Środki ochrony dla osób gaszących pożar	<ul style="list-style-type: none"> • Autonomiczny aparat oddechowy. • Całkowita ochrona ciała

Zak.9 Środki ostrożności na wypadek przypadkowego uwolnienia

Osobiste środki ostrożności	<ul style="list-style-type: none"> • Nie ingerować bez odpowiedniego wyposażenia ochronnego • Unikać kontaktu ze skórą i z oczami • Nie wdychać oparów • Palenie zabronione • Wyprowadzić personel w bezpieczne miejsce • Zapewnić wentylację strefy uwolnienia • Jak najszybciej powstrzymać wyciek
Ochrona środowiska	Produkt szybko paruje to atmosfery. Należy zapobiegać przedostaniu się produktu do sieci wodociągowej i wody pitnej.
Zamknięcie/Czyszczenie	Wentylować mechanicznie strefę uwolnienia

Zak.10 Przemieszczanie i magazynowanie

Środki ostrożności, które należy podjąć celem bezpiecznego przemieszczania	<ul style="list-style-type: none"> • Zapewnić prawidłową wentylację stanowiska roboczego • Zbiornik ciśnieniowy • Chronić przed wpływem promieniowania słonecznego i nie narażać na wpływ temperatur powyżej 50°C • Nie wolno dziurawić lub podpalać zbiornika, nawet po zakończeniu użytkowania • Używać narzędzi, które nie powodują iskrzenia • Unikać ładunków elektrostatycznych
Warunki bezpiecznego przechowywania	<ul style="list-style-type: none"> • Przechowywać w zamkniętym opakowaniu • Przechowywać w chłodnym, dobrze wentylowanym miejscu

Zak.11 Środki ochrony osobistej

Ochrona dróg oddechowych	<ul style="list-style-type: none"> • W przypadku niedostatecznej wentylacji: Maski ochronne z pochłaniaczem typu AX • W zamkniętych przestrzeniach: autonomiczny aparat oddechowy
Ochrona rąk	Rękawice ochronne ze skóry, kauczuku nitylowego lub materiału VITON
Ochrona oczu	Okulary ochronne z ochroną boczną
Ochrona skóry i ciała	Odzież wykonana głównie z bawełny
Higiena pracy	Na stanowisku pracy nie pić, nie jeść, nie palić tytoniu

Zak.12 Zalecenia odnośnie usuwania odpadów

Przepisy dotyczące utylizacji odpadów	Usuwanie odpadów musi odbywać się zgodnie z obowiązującymi przepisami lokalnymi i krajowymi.
Zalecenia dotyczące przetwarzania produktu/opakowania	<ul style="list-style-type: none"> • Metody utylizacji opakowania • Używać ponownie, lub po odkażeniu poddać recyklingowi • Przekazać do autoryzowanego przedsiębiorstwa usuwania odpadów
Informacje uzupełniające	Użytkownicy powinni mieć świadomość obowiązywania wszelkich mających zastosowanie specjalnych samorządowych, krajowych lub lokalnych przepisów prawnych, wykonawczych lub administracyjnych dotyczących utylizacji. Skonsultować z producentem lub dostawcą, aby otrzymać informację odnośnie odzysku lub recyklingu.
Ochrona środowiska - odpady	Nie uwalniać do atmosfery. Skonsultować z producentem lub dostawcą, aby otrzymać informację odnośnie odzysku lub recyklingu.

Zak.13 Informacje o przepisach prawnych

- Brak ograniczeń na podstawie załącznika XVII do rozporządzenia REACH
- R290 (PROPAN) - AHRI znajduje się na liście kandydackiej REACH
- R290 (PROPAN) - AHRI nie jest wymieniony w załączniku XIV do rozporządzenia REACH
- R290 (PROPAN) - AHRI nie jest objęty rozporządzeniem (UE) nr 649/2012 PARLAMENTU EUROPEJSKIEGO I RADY z dnia 4 lipca 2012 roku dotyczącego wywozu i przywozu niebezpiecznych chemikaliów
- R290 (PROPAN) - AHRI nie jest objęty rozporządzeniem (UE) nr 2019/1021 Parlamentu Europejskiego i Rady z dnia 20 czerwca 2019 roku dotyczącego trwałych zanieczyszczeń organicznych

1.3 Miejsce zainstalowania urządzeń

Podgrzewacz wody z pompą ciepła należy zainstalować w następujących warunkach:

- mocna, stabilna konstrukcja, która wytrzyma obciążenie modułem wewnętrznym napełnionym wodą i z zamontowanym różnym wyposażeniem dodatkowym
- umieszczony w odległości ponad 1 metr od jakiegokolwiek źródła ognia lub źródła ciepła o temperaturze powyżej 80°C (otwarty kocioł, piec kuchenny itp.)
- Możliwie jak najbliżej miejsca poboru, aby ograniczyć do minimum straty ciepła w przewodach
- przestrzeń bez wymiany powietrza z ogrzewanym pomieszczeniem
- przestrzeń odizolowana termicznie od sąsiednich przestrzeni ogrzewanych
- przestrzeń o dużej bezwładności cieplnej, na przykład pomieszczenie półpiwniczne bez izolacji wewnętrznej
- przestrzeń zabezpieczona przed zamrożeniem (temperatura od 5°C do 42°C).

Należy przestrzegać lokalnych przepisów dotyczących instalacji i wymogów odnoszących się do powierzchni dla podgrzewaczy wody z pompą ciepła.

1.4 Podłączenia hydrauliczne

- Przy wykonywaniu podłączeń hydraulicznych należy przestrzegać norm i obowiązujących przepisów lokalnych.
- Urządzenie odłączające musi być przyłączone do stałego okablowania zgodnie z obowiązującymi przepisami dotyczącymi instalacji.
- Należy przestrzegać zaleceń dotyczących minimalnego i maksymalnego ciśnienia wody i temperatury, aby być pewnym, że urządzenie działa prawidłowo. Patrz rozdział Specyfikacje techniczne.
- Temperatura graniczna w punkcie poboru: maksymalna temperatura ciepłej wody użytkowej w punkcie poboru podlega specjalnym przepisom w zależności od kraju sprzedaży urządzenia. Ma to na celu ochronę użytkownika. Należy przestrzegać tych specjalnych postanowień podczas instalowania urządzenia.
- Aby zmniejszyć ryzyko oparzeń, należy zamontować zawór antyoparzeniowy (nieobjęty zakresem dostawy) na wylocie termodynamicznego podgrzewacza wody.
- Opróżnianie podgrzewacza wody z pompą ciepła. Patrz rozdział **Konserwacja**.

Aby sprawdzić typ, specyfikacje i sposób podłączenia ogranicznika ciśnienia, patrz rozdział "Podłączenie podgrzewacza wody z pompą ciepła do sieci wodociągowej".

**Przeostroga****Grupa bezpieczeństwa** (niedostarczane w zestawie)

- Zgodnie z zasadami bezpieczeństwa na wlocie wody zimnej do podgrzewacza wody z pompą ciepła musi być zamontowany nadciśnieniowy zawór bezpieczeństwa skalibrowany na 0,7 MPa (7 bar) (niedostarczany w zestawie).
- Ogranicznik ciśnienia (zawór bezpieczeństwa lub grupa bezpieczeństwa) należy regularnie uruchamiać w celu usunięcia osadów kamienia i niedopuszczenia do jego zablokowania się.
- Należy podłączyć ogranicznik ciśnienia do przewodu spustowego otwartego do atmosfery, w miejscu nienarażonym na działanie mrozu, ze stałym spadkiem w dół.
- Ponieważ z przewodu spustowego na ograniczniku ciśnienia może wypływać woda, przewód musi być otwarty do atmosfery, w miejscu nienarażonym na działanie mrozu, ze stałym spadkiem w dół.
- Jeśli ciśnienie zasilania przekracza 80% wartości kalibracji zaworu bezpieczeństwa lub grupy bezpieczeństwa, przed termodynamicznym podgrzewaczem wody musi być zamontowany reduktor ciśnienia (nieobjęty zakresem dostawy).
- Między zaworem bezpieczeństwa lub grupą bezpieczeństwa a podgrzewaczem c.w.u. nie wolno instalować żadnej armatury odcinającej.

**Patrz również**

Użycie złączek dielektrycznych, strona 36

Grupa bezpieczeństwa, strona 37

Obsługa zaworu lub grupy bezpieczeństwa, strona 59

Opróżnianie podgrzewacza wody pompy ciepła, strona 60

1.5 Przewody elektryczne

**Niebezpieczeństwo**

Przed rozpoczęciem jakichkolwiek prac przy instalacji elektrycznej należy upewnić się, że zasilanie jest wyłączone, sprawdzić, czy w obwodach nie ma napięcia oraz zabezpieczyć automatyczny wyłącznik zasilania za pomocą blokady.

**Ostrzeżenie**

Podłączenia elektryczne mogą wykonywać tylko uprawnieni elektrycy i zawsze po odłączeniu zasilania elektrycznego.

- Prace przy instalacji elektrycznej i termodynamicznym podgrzewaczu wody mogą wykonywać wyłącznie uprawnieni instalatorzy lub serwisanci. Prace te nie mogą być w żadnym wypadku wykonywane przez osobę nieuprawnioną, ponieważ ich nieprawidłowe przeprowadzenie może doprowadzić do porażenia prądem elektrycznym i/lub upływu prądu z instalacji.
- Urządzenie należy zainstalować zgodnie z obowiązującymi przepisami krajowymi dotyczącymi okablowania. Niedobory mocy w obwodzie zasilania lub niekompletna instalacja mogą być przyczyną porażenia prądem lub pożaru.
- Stosować przewody zgodne ze specyfikacją podaną w instrukcji instalowania urządzenia i zaleceniami określonymi w lokalnych regulacjach i przepisach. Użycie przewodów, które nie są zgodne ze specyfikacją, może spowodować porażenie prądem, upływ prądu, zapalenie się i/lub pożar.
- Należy zawsze podłączać uziemiający przewód ochronny (uziemiaenie). Uziemiaenie musi być zgodne z obowiązującymi normami dotyczącymi instalacji. Przed wykonaniem jakichkolwiek połączeń elektrycznych urządzenie należy najpierw uziemić. Niedostateczne uziemiaenie może spowodować awarię urządzenia lub porażenie prądem osób znajdujących się w pobliżu.
- Zamontować automatyczny wyłącznik zasilania, zgodnie ze specyfikacją w instrukcji instalowania urządzenia i zaleceniami określonymi w lokalnych regulacjach i przepisach.
- Zamontować automatyczny wyłącznik zasilania w miejscu, w którym serwisant będzie mieć do niego łatwy dostęp.
- Aby uniknąć niebezpieczeństwa związanego z nieprzewidzianym załączeniem termicznego bezpiecznika automatycznego, urządzenia nie należy zasilać z obwodu zawierającego zewnętrzny wyłącznik (np. wyłącznik czasowy) ani obwodu, który jest regularnie załączany i wyłączany przez dostawcę energii elektrycznej.
- Jeśli z urządzeniem dostarczony jest kabel zasilający i jest on uszkodzony, to ze względów bezpieczeństwa musi on zostać wymieniony przez producenta, jego serwis posprzedażny lub osoby o podobnych kwalifikacjach.
- Przy podłączaniu urządzenia do zasilania elektrycznego lub podczas wykonywania wszelkich innych prac przy okablowaniu, należy zapoznać się z zaleceniami podanymi w instrukcji instalowania urządzenia oraz na dostarczonych schematach okablowania.
- Oddzielić przewody bardzo niskiego napięcia od przewodów zasilających 230/400 V.

**Przeostroga**

Urządzenie należy zainstalować zgodnie z obowiązującymi przepisami krajowymi dla instalacji elektrycznych. Jeśli okablowanie podgrzewacza wody nie zostało wykonane fabrycznie, należy wykonać połączenia zgodnie ze schematem połączeń elektrycznych zamieszczonym w rozdziale "Połączenia elektryczne" w instrukcji obsługi urządzenia.

To urządzenie musi być podłączone do uziemienia ochronnego. Uziemienie musi być zgodne z obowiązującymi normami dotyczącymi instalacji. Przed wykonaniem jakichkolwiek połączeń elektrycznych urządzenie należy najpierw uziemić. Typ i parametry zabezpieczeń: patrz rozdział "Zalecane przekroje kabli".

Informacje na temat podłączenia urządzenia do sieci elektrycznej, patrz rozdział "Połączenia elektryczne".

**Przeostroga**

Należy przestrzegać zaleceń dotyczących minimalnego i maksymalnego ciśnienia wody i temperatury, aby być pewnym, że urządzenie działa prawidłowo. Patrz rozdział "Dane techniczne".

**Patrz**

Zapewnić wolną przestrzeń wymaganą do prawidłowego zamontowania urządzenia. W tym celu zapoznać się z rozdziałem "Wymiary urządzenia".

Sprawdzić, czy przewody nie są narażone na zużycie, korozję, działanie zbyt wysokiego ciśnienia, drgania, kontakt z ostrymi krawędziami lub jakiegokolwiek inne, niekorzystne warunki środowiskowe. Kontrola powinna również uwzględniać skutki starzenia lub ciągłych drgań powodowanych przez takie podzespoły, jak sprężarki lub wentylatory.

Wykonać podłączenia elektryczne w urządzeniu, przestrzegając zalecenia dotyczącego stopnia ochrony IP21.

Uziemienie musi być zgodne z aktualnymi normami:

- Francja: NFC 15–100.
- Belgia: RGEI.
- Włochy: IEC

Podłączyć urządzenie za pomocą wyłącznika automatycznego:

- Pozostałe kraje: krzywa typu K, przelącznik wielobiegunowy 16 A, o rozwarości styków 3 mm lub większej.

Wszystkie kraje oprócz Niemiec: Obwód zasilania musi być zabezpieczony przez wyłącznik różnicowo-prądowy 30 mA.

Wszystkie kraje, oprócz Polski: Podgrzewacz wody z pompą ciepła jest dostarczany z kablem 3G. Ze względu na bezpieczeństwo uszkodzony kabel zasilający musi być wymieniony przez producenta, jego serwis posprzedażny lub osoby o zbliżonych kwalifikacjach.

Podgrzewacz wody z pompą ciepła jest dostarczany z kablem 3G. Jeżeli kabel zasilania jest uszkodzony, musi zostać wymieniony przez Autoryzowaną Firmę Serwisową (AFS).

Zasilanie elektryczne jest doprowadzone za pośrednictwem kabla połączeniowego (~230 V, 50 Hz).

Interfejs użytkownika urządzenia musi pozostać włączony, aby zapewnić działanie anody tytanowej. Nieprzeostrożenie powyższego zalecenia może prowadzić do uszkodzenia podgrzewacza wody i unieważnienia gwarancji.

1.6 Montaż przewodu powietrza

**Przeostroga**

Przewody podłączone do podgrzewacza wody z pompą ciepła nie mogą zawierać żadnych źródeł zapłonu ani do nich prowadzić.

- Przeostrożane są maksymalne długości przewodów (w tym kolana kominowe, wyloty montowane w dachu lub ścianie).
- Zastosowano wyłącznie przewody i akcesoria o średnicy 160 mm, o parametrach użytkowych co najmniej takich samych, jak zalecane przewody i akcesoria.
- Stosowane są wyłącznie sztywne lub półsztywne, izolowane przewody, pozwalające ograniczyć skraplanie.
- Zewnętrzne wyloty zostały zainstalowane wraz z barierkami ochronnymi, aby zapobiec przedostaniu się ciał obcych.

Stosowanie akcesoriów powoduje spadki ciśnienia. Zapoznać się z rozdziałem: Spadki ciśnienia zalecanych akcesoriów.

- Spadki ciśnienia muszą być mniejsze lub równe spadkom zalecanych akcesoriów.
- Suma długości równoważnych przewodów prostych dla zalecanych akcesoriów (z wyłączeniem kolan kominowych i zewnętrznych wylotów) musi być zgodna z zalecanymi długościami przewodów wylotowych i wlotowych

1.7 Informacja dla personelu serwisowego

Zak.14

Temat	Specyfikacja
Personel	 Przeostroga Prace konserwacyjne przy pompie ciepła i instalacji grzewczej mogą wykonywać wyłącznie autoryzowani instalatorzy.
Kontrole bezpieczeństwa	Przed rozpoczęciem prac w układach zawierających łatwopalne czynniki chłodnicze konieczne jest wykonanie kontroli bezpieczeństwa w celu zminimalizowania ryzyka zapłonu.
Procedura dotycząca wykonywania prac	Prace muszą być przeprowadzane według kontrolowanej procedury, aby podczas ich wykonywania zminimalizować ryzyko występowania łatwopalnych gazów lub oparów.
Ogólny obszar roboczy	Wszystkie osoby zajmujące się konserwacją oraz inne osoby pracujące w danej strefie muszą zostać poinformowane o charakterze wykonywanych prac. Należy unikać wykonywania prac w zamkniętych przestrzeniach.
Potencjalne ryzyko wycieku czynnika chłodniczego	Przed rozpoczęciem prac oraz podczas ich trwania strefa, w której są przeprowadzane, musi być skontrolowana przy pomocy odpowiedniego detektora czynnika chłodniczego, aby serwisant był świadomy zagrożenia na skutek potencjalnego przeniknięcia substancji toksycznych lub łatwopalnych do atmosfery. W przypadku wykrycia nieszczelności, należy usunąć/wygasić wszelkie źródła otwartego ognia. Jeżeli zostanie stwierdzony wyciek czynnika chłodniczego wymagający przeprowadzenia prac lutowniczych, przed rozpoczęciem lutowania konieczne będzie odzyskanie całego czynnika chłodniczego z układu.
Dostępność gaśnicy	W przypadku wykonywania prac stwarzających ryzyko ogniowe w obrębie sprzętu zawierającego czynnik chłodniczy lub w obrębie jakichkolwiek powiązanych z nim elementów, w pobliżu powinno być udostępnione wyposażenie gaśnicze. W bliskiej odległości od strefy napełniania należy przygotować gaśnicę proszkową lub gaśnicę CO ₂ .
Brak źródeł zapłonu	Nie palić tytoniu w obiekcie podczas wykonywania prac konserwacyjnych.
Wentylacja strefy wykonywania prac	Przed otwarciem układu lub wykonaniem jakichkolwiek prac stwarzających ryzyko ogniowe należy sprawdzić, czy dana strefa jest otwarta lub czy ma wystarczającą wentylację. Podczas wykonywania czynności należy zapewnić ciągłą wentylację. Wentylacja musi umożliwiać bezpieczne rozproszenie uwolnionego czynnika chłodniczego, a najlepiej jego usunięcie na zewnątrz do atmosfery.
Części zamienne	Stosować wyłącznie oryginalne części zamienne.
Urządzenia elektryczne	Naprawa i konserwacja podzespołów elektrycznych musi uwzględniać wstępne kontrole bezpieczeństwa i procedury sprawdzania podzespołu. W przypadku wystąpienia usterki, która mogłaby zagrozić bezpieczeństwu, do obwodu nie można podłączyć żadnego źródła zasilania, dopóki usterka nie zostanie usunięta w zadowalający sposób. Jeżeli nie można natychmiast naprawić usterki, ale konieczne jest kontynuowanie prac, należy zastosować odpowiednie rozwiązanie tymczasowe. Należy to zgłosić właścicielowi sprzętu, aby zapewnić, że wszystkie strony są należycie poinformowane. Wstępne kontrole bezpieczeństwa powinny uwzględnić sprawdzenie: <ul style="list-style-type: none"> • rozładowania kondensatorów: czynność tę należy wykonać z zachowaniem zasad bezpieczeństwa, aby uniknąć ryzyka iskrzenia; • czy żadne podzespoły elektryczne pod napięciem oraz wiązki przewodów nie są odłożone podczas napełniania lub opróżniania układu i odzyskiwania czynnika; • występowania ciągłości uziemienia.
Obieg czynnika chłodniczego	Przed rozpoczęciem prac w obiegu chłodniczym wyłączyć urządzenie i poczekać kilka minut. Pewne urządzenia, takie jak sprężarka i rury mogą osiągnąć temperatury powyżej 100°C i znajdować się pod wysokim ciśnieniem, co może stwarzać ryzyko poważnych obrażeń.
Recykling Oznaczenie etykieta Odzyskiwanie czynnika chłodniczego Sprzęt do odzysku czynnika chłodniczego	Zapoznać się z rozdziałem Wycofanie z użytku i utylizacja .



Patrz również

Wycofanie z eksploatacji i utylizacja, strona 68

1.8 Zalecenia

Zak.15 Do użytku

- Nie wyłączać termodynamicznego podgrzewacza wody. Jeżeli podgrzewacz wody z pompą ciepła jest wyłączony, funkcja ochrony przed zamrożeniem nie działa.
- Zapewnić stały dostęp do termodynamicznego podgrzewacza wody.
- Nie opróżniać instalacji, jeżeli nie jest to absolutnie konieczne. Przykłady:
 - Wielomiesięczna nieobecność z ryzykiem zamrożenia instalacji w budynku. Patrz rozdział **Konserwacja**.
 - Utylizacja. Patrz rozdział **Wycofanie z użytku i utylizacja**.

Zak.16 Instalacja

- Termodynamiczny podgrzewacz wody należy instalować:
 - w pomieszczeniu zabezpieczonym przed mrozem,
 - na solidnej i stabilnej konstrukcji, która przeniesie jego ciężar.
- Zaizolować przewody rurowe w celu ograniczenia strat ciepła do minimum.
- Jakiegokolwiek modyfikacje termodynamicznego podgrzewacza wody bez pisemnej zgody producenta są zabronione.
- Aby skorzystać z gwarancji, nie wolno dokonywać zmian w urządzeniu.
- Termodynamicznego podgrzewacza wody nie należy instalować w następującej lokalizacji:
 - gdy w jej otoczeniu występuje duża zawartość soli,
 - gdy jest on narażony na działanie pary i spalin,
 - gdy może zostać przykryty warstwą śniegu.

1.9 Zakres odpowiedzialności

Zak.17 Odpowiedzialność producenta

Nasze urządzenia są produkowane zgodnie z wymaganiami obowiązujących dyrektyw. Są one dostarczane z oznaczeniem **CE** wraz z wymaganą dokumentacją. Dbając o jakość stale dążymy do doskonalenia naszych urządzeń. Dlatego zastrzegamy sobie prawo do wprowadzania zmian w specyfikacjach podanych w niniejszym dokumencie. Jako producent nie ponosimy odpowiedzialności w następujących przypadkach:

- Nieprzestrzeganie instrukcji instalowania urządzenia.
- Nieprzestrzeganie instrukcji użytkowania urządzenia.
- Brak lub niedostateczna konserwacja urządzenia.

Zak.18 Odpowiedzialność instalatora

Instalator jest odpowiedzialny za zainstalowanie i pierwsze uruchomienie urządzenia. Instalator musi przestrzegać następujących zaleceń:

- Przeczytać wszystkie wskazówki zawarte w instrukcjach dostarczonych z urządzeniem i ich przestrzegać.
- Zamontować urządzenie zgodnie z obowiązującymi przepisami i normami.
- Przeprowadzić pierwsze uruchomienie oraz wszelkie niezbędne kontrole.
- Poinstruować użytkownika o działaniu instalacji.
- Jeśli urządzenie wymaga konserwacji, zwrócić uwagę użytkownika na obowiązek kontroli i utrzymywania urządzenia w dobrym stanie technicznym.
- Przekazać użytkownikowi wszystkie instrukcje obsługi.

Zak.19 Odpowiedzialność użytkownika

W celu zapewnienia optymalnej pracy instalacji użytkownik musi przestrzegać następujących zaleceń:

- Przeczytać wszystkie wskazówki zawarte w instrukcjach dostarczonych z urządzeniem i ich przestrzegać.
- Zamontowanie i pierwsze uruchomienie zlecić autoryzowanemu serwisowi.
- Poprosić instalatora o udzielenie informacji o pracy instalacji.
- Zlecić autoryzowanemu serwisowi przeprowadzenie wymaganych kontroli i prac konserwacyjnych.
- Przechowywać instrukcje obsługi w dobrym stanie w pobliżu urządzenia.

2 Stosowane symbole

2.1 Symbole stosowane w instrukcji

W niniejszej instrukcji informuje się o różnych poziomach zagrożenia, aby zwrócić uwagę użytkownika na specjalne informacje. Stosujemy tę metodę, aby zapobiegać problemom i zagwarantować prawidłową pracę urządzenia.



Niebezpieczeństwo

Ryzyko powstania niebezpiecznych sytuacji mogących prowadzić do poważnych obrażeń ciała.



Ryzyko porażenia prądem

Ryzyko porażenia prądem elektrycznym.



Ostrzeżenie

Ryzyko powstania niebezpiecznych sytuacji mogących prowadzić do zranienia.



Przestroga

Ryzyko uszkodzenia urządzenia.



Ważne

Prosimy o uwagę: ważna informacja.



Patrz

Odsyłacz do innych instrukcji lub stron niniejszej instrukcji.

2.2 Symbole umieszczane na tabliczce znamionowej

Rys.1

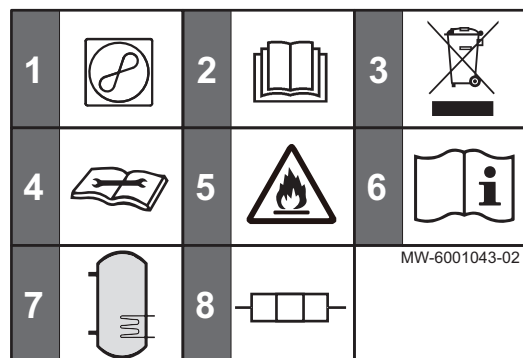

- 1 Informacja dotycząca pompy ciepła: rodzaj czynnika chłodniczego, maksymalne dopuszczalne ciśnienie robocze i pobór mocy
- 2 Przed zamontowaniem i pierwszym uruchomieniem urządzenia należy uważnie przeczytać dostarczone instrukcje obsługi
- 3 Zużyte produkty utylizować w odpowiednim systemie odzysku i recyklingu
- 4 Zapoznać się z instrukcją techniczną
- 5 Urządzenie zawiera łatwopalny czynnik chłodniczy (A3)
- 6 Patrz: instrukcja obsługi
- 7 Informacje na podgrzewaczu c.w.u.: pojemność, maksymalne dozwolone ciśnienie
- 8 Informacje o zasilaniu elektrycznym: zasilanie i maksymalna moc wyjściowa

2.3 Symbole umieszczone na urządzeniu

Rys.2



Ostrzeżenie: Niebezpieczeństwo porażenia prądem elektrycznym, części pod napięciem

- 1 Przed wykonaniem jakichkolwiek prac należy odłączyć zasilanie sieciowe.
- 2 Prace przy urządzeniu są dozwolone tylko pod warunkiem, że będzie je wykonywał uprawniony specjalista

Rys.3

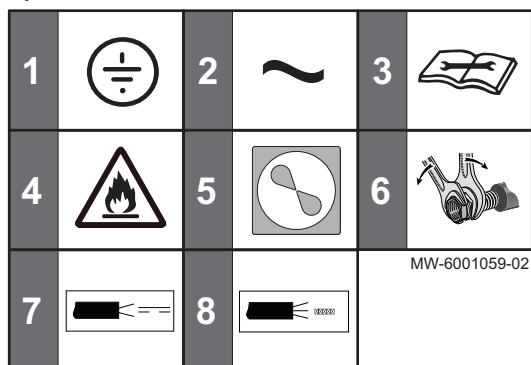

- 1 Uziemienie ochronne
- 2 Prąd przemienny
- 3 Zapoznać się z instrukcją techniczną
- 4 Urządzenie zawiera łatwopalny czynnik chłodniczy (A3)
- 5 Pompa ciepła
- 6 Dokręcić kluczem zapasowym
- 7 Przewód czujnika, przewód o bardzo niskim napięciu
- 8 Kabel zasilania 230 V

2.4 Symbole używane do oznaczenia przyłączy

Rys.4



- 1 Wypływ c.w.u.
- 2 Wlot zimnej wody użytkowej, konieczność zainstalowania grupy bezpieczeństwa
- 3 Powrót obiegu cyrkulacji, G3/4"
- 4 Wlot wspomaganie hydraulicznego
- 5 Powrót wspomaganie hydraulicznego
- 6 Czujnik temperatury dla wspomaganie hydraulicznego

3 Informacje techniczne

3.1 Dyrektywy

De Dietrich niniejszym oświadcza, że wyposażenie typu radioelektrycznego ELENSIO jest zasadniczo przeznaczone do użytku domowego. Urządzenie jest zgodne z wymogami poniższych dyrektyw i norm. Zostało ono wyprodukowane i wprowadzone na rynek zgodnie z wymaganiami dyrektyw europejskich.

Pełny tekst deklaracji zgodności UE jest dostarczany oddzielnie wraz z urządzeniem.

Opisany powyżej przedmiot deklaracji jest zgodny z odpowiednim unijnym prawodawstwem harmonizacyjnym:

- Dyrektywa niskonapięciowa 2014/35/WE
- Dyrektywa w sprawie kompatybilności elektromagnetycznej 2014/30/WE
- Dyrektywa RoHS 2011/65/UE
- Dyrektywa dotycząca ekoprojektu 2009/125/WE i rozporządzenia wykonawcze (UE) nr 814/2013
- Przepisy w sprawie etykiet efektywności energetycznej (UE) 2017/1369, nr 812/2013

Oprócz przepisów i wytycznych należy przestrzegać dodatkowych wskázówek podanych w tej instrukcji.

Do wszystkich przepisów i wskázówek podanych w tej instrukcji należy stosować przepisy dodatkowe i uzupełniające obowiązujące w momencie instalowania urządzenia.

3.2 Dane techniczne

3.2.1 Podgrzewacz wody z pompą ciepła

Zak.20 Ogólne parametry użytkowe

	Jednostka	ELENSIO 200	ELENSIO 250	ELENSIO 200 H	ELENSIO 250 H
Pojemność zbiornika	l	196	251	188	243
Ciężar netto	kg	88	99	102	113
Czynnik chłodniczy R290	kg	0,15	0,15	0,15	0,15
Czynnik chłodniczy R290 ⁽¹⁾	tCO ₂ e	0	0	0	0
Moc grzałki nurkowej	W	1800	1800	1800	1800
Maksymalne ciśnienie (PS) dopuszczalne dla zasobnika	MPa (bar)	1,0 (10)	1,0 (10)	1,0 (10)	1,0 (10)
Maksymalne ciśnienie dopuszczalne dla obiegu chłodniczego	MPa (bar)	2,8 (28)	2,8 (28)	2,8 (28)	2,8 (28)

(1) Ilość czynnika chłodniczego obliczana w tonach równoważnika CO₂.

Zak.21 Wydajność przy wykorzystaniu powietrza zewnętrznego (z przewodami). Zgodnie ze specyfikacją etykiety z oznaczeniem wydajności elektrycznej NF (Nr LCIE Nr 103-15/C) na podstawie normy EN16147. Temperatura powietrza (źródło suchego powietrza przy 7°C / źródło wilgotnego powietrza przy 6°C). Temperatura zimnej wody użytkowej na wlocie 10°C.

	Jednostka	ELENSIO 200	ELENSIO 250	ELENSIO 200 H	ELENSIO 250 H
Czas podgrzewu	godziny	06:33 ⁽¹⁾	08:56 ⁽²⁾	06:29 ⁽¹⁾	08:37 ⁽²⁾
Profil obciążeń	-	L	XL	L	XL
Współczynnik efektywności (COP)	-	3,09	3,48	3,15	3,28
Ilość wody zmieszanej przy 40°C (V ₄₀)	l	254	338	249	320
Pobór mocy elektrycznej przy ustabilizowanym przepływie (Pes)	kW	0,023	0,025	0,022	0,030
Natężenie przepływu powietrza	m ³ /h	380	380	380	380

(1) od 10 do 55°C
(2) od 10 do 54°C

Zak.22 Wydajność przy wykorzystaniu powietrza otoczenia (bez przewodów) Zgodnie ze specyfikacją etykiety z oznaczeniem wydajności elektrycznej NF (Nr LCIE Nr 103-15/C) na podstawie normy EN16147. Temperatura powietrza (źródło suchego powietrza przy 15°C / źródło wilgotnego powietrza przy 12°C). Temperatura zimnej wody użytkowej na wlocie 10°C.

	Jednostka	ELENSIO 200	ELENSIO 250	ELENSIO 200 H	ELENSIO 250 H
Czas podgrzewu	godziny	06:06 ⁽¹⁾	08:08 ⁽²⁾	05:52 ⁽¹⁾	07:58 ⁽²⁾
Profil obciążeń	-	L	XL	L	XL
Współczynnik efektywności (COP)	-	3,63	3,8	3,33	3,54
Ilość wody zmieszanej przy 40°C (V ₄₀)	l	255	339	249	322
Pobór mocy elektrycznej przy ustabilizowanym przepływie (Pes)	kW	0,0265	0,029	0,026	0,029

(1) od 10 do 55°C
(2) od 10 do 54°C

Zak.23 Wspomaganie hydrauliczne

	Jednostka	ELENSIO 200 H	ELENSIO 250 H
Powierzchnia wymiennika	m ²	0,93	0,93
Moc wymiany ⁽¹⁾	kW	21,5	21,5
Stałe natężenie przepływu ($\Delta T = 35K$)	l/h	528	528
Moc wymiany ⁽²⁾	kW	24,4	24,4
Stałe natężenie przepływu ($\Delta T = 35K$)	l/h	599	599
V ₄₀ ⁽³⁾	l	280	360

(1) Wlot wody zimnej: 10°C - Wyływ c.w.u.: 45°C - Zasilanie: 75°C - Natężenie przepływu: 1m³/h
(2) Wlot wody zimnej: 10°C - Wyływ c.w.u.: 45°C - Zasilanie: 80°C - Natężenie przepływu: 1m³/h
(3) zgodnie z EN12897

3.2.2 Dane techniczne — podgrzewacze ciepłej wody użytkowej z pompą ciepła

Zak.24 Dane techniczne podgrzewaczy ciepłej wody użytkowej z pompą ciepła

			ELENSIO 200	ELENSIO 250	ELENSIO 200 H	ELENSIO 250 H
Dzienne zużycie energii elektrycznej	Q_{elec}	kWh	3,770	5,470	3,698	5,822
Deklarowany profil obciążenia			L	XL	L	XL
Poziom mocy akustycznej w pomieszczeniu	L_{WA}	dB(A)	49	49	49	49
Pojemność magazynowania	V	l	196,0	251,0	188,0	243,0
Woda zmieszana przy 40 °C	V40	l	254	338	249	320
Poziom mocy akustycznej na zewnątrz	L_{WA}	dB(A)	61	58	61	58

3.2.3 Parametry użytkowe czujnika temperatury

Zak.25 Czujnik temperatury ujemnej NTS (Negative Temperature Sensor)

Temperatura	°C	0	10	15	20	30	40	50	60	70	80
Rezystancja znamionowa	Ω	27282	17959	14696	12091	8313	5827	4160	3020	2228	1668

3.2.4 Wartości graniczne temperatur roboczych

Zak.26

	ELENSIO 200	ELENSIO 250	ELENSIO 200 H	ELENSIO 250 H
Temperatura powietrza otoczenia i powietrza na zewnątrz	od -7°C do +42 °C	od -7°C do +42 °C	od -7°C do +42 °C	od -7°C do +42 °C
Temperatura graniczna ciepłej wody użytkowej	75°C	75°C	75°C	75°C

3.3 Wymiary i połączenia

3.3.1 ELENSIO 200

Rys.5

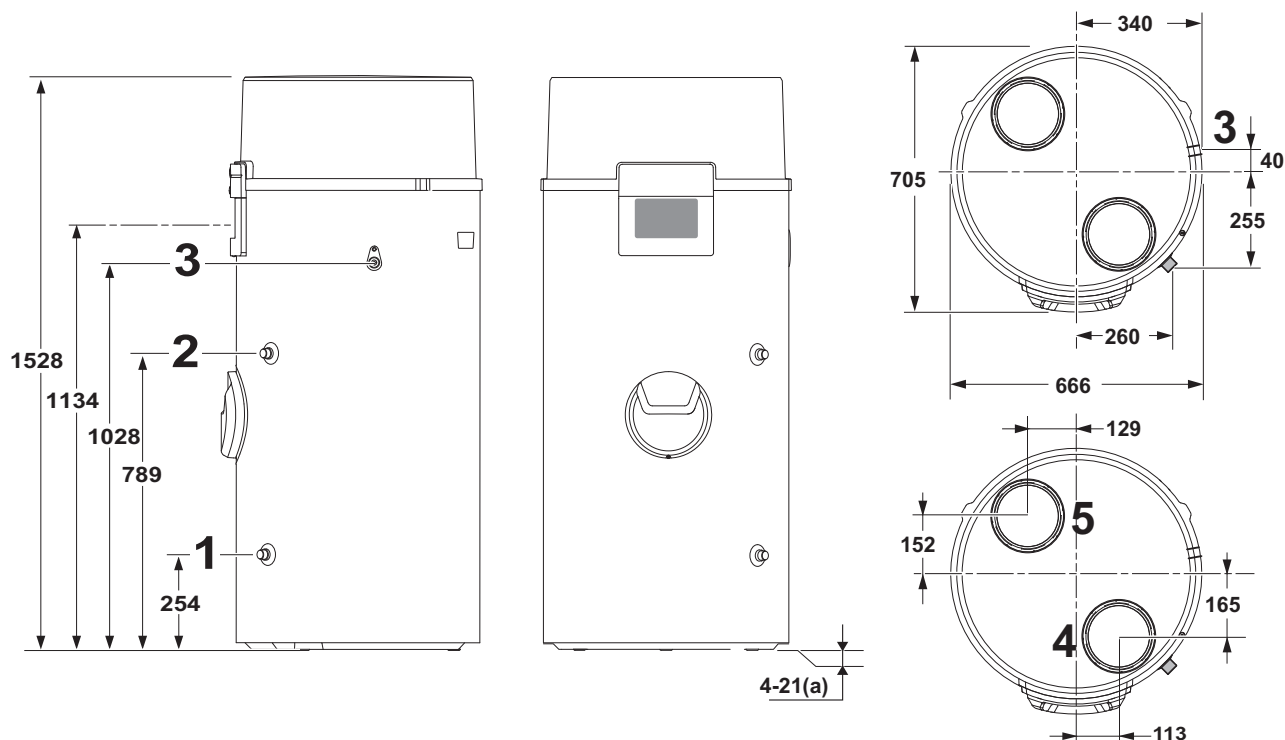

- 1 Wlot zimnej wody użytkowej, G 3/4"
- 2 Wyptyw c.w.u., G 3/4"
- 3 Wylot kondensatu

- 4 Wlot powietrza, średnica 160 mm
- 5 Wylot powietrza, średnica 160 mm
- (a) Regulowane nóżki

MW-1001859-05

3.3.2 ELENSIO 250

Rys.6

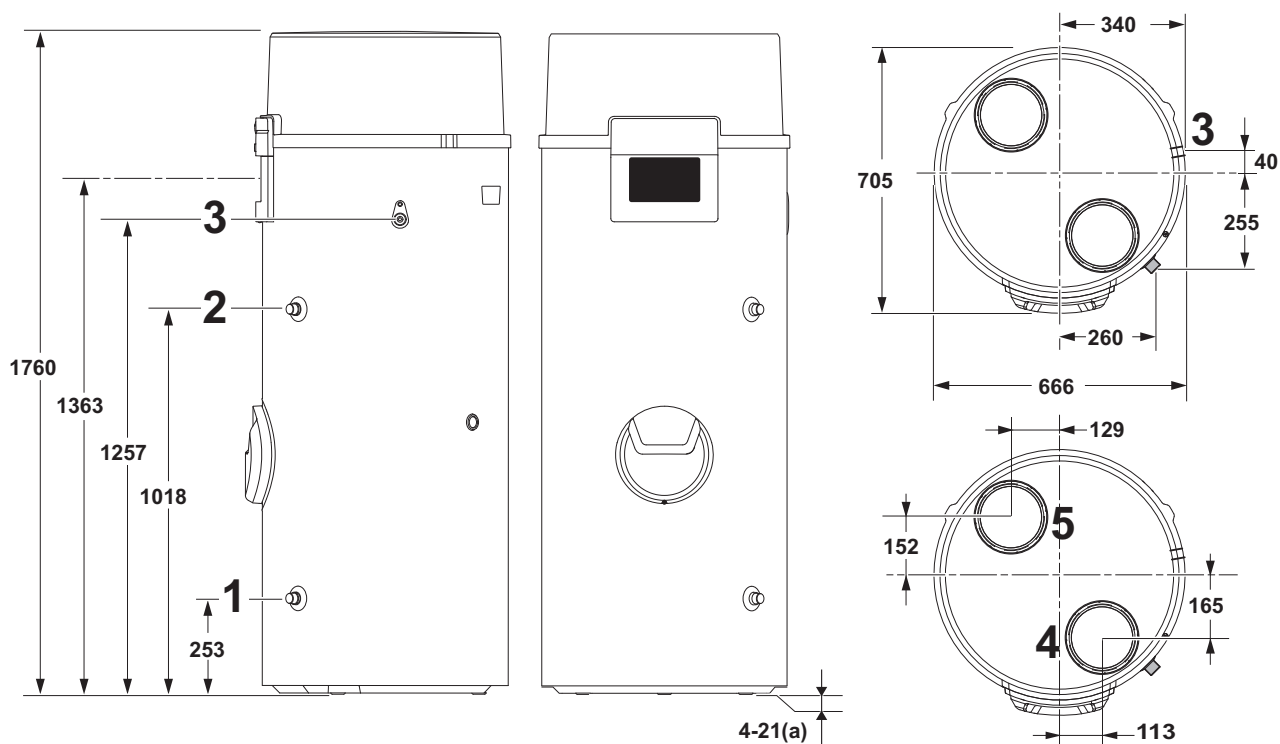

- 1 Wlot zimnej wody użytkowej, G 3/4"

- 2 Wyptyw c.w.u., G 3/4"

MW-1001858-04

- 3 Wylot kondensatu
- 4 Wlot powietrza, średnica 160 mm

- 5 Wylot powietrza, średnica 160 mm
- (a) Regulowane nóżki

3.3.3 ELENSIO 200 H

Rys.7

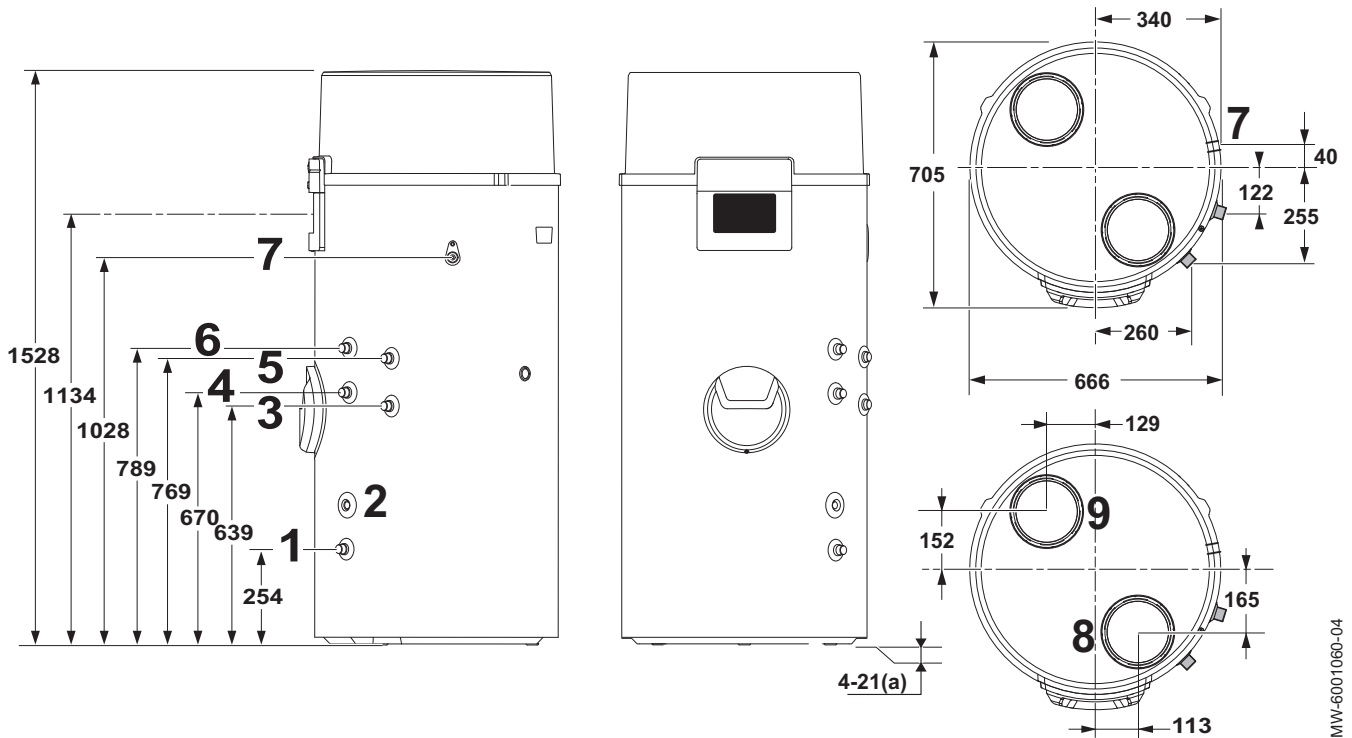

MW-6001060-04

- 1 Wlot zimnej wody użytkowej, G 3/4"
- 2 Tuleja zanurzeniowa dla czujnika wspomaganie hydraulicznego
- 3 Powrót wspomaganie hydraulicznego, G 3/4"
- 4 Wlot obiegu cyrkulacji c.w.u., G 3/4"
- 5 Wlot wspomaganie hydraulicznego, G 3/4"

- 6 Wypływ c.w.u., G 3/4"
- 7 Wylot kondensatu
- 8 Wlot powietrza, średnica 160 mm
- 9 Wylot powietrza, średnica 160 mm
- (a) Regulowane nóżki

3.3.4 ELENSIO 250 H

Rys.8

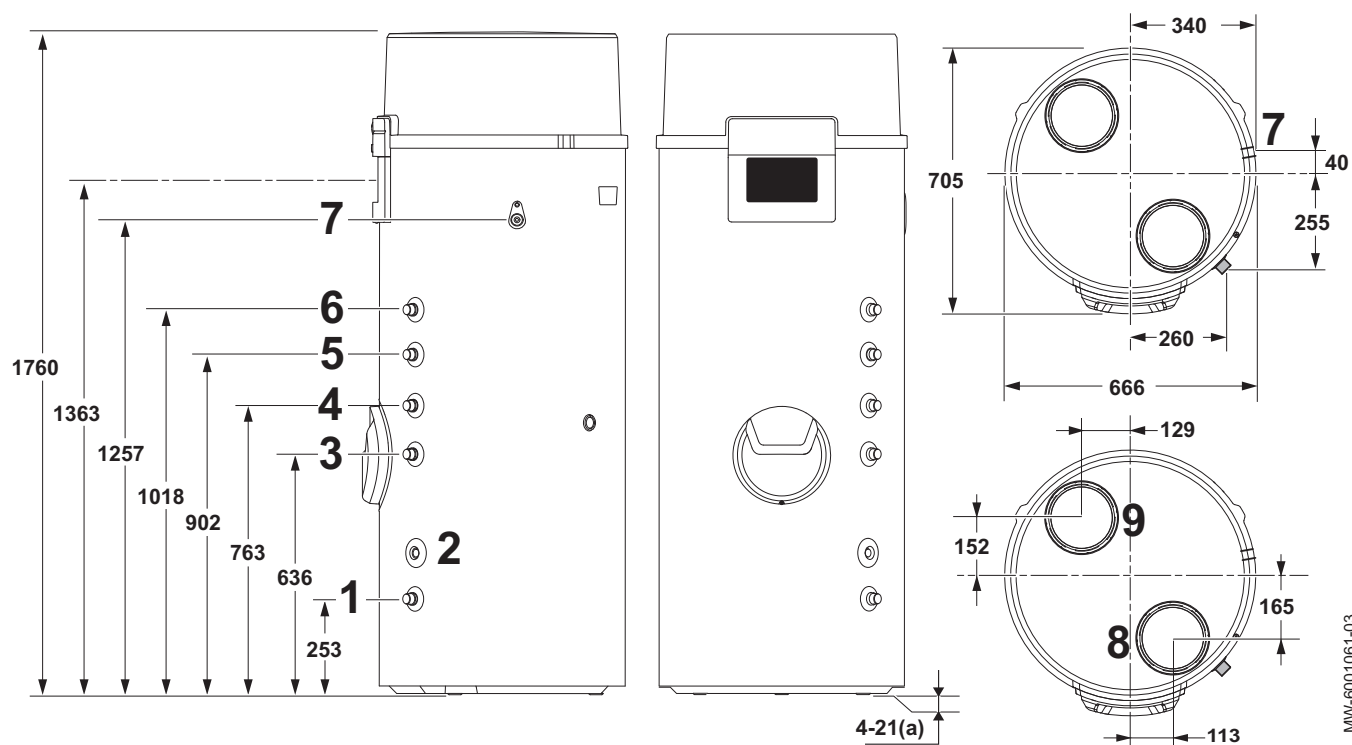

- 1 Wlot zimnej wody użytkowej, G 3/4"
- 2 Tuleja zanurzeniowa dla czujnika wspomaganie hydraulicznego
- 3 Powrót wspomaganie hydraulicznego, G 3/4"
- 4 Wlot wspomaganie hydraulicznego, G 3/4"
- 5 Wlot obiegu cyrkulacji c.w.u., G 3/4"

- 6 Wyptyw c.w.u., G 3/4"
- 7 Wylot kondensatu
- 8 Wlot powietrza, średnica 160 mm
- 9 Wylot powietrza, średnica 160 mm
- (a) Regulowane nóżki

MW-6001061-03

3.4 Schemat połączeń elektrycznych

Rys.9

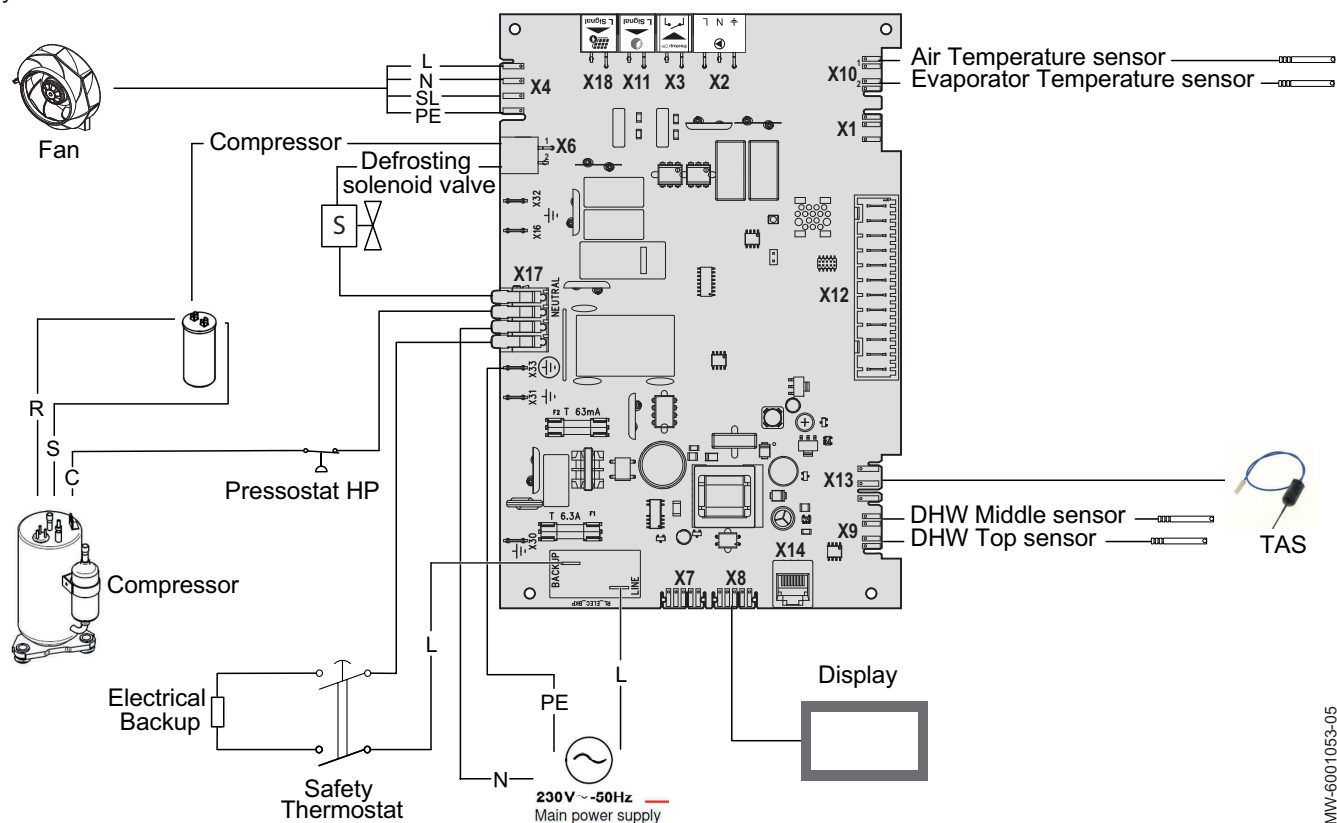

MW-6001053-05

Zak.27

Air Temperature sensor	Czujnik temperatury powietrza
Compressor	Sprężarka
Defrosting solenoid valve	Zawór elektromagnetyczny dla odszraniania
DHW Middle sensor	Dolny czujnik temperatury c.w.u.
DHW Top sensor	Górny czujnik temperatury c.w.u.
Display	Interfejs użytkownika
Electrical Backup	Wspomaganie elektryczne
Evaporator Temperature sensor	Czujnik temperatury parowania
Fan	Wentylator
Main power supply	Zasilanie elektryczne
Pressostat HP	Presostat wysokiego ciśnienia
Safety Thermostat	Termostat zabezpieczający
TAS	Anoda obcoprądowa

4 Opis urządzenia

4.1 Główne elementy

Rys.10

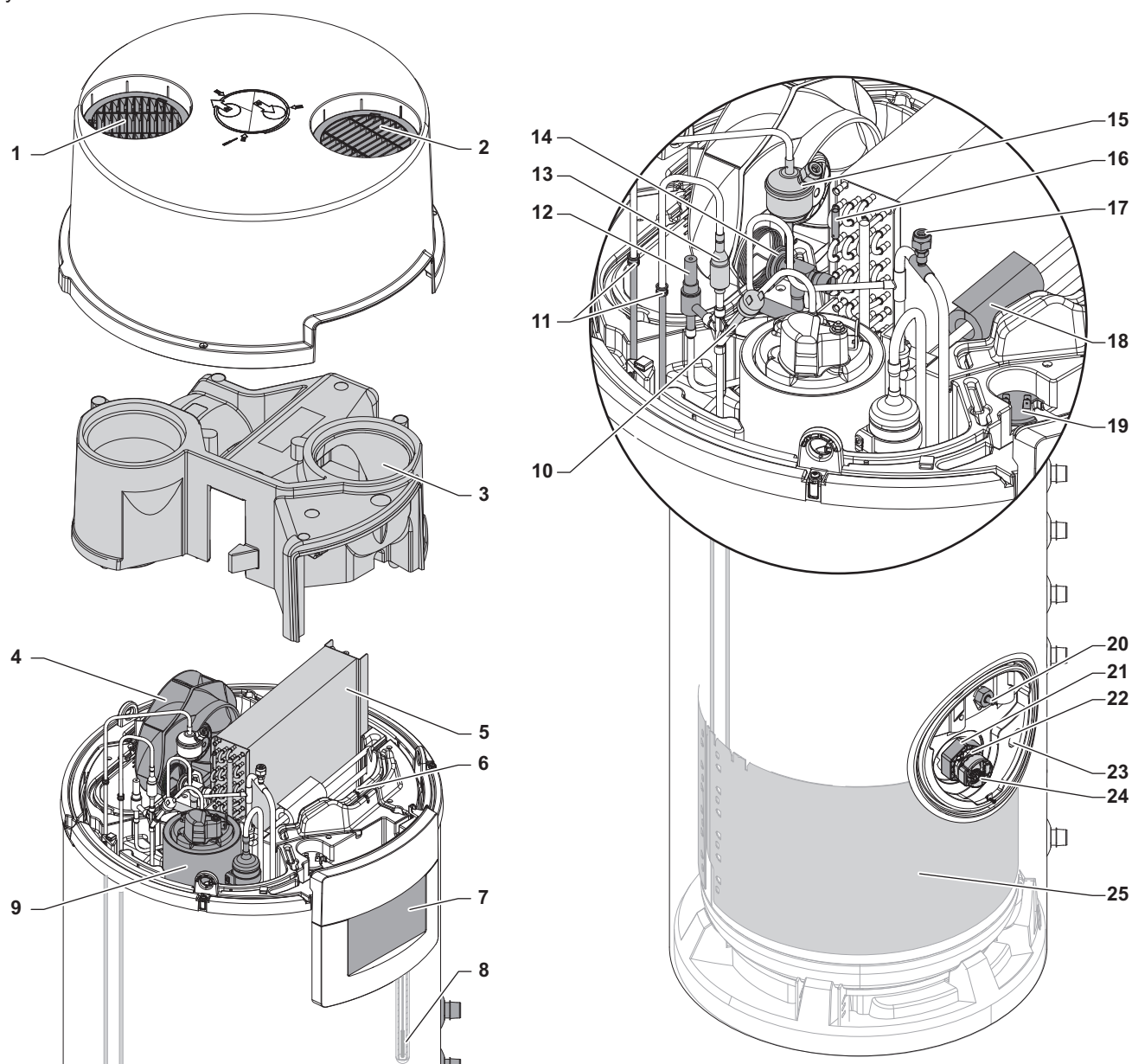

- 1 Kratka wylotu powietrza
- 2 Kratka wlotu powietrza
- 3 Pokrywa środkowa
- 4 Wentylator
- 5 Parownik
- 6 Czujnik temperatury powietrza
- 7 Interfejs użytkownika
- 8 Górny czujnik temperatury c.w.u.
- 9 Sprężarka
- 10 Presostat wysokiego ciśnienia
- 11 Wlot/wylot skraplacza
- 12 Zawór elektromagnetyczny dla odszraniania
- 13 Zawór zwrotny

- 14 Termostatyczny zawór rozprężny
- 15 Filtr-osuszacz wyposażony w zawór obrotu wysokociśnieniowego Schrader
- 16 Czujnik temperatury parowania
- 17 Zawór obrotu niskociśnieniowego Schrader
- 18 Bańka zaworu rozprężnego
- 19 Kondensator sprężarki
- 20 Anoda obcoprądowa
- 21 Złączka dielektryczna
- 22 Wspomaganie elektryczne
- 23 Dolny czujnik temperatury c.w.u.
- 24 Termostat zabezpieczający
- 25 Skraplacz

MW-6001044-03

4.2 Opis konsoli sterowniczej

4.2.1 Opis interfejsu

Rys.11

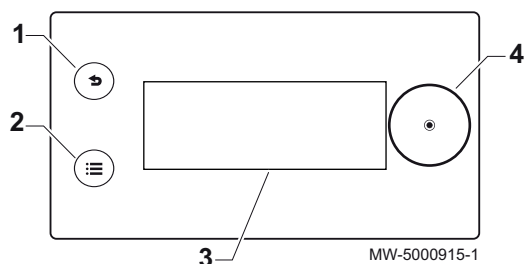

- 1 Przycisk Wstecz ↩
- 2 Przycisk menu głównego ☰
- 3 Wyświetlacz
- 4 Przycisk wyboru/zatwierdzenia ●

4.2.2 Opis ekranu trybu czuwania

Rys.12

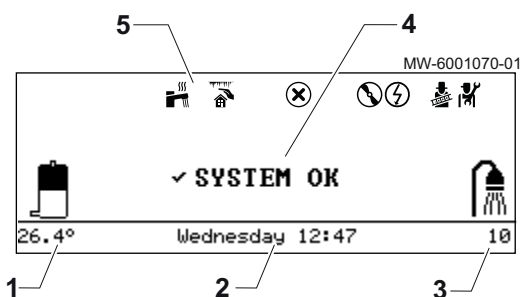

Interfejs użytkownika urządzenia przechodzi automatycznie w tryb czuwania, jeśli przez 5 minut nie zostanie naciśnięty żaden przycisk: podświetlenie zostaje wyłączone i wyświetlane są informacje dotyczące ogólnego stanu urządzenia.

Aby wyjść z trybu czuwania, należy nacisnąć dowolny przycisk interfejsu użytkownika.

- 1 Temperatura c.w.u.
- 2 Dzień i czas
- 3 Liczba dostępnych natrysków
- 4 Ogólny stan urządzenia
- 5 Ikony wskazujące stan urządzenia

4.2.3 Opis ikon stanu

Zak.28

Ikony	Opis
	<ul style="list-style-type: none"> • Symbol stały: ciepła woda użytkowa jest dostępna • Symbol migający: wytwarzanie ciepłej wody użytkowej w toku
	Tryb ochrony przed zamarznięciem włączony
	Wykryto błąd
	Sprężarka pompy ciepła pracuje
	Wspomaganie elektryczne pracuje
	Tryb testu działania aktywny
	Poziom instalatora aktywny

4.2.4 Opis ekranu głównego

Rys.13

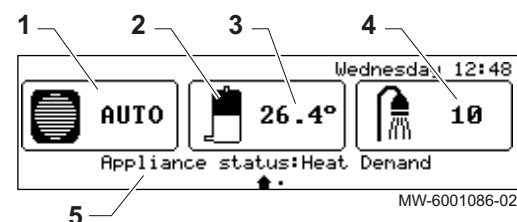

Jeśli interfejs użytkownika jest w trybie czuwania, obrócić pokrętkę ●, aby wyświetlić ekran główny.

- 1 Tryb pracy pompy ciepła
- 2 Wskaźniki napełniania przy temperaturze zadanej
- 3 Temperatura zmierzona przez dolny czujnik
- 4 Liczba dostępnych natrysków
- 5 Stan urządzenia

4.2.5 Opis ekranu Strefy

Rys.14

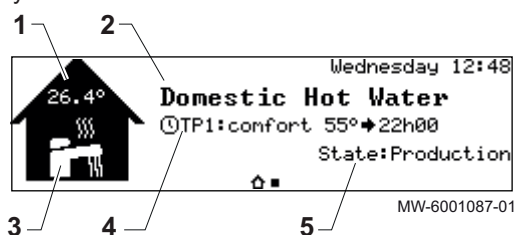

Na ekranie głównym obrócić pokrętko , aby uzyskać dostęp do ekranu strefy Twojej instalacji.

- 1 Temperatura c.w.u. zmierzona przez dolny czujnik
- 2 Strefa C.w.u. (c.w.u.)
- 3 Symbol strefy
- 4 Aktywny aktualnie tryb pracy
- 5 Informacja o stanie obiegu

4.2.6 Opis karuzeli

Rys.15















Karuzela jest używana w celu szybkiego dostępu do menu interfejsu użytkownika. Wyświetlane elementy menu zależą od konfiguracji instalacji.

Karuzelę można wyświetlić, naciskając przycisk menu głównego .

Przewijać elementy menu, obracając pokrętko .

Zak.29

Symbol menu	Opis symboli	Opis
	C.W.U. zał./wył.	Wyłączenie wytwarzania ciepłej wody użytkowej
	Temperatura wody	Zmiana temperatur zadanych c.w.u.
	Przyspieszenie nagrzewania c.w.u.	Wymuszenie wytwarzania c.w.u. (odstąpienie)
	Tryb urlopowy instalacji	Okresy nieobecności lub urlop
	Nastawy użytkownika	Zmiana ustawień pracy dziennej
	Tryb testowy	Test działania podgrzewacza wody z pompą ciepła
	Instalator	Menu niedostępne dla użytkownika Poziom Instalator: Lista parametrów menu Instalator
	Wyszukujący	Menu niedostępne dla użytkownika Poziom Instalator: Wyszukiwanie parametrów
	Wartości zadane stanu sygnału	Menu niedostępne dla użytkownika Poziom Instalator: Wyświetlenie zmierzonych wartości
	Licznik energii	Monitorowanie zużycia energii
	Nastawy systemowe	Parametry dotyczące regionu i ergonomii
	Informacje o wersji	Informacje o wersji

4.3 Schemat ideowy podgrzewacza wody z pompą ciepła

Rys.16 ze wspomaganie elektrycznym

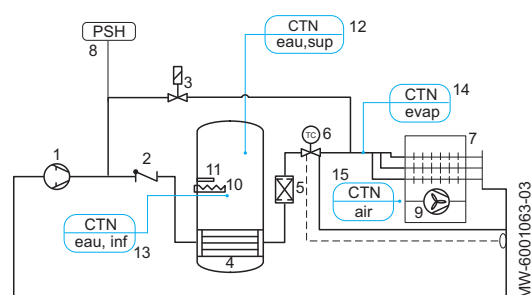

- 1 Sprężarka obrotowa
- 2 Zawór zwrotny
- 3 Zawór elektromagnetyczny dla odszraniania
- 4 Skraplacz
- 5 Filtr-osuszacz
- 6 Termostatyczny zawór rozprężny
- 7 Parownik
- 8 Presostat wysokiego ciśnienia
- 9 Wentylator
- 10 Wspomaganie elektryczne
- 11 Anoda obcoprądowa
- 12 Górny czujnik temperatury c.w.u.
- 13 Dolny czujnik temperatury c.w.u.

- 14 Czujnik temperatury parowania
- 15 Czujnik temperatury powietrza

Rys.17 Ze wspomaganie elektrycznym i hydraulicznym

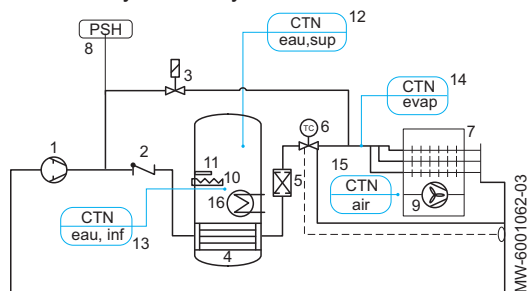

- 1 Sprężarka obrotowa
- 2 Zawór zwrotny
- 3 Zawór elektromagnetyczny dla odszraniania
- 4 Skraplacz
- 5 Filtr-osuszacz
- 6 Termostatyczny zawór rozprężny
- 7 Parownik
- 8 Presostat wysokiego ciśnienia
- 9 Wentylator
- 10 Wspomaganie elektryczne
- 11 Anoda obcoprądowa
- 12 Górny czujnik temperatury c.w.u.
- 13 Dolny czujnik temperatury c.w.u.
- 14 Czujnik temperatury parowania
- 15 Czujnik temperatury powietrza
- 16 Wężownica wspomagania hydraulicznego (stacja solarna lub kocioł)

5 Przykłady podłączenia i instalacji

5.1 Instalacja standardowa

Rys.18

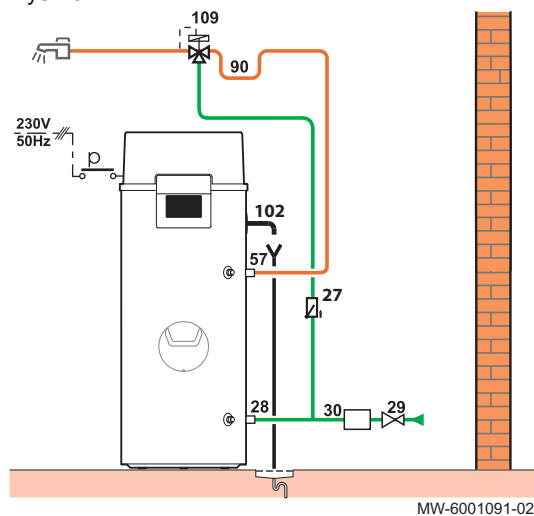

Na podgrzewaczu wody z pompą ciepła nie trzeba wykonywać żadnych połączeń elektrycznych

- 27 Zawór zwrotny
- 28 Wlot zimnej wody użytkowej ze złączką dielektryczną
- 29 Reduktor ciśnienia
- 30 Grupa bezpieczeństwa
- 57 Wylot ciepłej wody użytkowej ze złączką dielektryczną
- 90 Pętla termosyfonu
- 102 Elastyczny przewód spustowy kondensatu
- 109 Termostatyczny zawór mieszający

5.2 Instalacje z kotłem wspomagającym

Wspomaganie hydrauliczne (generowane przez kocioł) może być sterowane jednym z dwóch sposobów:

- Przez kocioł.
- Albo przez podgrzewacz wody z pompą ciepła.

5.2.1 Wspomaganie hydrauliczne sterowane przez kocioł

Nie trzeba wykonywać połączenia na płycie elektronicznej podgrzewacza wody z pompą ciepła.

Rys.19

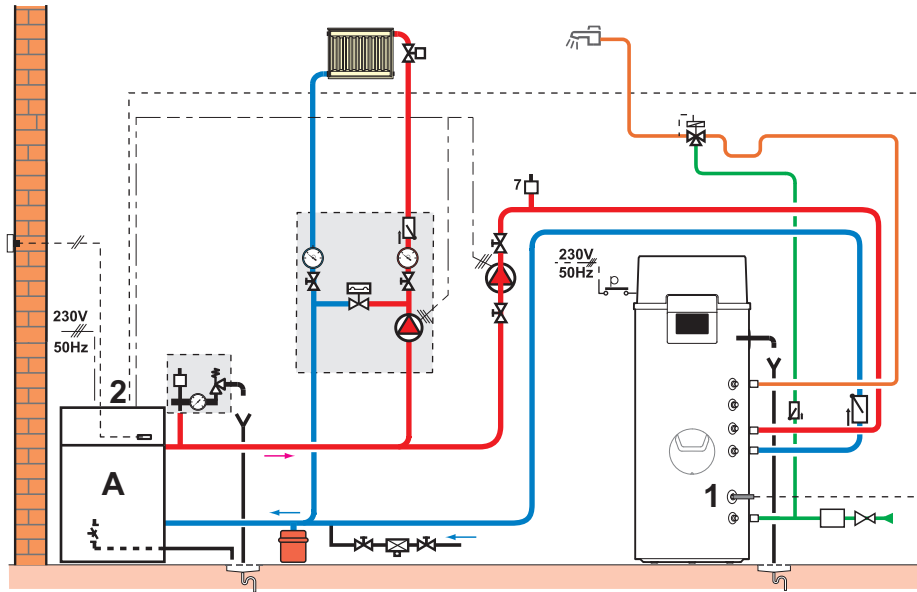

MW-6001093-03

- A Kocioł
 1 Czujnik temperatury c.w.u.
 2 Styk czujnika c.w.u. kotła

1. Zamontować czujnik temperatury c.w.u w tulei zanurzeniowej.
2. Podłączyć czujnik c.w.u. do styku czujnika c.w.u. w kotle.
3. Na kotle wspomagającym ustawić temperaturę na maksymalnie 80°C.

 **Patrz**
 Instrukcja obsługi kotła

5.2.2 Układ wspomagania hydraulicznego sterowany przez podgrzewacz wody z pompą ciepła

Wymagane są dwa połączenia na płycie elektronicznej podgrzewacza wody z pompą ciepła:

- zapotrzebowanie na wspomaganie,
- sterowanie pompą ładującą wspomagania

Rys.20

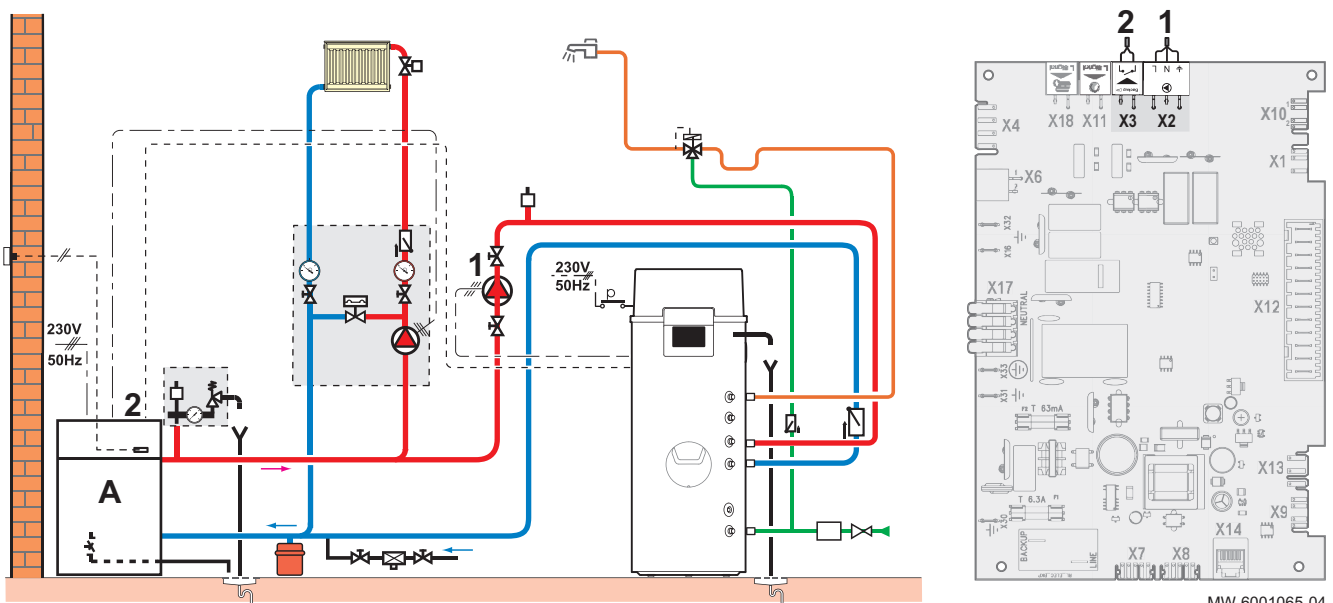

MW-6001065-04

- A** Kocioł
1 Pompa ładująca wspomaganie hydraulicznego
2 Styk czujnika c.w.u. kotła

1. Podłączyć styk czujnika c.w.u. kotła do X3 na płycie elektronicznej CU-HW-01.
2. Podłączyć pompę ładującą wspomaganie hydraulicznego do X2 na płycie elektronicznej CU-HW-01.
3. Na kotle wspomagającym ustawić temperaturę na maksymalnie 80°C.

 **Patrz**
 Instrukcja obsługi kotła

5.3 Instalacja z kolektorami słonecznymi

Rys.21

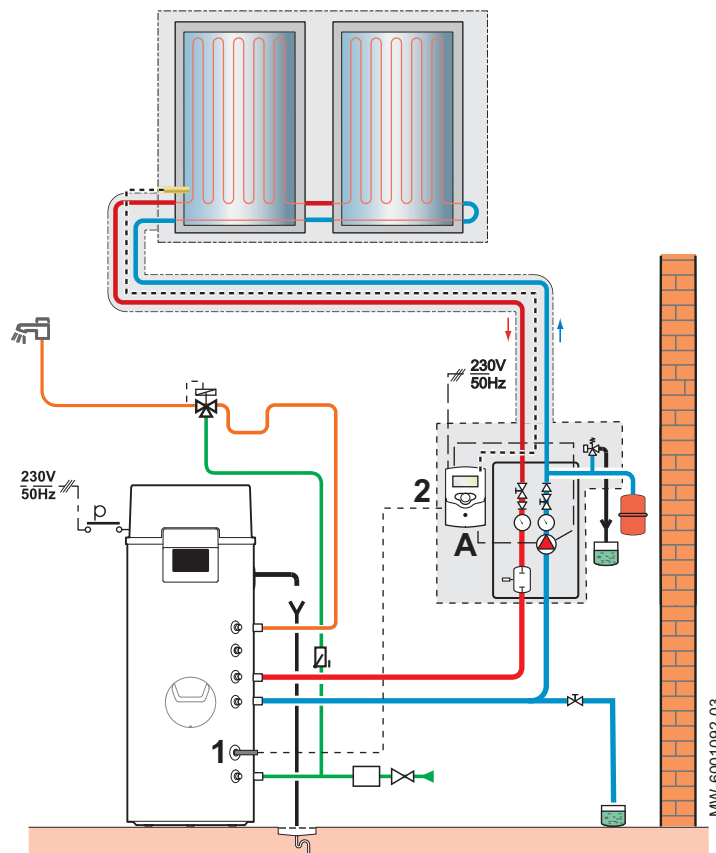

- A** Sterowanie kolektorem słonecznym
1 Czujnik temperatury c.w.u.

- 2** Styk sterowania kolektorem słonecznym

1. Zamontować czujnik temperatury c.w.u w tulei zanurzeniowej.
2. Podłączyć czujnik temperatury c.w.u. do sterowania solarnego.
3. Ograniczyć temperaturę zasilania wspomaganie hydraulicznego do 80°C w układzie sterowania solarnego.

 **Patrz**
 Instrukcja obsługi regulatora solarnego

6 Montaż

6.1 Dostawa standardowa

Zak.30

Pakiet	Zawartość
Podgrzewacz wody z pompą ciepła	<ul style="list-style-type: none"> Podgrzewacz wody z pompą ciepła Przewód zasilania 3G - 2,5 mm² o długości 1,5 m
Torba z dokumentacją	<ul style="list-style-type: none"> Instrukcja instalowania, obsługi i konserwacji Skrócona instrukcja obsługi Etykieta efektywności energetycznej Tabliczka znamionowa Certyfikat zgodności CE
Woreczek z wyposażeniem dodatkowym	<ul style="list-style-type: none"> Dwie uszczelki płaskie 3/4" Dwie złączki dielektryczne 3/4" Wąż odprowadzania kondensatu Obejmy kablowe Pas do mocowania do podłogi lub ściany

6.2 Wyposażenie dodatkowe

Zak.31

Opis	Nr pakietu
Galwanizowane kolano 90° (średnica 160 mm)	EH77
Przewód półsztywny izolowany (średnica 160 mm - długość 3 m)	EH206
Zestaw 2 zacisków mocujących (średnica 160 mm)	EH207
Zestaw podłączeniowy grupy bezpieczeństwa	ER208
Prosty przewód PPE (średnica 160 mm, długość 2x 1 m) + dwie tuleje	EH272
Dwa kolanka 90° z PPE (średnica 160 mm) + dwie tuleje	EH273
Dwie tuleje PPE (średnica 160 mm)	EH274
Wypust dachowy czarny (średnica 160 mm)	EH275
Wodoodporna podstawa dla płaskich dachów (średnica 160 mm)	EH276
Wodoodporna podstawa dla dachów o spadku 25° do 45° (średnica 160 mm)	EH277
Zestaw z 2 uszczelkami przepływu powietrza	HK437
Zestaw przewodów EPE + uszczelki + kratki ścienne (wlot i odprowadzanie)	HK438

6.3 Tabliczka znamionowa

Rys.22

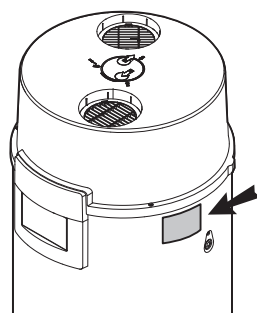

MW-6001057-02

Tabliczka znamionowa musi być zawsze dostępna. Identyfikuje ona produkt i dostarcza następujących ważnych informacji: typ produktu, data produkcji (rok - tydzień), numer seryjny, zasilanie elektryczne, ciśnienie robocze, moc elektryczna, klasa ochrony IP, rodzaj czynnika chłodniczego. Dodatkowa tabliczka, o ile jest wymagana, dołączona jest w torbie z dokumentacją.



Ważne

- Nie demontować ani nie zakrywać tabliczki znamionowej umieszczonej na podgrzewaczu wody z pompą ciepła.
- Tabliczka znamionowa musi być widoczna przez cały okres eksploatacji podgrzewacza wody z pompą ciepła. Jeżeli etykieta z instrukcjami i ostrzeżeniami zostanie uszkodzona lub stanie się nieczytelna, należy ją niezwłocznie wymienić.

6.4 Instalowanie podgrzewacza wody z pompą ciepła

6.4.1 Dostępność i wielkość kotłowni

Rys.23

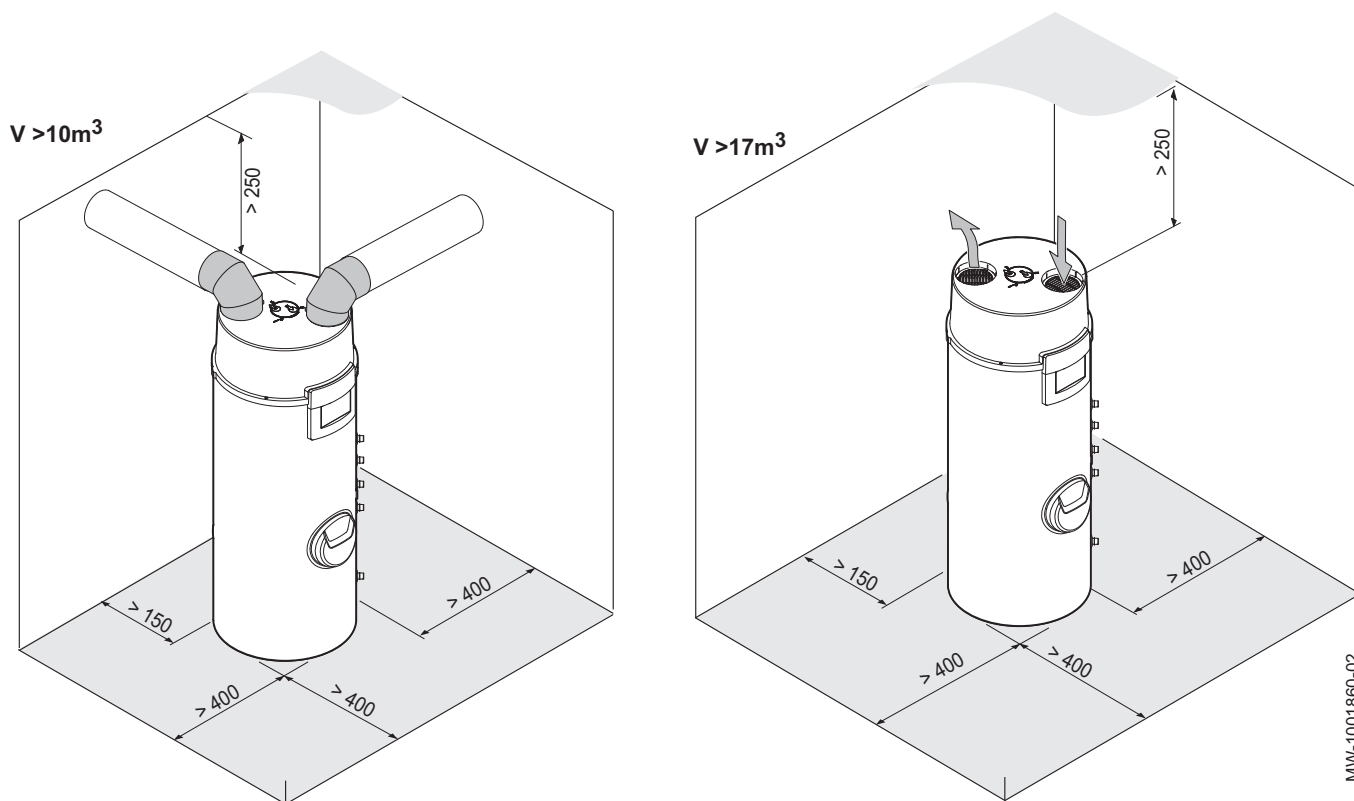

MW-1001860-02

6.4.2 Zalecane lokalizacje w przypadku braku przewodów powietrza (bez przewodów)

Rys.24

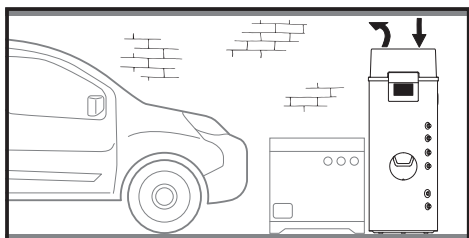

MW-6070021-02

Garaż: Urządzenie zasysa powietrze z zamkniętej przestrzeni i uwalnia je do zamkniętej przestrzeni.

Umożliwia odzyskanie energii wyzwalanej przez silnik samochodu po jego wyłączeniu, lub przez pracujące urządzenia domowe.

Rys.25

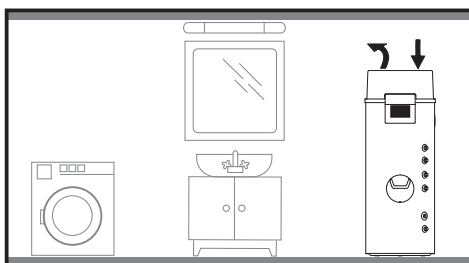

MW-6070020-02

Pralnia: Urządzenie zasysa powietrze z zamkniętej przestrzeni i uwalnia je do zamkniętej przestrzeni.

Umożliwia osuszenie pomieszczenia i odzyskanie energii wyzwalanej przez pracujące urządzenia domowe.

6.4.3 Zalecane lokalizacje z przewodami powietrza

Rys.26

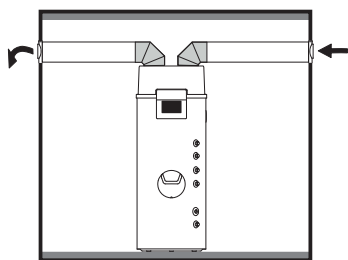

MW-6070022-02

Urządzenie zasysa i odprowadza powietrze na zewnątrz.

Podłączenie do powietrza zewnętrznego może prowadzić do nadmiernego zużycia energii elektrycznej, jeżeli temperatura powietrza zewnętrznego spadnie poniżej zakresu pracy.

Rys.27

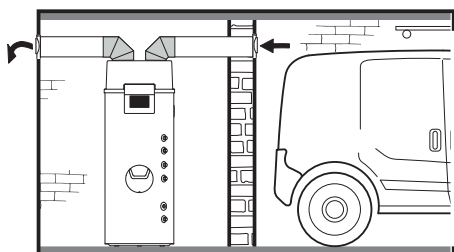

MW-6070023-02

Urządzenie zasysa powietrze z zamkniętej przestrzeni i uwalnia je na zewnątrz.

Umożliwia odzyskanie energii wywołanej przez silnik samochodu po jego wyłączeniu, lub przez pracujące urządzenia domowe.

6.4.4 Przemieszczanie podgrzewacza wody z pompą ciepła

Podczas rozpakowywania podgrzewacz wody z pompą ciepła może być lekko przechylony, jednak zaleca się przenoszenie go w pozycji pionowej. Uwzględnić efektywne wymiary dla przemieszczania.

Rys.28

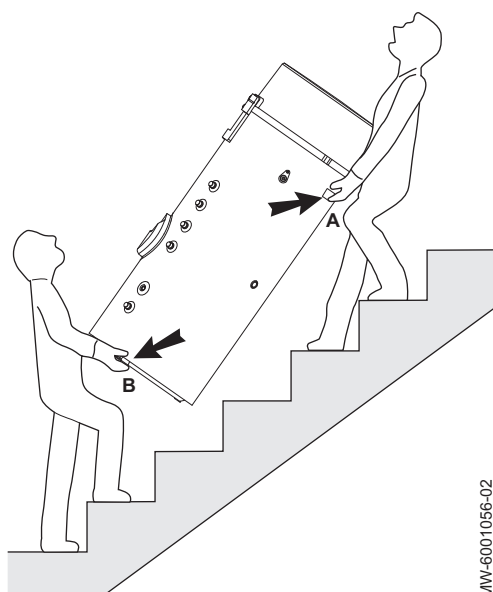

MW-6001056-02

- A Górne uchwyty
- B Dolne uchwyty

Za pomocą uchwytów **A** i **B** przenieść podgrzewacz wody z pompą ciepła.



Ważne

Do przenoszenia nie używać pokrywy górnej.

6.4.5 Efektywne wymiary dla przemieszczania

Rys.29

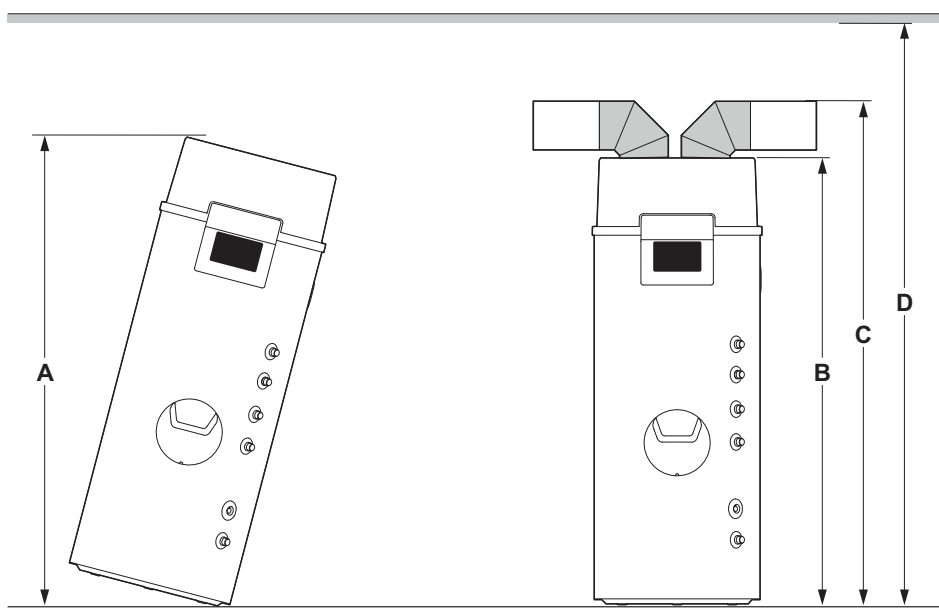

MW-6001055-02

Zak.32

Poz.	ELENISIO 200	ELENISIO 250	ELENISIO 200 H	ELENISIO 250 H
A	1630	1840	1630	1840
B	1530	1760	1530	1760
U	1790	2020	1790	2020
D	> 1820	> 2050	> 1820	> 2050

6.4.6 Mocowanie do podłogi lub ściany

Rys.30

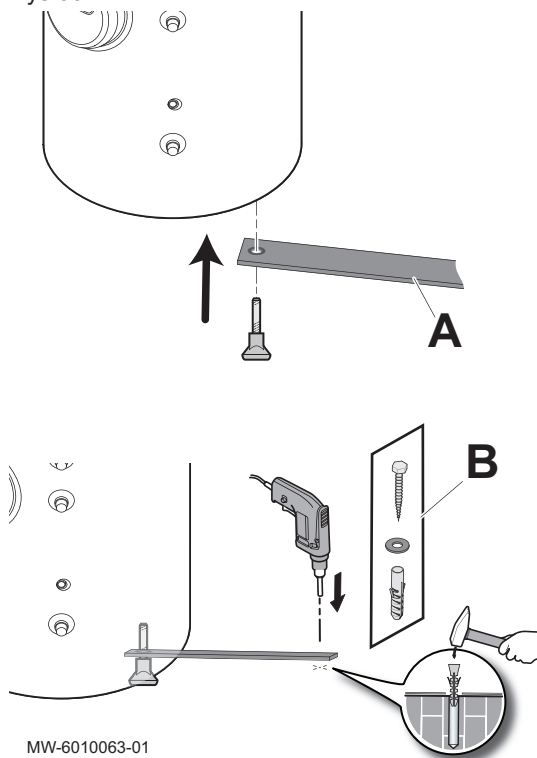

Urządzenie musi być przymocowane do podłogi lub do ściany.

1. Odkręcić jedną z nóżek podgrzewacza wody z pompą ciepła.
2. Przełożyć nóżkę przez otwór w pasie mocującym i przykręcić z powrotem.
3. Solidnie przymocować pas mocujący do podłogi lub do ściany.

**Ważne**

Instalator odpowiada za wybór rodzaju montażu, zależnie od ściany.

- A** Pas mocujący znajduje się w torebce z akcesoriami
B Śruba, podkładka i kołek rozporowy do ścian (niedostarczane w zestawie)

MW-6010063-01

6.4.7 Poziomowanie podgrzewacza wody pompy ciepła

Rys.31

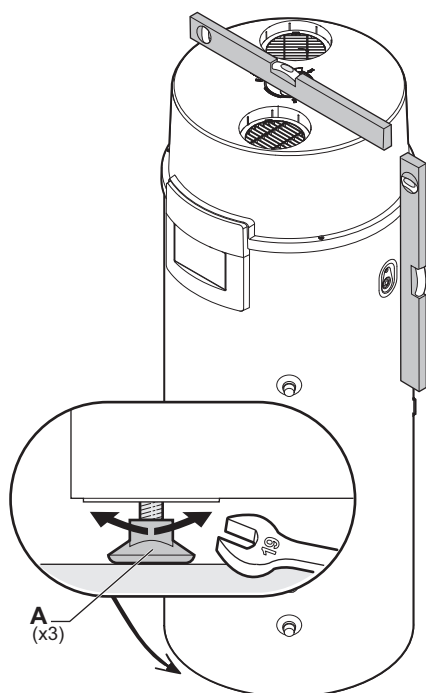

A Nóżki, zakres regulacji od 4 do 21 mm

1. Wypoziomować urządzenie, dokręcając lub odkręcając regulowane nóżki kluczem płaskim 19 mm.
2. Sprawdzić wypoziomowanie urządzenia za pomocą poziomnicy lub pionu.
Tolerancja ± 3 stopnie.

6.5 Montaż przewodu powietrza

6.5.1 Nastawa wentylatora

Podgrzewacz wody z pompą ciepła jest wyposażony w wentylator o dwóch prędkościach.

1. Przejdź do pozycji menu zgodnie z przedstawioną poniżej ścieżką dostępu.

Ścieżka dostępu

☰ > 🛠 Instalator > Pierwsze uruchomienie > Test wyjścia > Prędkość wentylatora

2. Wybrać **Zał.**
3. Ustawić prędkość wentylatora na **Prędkość 1** lub **Prędkość 2**, zależnie od konfiguracji:

Prędkość	Nastawa parametru HP028	Typ konfiguracji
1	Przew.dopr.powietrza	Instalacja zewnętrzna podgrzewacza wody z pompą ciepła (z przewodami)
2	Powietrze otoczenia	Instalacja podgrzewacza wody z pompą ciepła wykorzystująca powietrze otoczenia (bez przewodów)

6.5.2 Instalacja podgrzewacza wody z pompą ciepła wykorzystująca powietrze otoczenia (bez przewodów)

Rys.32

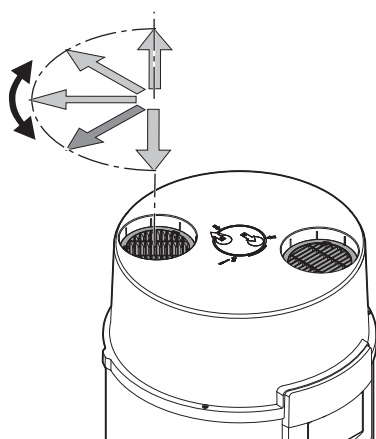

MW-6001021-02

Nie należy usuwać kratki przewidzianych do instalacji wykorzystującej powietrze otoczenia (bez przewodów).

Kratki zapobiegają przedostaniu się ciał obcych i kierują przepływem powietrza.

Tylko kratka wylotu powietrza może być ustawiona pod kątem.



Ważne

Nie kłaść niczego na urządzeniu.

1. Ustawić kratkę wylotu powietrza w taki sposób, aby przy wlocie powietrza nie powstawały turbulencje.
2. Odblokować kratkę wylotu powietrza za pomocą śrubokręta.
3. Ustawić kratkę w jednym z pięciu wstępnie określonych położeń.
4. Ustawić prędkość wentylatora na **Prędkość 2**.



Patrz również

Wyszukiwanie parametru lub zmierzonej wartości, strona 46

6.5.3 Instalacja podgrzewacza wody z pompą ciepła wykorzystująca powietrze zewnętrzne (z przewodami)

Rys.33

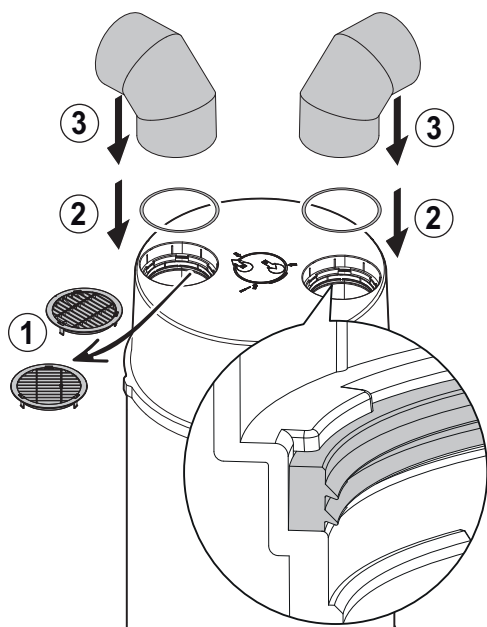

MW-6001067-02



Przeostroga

Przewody powietrza podłączone do podgrzewacza wody z pompą ciepła nie mogą zawierać żadnych źródeł zapłonu ani do nich prowadzić.

1. Wymontować kratki wlotu i wylotu powietrza.
2. Założyć uszczelki (opcja HK437) wymagane przy stosowaniu przewodów ocynkowanych, w położeniu z wargą skierowaną do dołu. Stosowanie uszczelki z przewodami PPE nie jest wymagane.
3. Podłączyć przewody powietrza (akcesoria) do wlotu i do wylotu powietrza.
4. Podłączenie dodatkowych przewodów powietrza w sposób zapewniający zgodność z zaleceniami dotyczącymi dozwolonej długości przewodów.
5. Ustawić prędkość wentylatora na **Prędkość 1**.
6. Na końcach przewodów powietrza sprawdzić, czy powietrze jest pobierane z wlotu powietrza i odprowadzane przez wylot.



Patrz również

Wyszukiwanie parametru lub zmierzonej wartości, strona 46

■ Spadki ciśnienia zalecanych akcesoriów

Stosowanie akcesoriów powoduje spadki ciśnienia.

Te spadki ciśnienia są równoważne wartościom długości podanymi w poniższej tabeli.

Całkowita długość musi być zgodna z wartościami podanymi w poniższych tabelach dla każdej konfiguracji. Ta wartość całkowita jest uzyskiwana poprzez zsumowanie wszystkich długości akcesoriów użytych raz lub więcej razy w instalacji.

Zak.33

Wyposażenie dodatkowe	Pakiet	Równoważne długości przewodów prostych (m)
Galwanizowane kolano 90° (średnica 160 mm)	EH77	1
Kolanka 90° z PPE (średnica 160 mm)	EH273	1
Przewód prosty z PPE (o długości 1 m)	EH272	1
Wypust dachowy czarny (średnica 160 mm)	EH275	1
Zestaw wlotu/wylotu ściennego	HK438	3
Izolowany, pólstywny przewód (długość 3 m)	EH206 ⁽¹⁾	3
(1) Dozwolone akcesoria		

■ Pionowy wylot i wlot powietrza

Rys.34

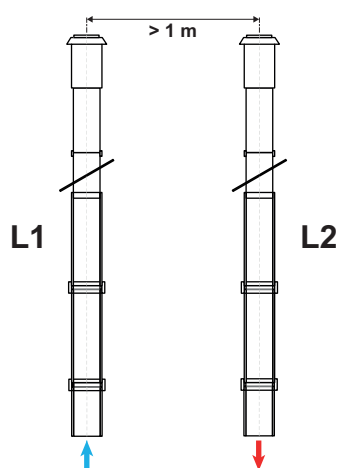

MW-6001026-03

Dla prędkości wentylatora ustawionej na **Prędkość 2**.

Zak.34 Dozwolone długości przewodu

L1 (m)	L2 (m)
≤ 10	≤ 10

Dla prędkości wentylatora ustawionej na **Prędkość 1**.

W tej konfiguracji może być konieczne zastosowanie jednej długości przewodu (L1 lub L2) ze względu na wymogi związane z instalacją.

Zak.35 Dozwolone długości przewodu L1

Wymagana L2 (m)	Dozwolona L1 (m)
≤ 3	≤ 4
4 do 5	≤ 5
6	≤ 6
7	≤ 7
8	≤ 8
9	≤ 9
10	≤ 10

Zak.36 Dozwolone długości przewodu L2

Wymagana L1 (m)	Dozwolona L2 (m)
≤ 4	≤ 10
5	4 do 10
6	6 do 10
7	7 do 10
8	8 do 10
9	9 do 10
10	10

Rys.35

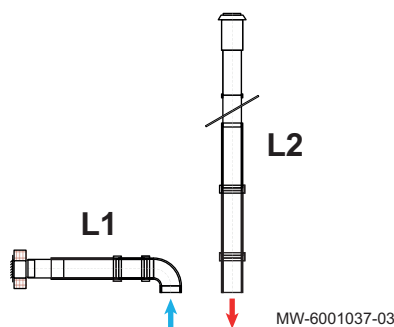

■ Poziomy wylot powietrza i pionowy wlot powietrza

Dla prędkości wentylatora ustawionej na **Prędkość 1** lub **Prędkość 2**

Zak.37 Dozwolone długości przewodu

L1 (m)	L2 (m)
≤ 10	≤ 10

Rys.36

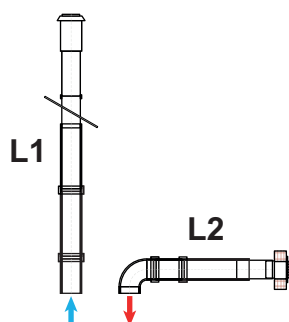

■ Pionowy wylot powietrza i poziomy wlot powietrza

Dla prędkości wentylatora ustawionej na **Prędkość 1**.

W tej konfiguracji może być konieczne zastosowanie jednej długości przewodu (L1 lub L2) ze względu na wymogi związane z instalacją.

Zak.38 Dozwolone długości przewodu L1

Wymagana L2 (m)	Dozwolona L1 (m)
≤ 2	≤ 9
3 do 5	≤ 8
6 do 10	≤ 7

Zak.39 Dozwolone długości przewodu L2

Wymagana L1 (m)	Dozwolona L2 (m)
≤ 7	≤ 10
8	≤ 5
9	≤ 2

Dla prędkości wentylatora ustawionej na **Prędkość 2**.

W tej konfiguracji może być konieczne zastosowanie jednej długości przewodu (L1 lub L2) ze względu na wymogi związane z instalacją.

Zak.40 Dozwolone długości przewodu L1

Wymagana L2 (m)	Dozwolona L1 (m)
≤ 2	≤ 3
3 do 5	≤ 2
6 do 10	≤ 1

Zak.41 Dozwolone długości przewodu L2

Wymagana L1 (m)	Dozwolona L2 (m)
1	≤ 10
2	≤ 5
3	≤ 2

Rys.37

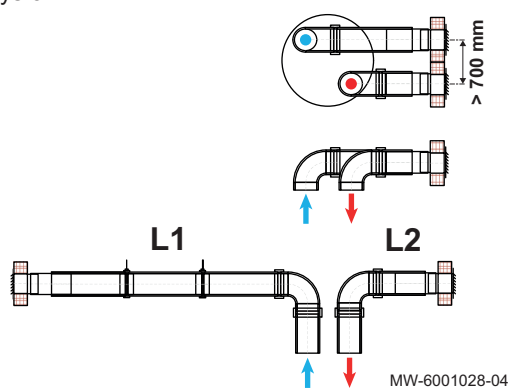

■ Poziomy wylot i wlot powietrza

Dla prędkości wentylatora ustawionej na **Prędkość 1**.

Zak.42 Dozwolone długości przewodu

L1 (m)	L2 (m)
≤ 10	≤ 10

Dla prędkości wentylatora ustawionej na **Prędkość 2**.

W tej konfiguracji może być konieczne zastosowanie jednej długości przewodu (L1 lub L2) ze względu na wymagania związane z instalacją.

Zak.43 Dozwolone długości przewodu L1

Wymagana L2 (m)	Dozwolona L1 (m)
≤ 3	≤ 10
4	≤ 9
5	≤ 8
6	≤ 7
7	≤ 6
8	≤ 5
9	≤ 4
10	≤ 3

Zak.44 Dozwolone długości przewodu L2

Wymagana L1 (m)	Dozwolona L2 (m)
≤ 3	≤ 10
4	≤ 9
5	≤ 8
6	≤ 7
7	≤ 6
8	≤ 5
9	≤ 4
10	≤ 3

■ Konfiguracja częściowo przewodowa

Jedyna dozwolona konfiguracja częściowo przewodowa jest następująca:

- wlot powietrza otoczenia (bez przewodów)
- wylot powietrza (z przewodami)

W tym przypadku prędkość wentylatora jest ustawiona na **Prędkość 1**.

6.6 Podłączenia hydrauliczne

6.6.1 Użycie złączek dielektrycznych

Rys.38

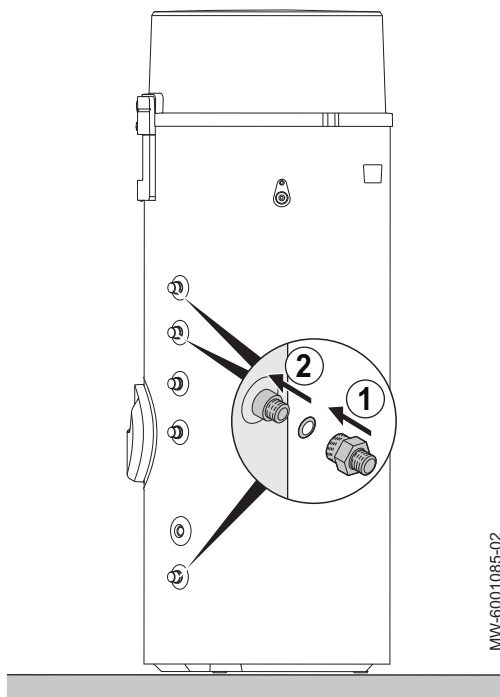

MW-6001085-02

Należy bezwzględnie przestrzegać odpowiednich norm i przepisów lokalnych.

1. Zamontować złączki dielektryczne (dostarczone w torebce z akcesoriami), zakładając uszczelkę na złączki wlotu i wylotu c.w.u..



Ważne

Zalecane jest umieszczenie złączki dielektrycznej (niedostarczonej w zestawie) na przyłączy obiegu cyrkulacji.



Przeostroga

Aby uniknąć połączeń galwanicznych żelaza z miedzią i związanego z tym ryzyka korozji, nie należy podłączać armatury c.w.u. bezpośrednio do rur miedzianych.

2. Podłączyć przewody rurowe różnych obiegów do złączek.

6.6.2 Podłączenie przewodu odprowadzenia kondensatu

Rys.39

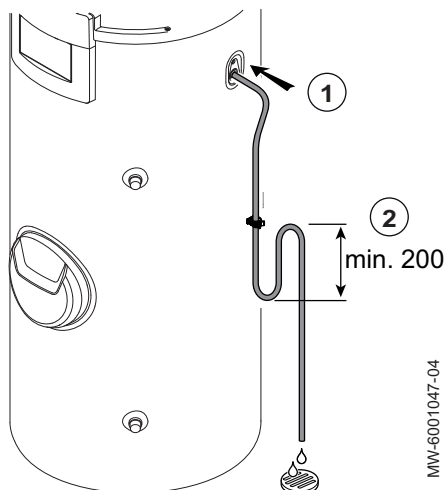

MW-6001047-04

Zaleca się użycie syfonu (brak w zestawie) lub utworzenie go za pomocą węża, aby uniknąć:

- Zakłóceń w przepływie kondensatu podczas pracy wentylatora z powodu tworzenia się podciśnienia spowodowanego obiegiem powietrza wlotowego w niewłaściwym kierunku.
- Niepożądanych zapachów w instalacjach wykorzystujących powietrze otoczenia (bez przewodów).

1. Zamontować przewód spustowy kondensatu.
2. Wykonać syfon przy użyciu elastycznego przewodu spustowego lub podłączyć przewód spustowy do istniejącego syfonu.

6.6.3 Obieg cyrkulacji c.w.u.

Aby zagwarantować dostępność ciepłej wody użytkowej natychmiast po odkręceniu kranów, pomiędzy punktami poboru a podgrzewaczem wody z pompą ciepła można zainstalować pętlę cyrkulacyjną (tylko w budownictwie indywidualnym).

Długość obiegu cyrkulacji nie może przekraczać (zasilanie/powrót):

- ELENISIO 200 H : 20 metrów.
- ELENISIO 250 H : 36 metrów.

Podłączenie	Rodzaj zasilania elektrycznego	Przekrój kabla (mm ²)	Wyłącznik automa-tyczny typu K	Maksymal- ne natężenie różnicowy typu A
Okablowanie instalacji fotowoltaicznej	230 V jednofazowe	2 × 1,5	-	-
Okablowanie sterowania instalacji fotowoltaicznej	230 V jednofazowe	2 × 1,5	-	-

(1) Dwa złącza do podłączenia celem zatwierdzenia wspomaganie i sterowania pompą wspomaganie
(2) Złącze do podłączania innego elementu wyposażenia do urządzenia
(3) Kabel do podłączenia sygnału taryfy pozaszczytowej do urządzenia

6.7.2 Dostęp do listwy zacisków połączeniowych płytki elektronicznej

Rys.41

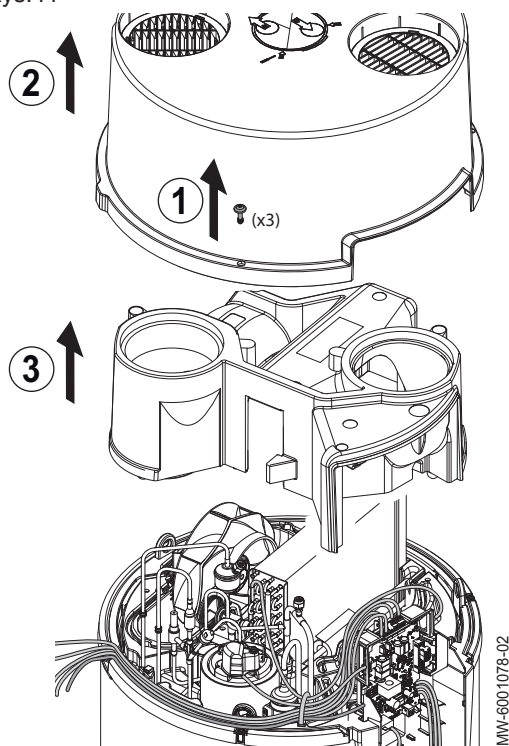

W zależności od wyposażenia może być konieczny demontaż kolanek z wlotu i wylotu powietrza.

1. Zdemontować trzy śruby ustalające z górnej pokrywy.
2. Zdjąć górną pokrywę.
3. Zdjąć pokrywę pośrednią.
4. Zamontować z powrotem cały zespół, wykonując czynności w odwrotnej kolejności.



Ważne

Podczas ponownego montażu upewnić się, że górna pokrywa jest prawidłowo uszczelniona i dokręcone są trzy śruby.

6.7.3 Listwa zacisków płytki elektronicznej CU-HW-01

Rys.42

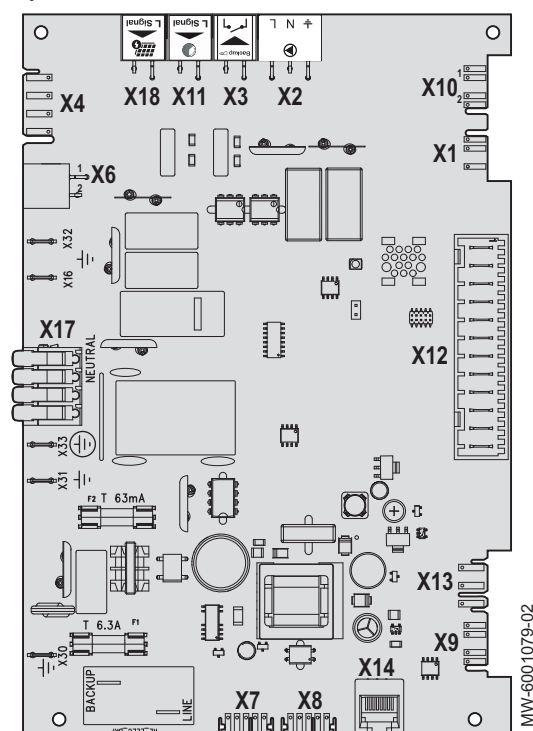

- X2** Pompa ładująca wspomaganie hydraulicznego
- X3** Sterowanie wspomaganie hydraulicznym
- X4** Sterowanie wentylatorem
- X6** - X6-1: Sterowanie sprężarką
- X6-2: Zawór dla odszraniania
- X7** L-BUS
- X8** L-BUS do interfejsu użytkownika
- X9** Czujniki ciepłej wody użytkowej
- X10** - X10-1: Czujnik parownika
- X10-2: Czujnik powietrza
- X11** Wejście taryfy pozaszczytowej/szczytowej
- X13** Anoda obcoprądowa (TAS)
- X14** Port serwisowy
- X17** Neutralna listwa zacisków połączeniowych (4-stykowa)
 - X17-1: Zawór dla odszraniania
 - X17-2: Sterowanie sprężarką
 - X17-3: Zasilanie 230 V, 50 Hz
 - X17-4: Wspomaganie elektryczne
- X18** Wejście sygnału dla paneli fotowoltaicznych
- X30** Uziemienie: wspomaganie elektryczne
- X32** Uziemienie: sprężarka
- X33** Uziemienie: zasilanie sieciowe
- Wspomaganie Przewód** Wspomaganie elektryczne (faza)
- Zasilanie 230 V - 50 Hz (faza)

6.7.4 Podłączenie wyposażenia dodatkowego do płytki elektronicznej CU-HW-01

Do płytki elektronicznej podgrzewacza wody z pompą ciepła można podłączyć różne elementy opcjonalne wyposażenia.

Jeśli podgrzewacz wody z pompą ciepła jest wyposażony w przewody, konieczne jest wymontowanie przewodów powietrza, aby zdjąć górną i pośrednią pokrywę.

Rys.43

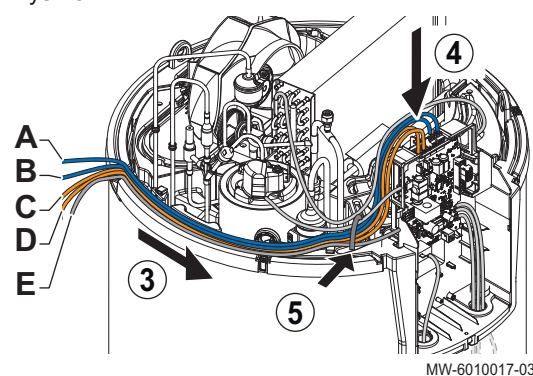

- A** Zasilanie pompy wspomaganie hydraulicznego
- B** Sterowanie wspomaganie hydraulicznym
- U** Wejście taryfy pozaszczytowej/szczytowej
- D** Wejście sygnału dla paneli fotowoltaicznych
- S** Zasilanie ogólne

1. Zdjąć pokrywę - górną i pośrednią.
2. Wymontować interfejs użytkownika.
3. Umieścić kabel podłączanego wyposażenia dodatkowego obok głównego kabla zasilającego **E**, aby zapewnić prawidłowe ułożenie przewodów.
4. Podłączyć kabel do górnej listwy zacisków odpowiadającej opcji do zamontowania.
Jeśli ma być podłączonych kilka opcjonalnych elementów, należy powtórzyć kroki 3 i 4.
5. Zabezpieczyć kable za pomocą zacisków kablowych dostarczonych w woreczku z akcesoriami.
6. Zamontować z powrotem cały zespół, wykonując czynności w odwrotnej kolejności.
Podczas ponownego montażu upewnić się, że górna pokrywa jest prawidłowo uszczelniona i dokręcone są trzy śruby.



Patrz również

Dostęp do listwy zacisków połączeniowych płytki elektronicznej, strona 38

6.7.5 Montaż czujnika temperatury dla wspomagania hydraulicznego

Należy zastosować czujnik temperatury (niedostarczany w zestawie), jeżeli wspomaganie hydrauliczne jest sterowane przez kocioł lub kolektory słoneczne.

Rys.44

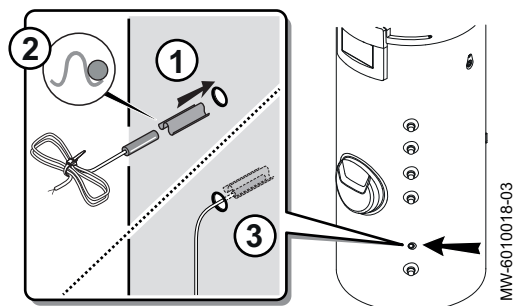

1. Umieścić czujnik w tulei zanurzeniowej za pomocą sprężyny stykowej.
2. Sprawdzić, czy czujnik jest prawidłowo umieszczony w tulei.
3. Sprawdzić zamontowanie sprężyny stykowej dla tulei zanurzeniowej.

6.7.6 Konwencjonalne podłączenie elektryczne

Wybierz programowanie godzinowe (Program 1, 2 lub 3), aby korzystać z temperatury c.w.u. dostosowanej do czynności wykonywanych w ciągu dnia.

Rys.45

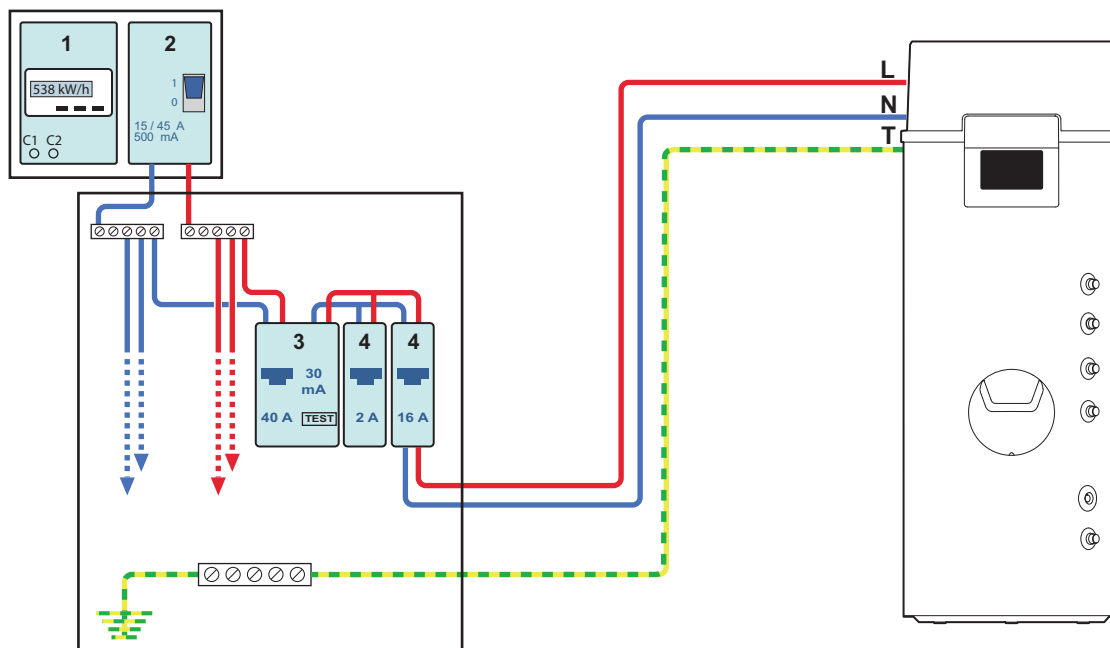

- 1 Licznik
- 2 Wyłącznik automatyczny

- 3 Wyłącznik różnicowo-prądowy prądu przemiennego
- 4 Wyłącznik automatyczny



Patrz również

Aktywowanie i konfiguracja programu godzinowego dla wytwarzania ciepłej wody użytkowej, strona 52

6.7.7 Podłączenie do styku taryfy nocnej/taryfy dziennej przez shunt

Rys.46

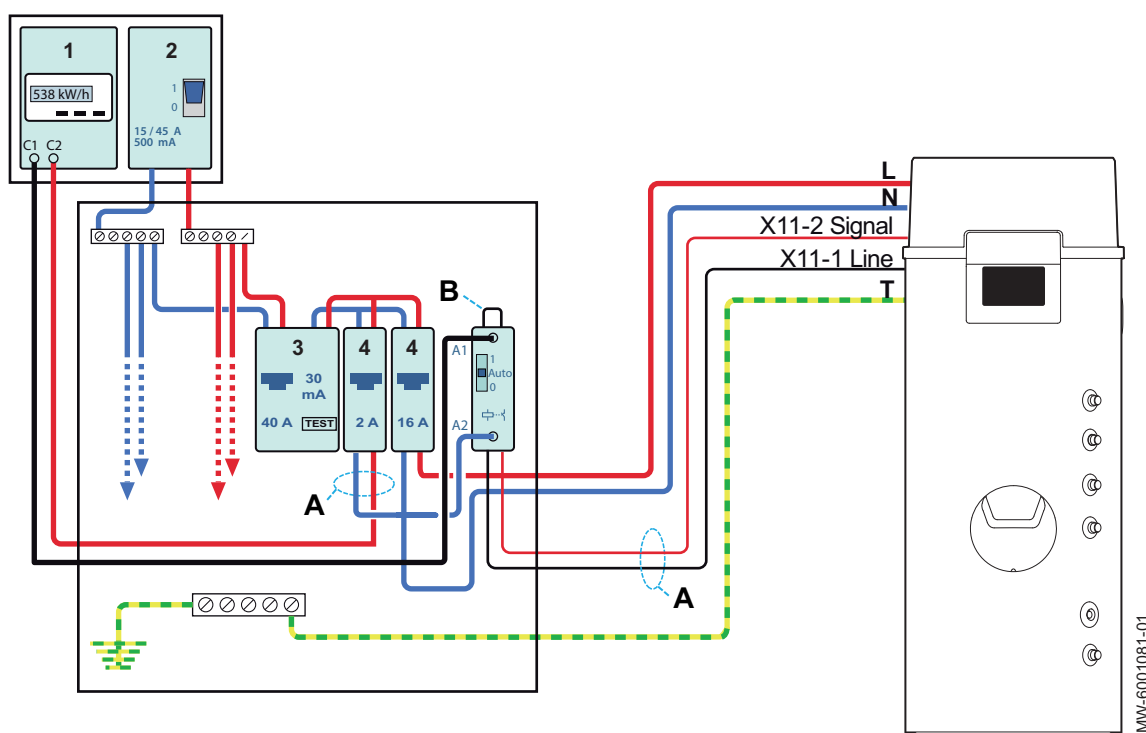

- 1 Licznik
- 2 Wyłącznik automatyczny
- 3 Wyłącznik różnicowoprądowy prądu przemiennego
- 4 Wyłącznik automatyczny

- A Kabel zasilający 230 V, 1,5 mm²
- B Styk bezpotencjałowy 1,5 mm² (Shunt)

1. Podłączyć do styku bezpotencjałowego na złączu X11 podgrzewacza wody z pompą ciepła.
2. Ustawić parametr **AP024** na Tak.

**Ważne**

W godzinach taryfy szczytowej praca podgrzewacza wody z pompą ciepła i urządzeń wspomagających nie jest dozwolona.

**Patrz również**

Wyszukiwanie parametru lub zmierzonej wartości, strona 46

6.7.8 Podłączenie do styku taryfy nocnej/taryfy dziennej bezpośrednio na liczniku

Rys.47

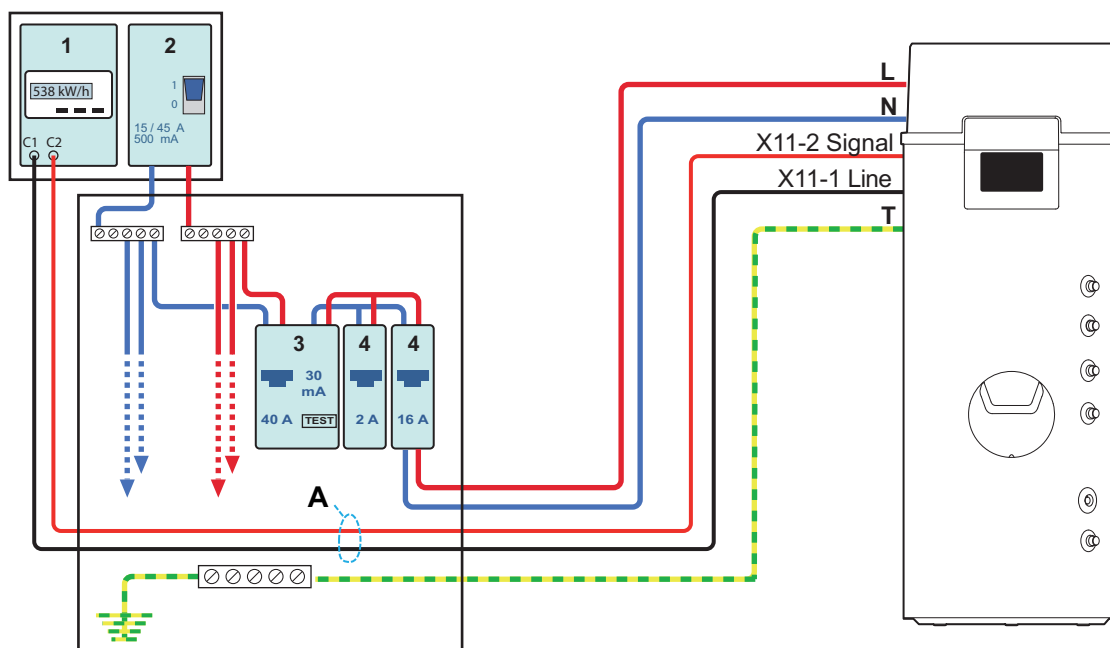

MW-6001082-01

- | | |
|---|---|
| 1 Licznik | 4 Wyłącznik automatyczny |
| 2 Wyłącznik automatyczny | A Kabel zasilający 230 V, 1,5 mm ² |
| 3 Wyłącznik różnicowoprądowy prądu przemiennego | |

1. Podłączyć do styku bezpotencjałowego lub styku napięciowego na złączu X11 podgrzewacza wody z pompą ciepła.
2. Ustawić parametr **AP024** na Tak.



Ważne

W godzinach taryfy szczytowej praca podgrzewacza wody z pompą ciepła i urządzeń wspomagających nie jest dozwolona.



Patrz również

Wyszukiwanie parametru lub zmierzonej wartości, strona 46

6.7.9 Podłączenie do sygnału fotowoltaicznego

Wybrać programowanie godzinowe (Program 1, 2 lub 3), aby korzystać z temperatury c.w.u. dostosowanej do czynności wykonywanych w ciągu dnia.

Rys.48

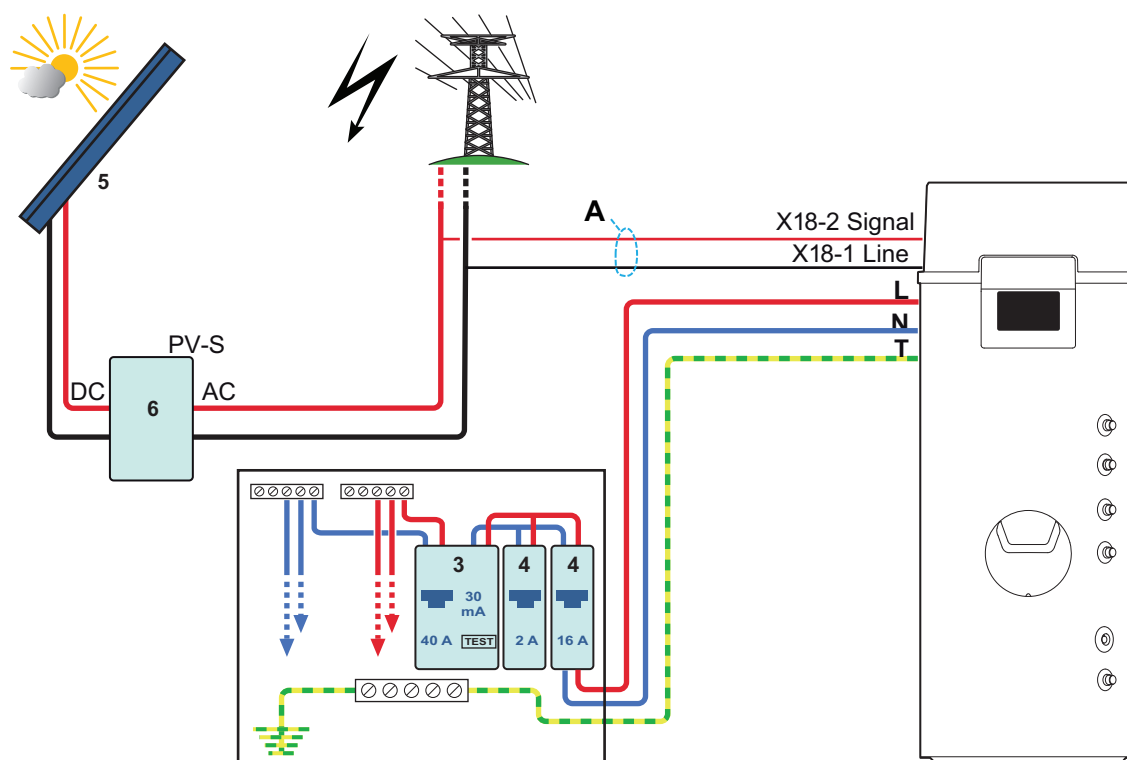

MW-6001084-01

- 3 Wyłącznik różnicowoprądowy prądu przemiennego
 4 Wyłącznik automatyczny
 5 Panel fotowoltaiczny

- 6 Falownik fotowoltaiczny
 A Kabel zasilający 230 V, 1,5 mm²

Gdy sygnał fotowoltaiczny jest aktywny:

1. Ustawić parametr **DP512** na 62°C.
2. Ustawić parametr **AP055** na **FWolt. p.ciepl.i wsp.**
3. Ustawić parametr **AP057** zależnie od typu sygnału fotowoltaicznego:
 - **Normalnie otwarty** .
 - **Normalnie zamknięty** .



Patrz również

Wyszukiwanie parametru lub zmierzonej wartości, strona 46
 Aktywowanie i konfiguracja programu godzinowego dla wytwarzania ciepłej wody użytkowej, strona 52

6.8 Napełnianie podgrzewacza wody pompy ciepła

Rys.49

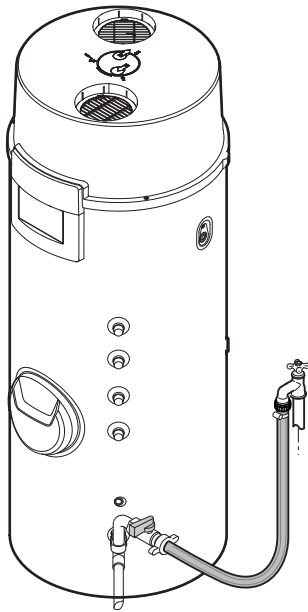

1. Otworzyć zawór ciepłej wody.
2. Napełnić całkowicie podgrzewacz wody przez rurę wlotową zimnej wody użytkowej.
⇒ Urządzenie jest napełnione, gdy woda zacznie wypływać przez zawór ciepłej wody.
3. Zamknąć zawór ciepłej wody.

7 Pierwsze uruchomienie

7.1 Informacje ogólne

Procedura pierwszego uruchomienia pompy ciepła musi zostać wykonana:

- przy pierwszym użyciu pompy,
- po dłuższej przerwie w eksploatacji.

Pierwsze uruchomienie pompy ciepła umożliwia użytkownikowi przegląd różnych ustawień oraz dokonanie kontroli w celu zapewnienia pełnego bezpieczeństwa podczas uruchomienia pompy.

7.2 Lista kontrolna czynności, które należy wykonać przed pierwszym uruchomieniem

1. Sprawdzić, czy pompa ciepła c.w.u. jest napełniona wodą.
2. Sprawdzić szczelność połączeń.
3. Sprawdzić, czy urządzenia zabezpieczające działają prawidłowo.
4. Sprawdzić tryb pracy.

7.3 Procedura pierwszego uruchomienia



Przeostroga

Pierwsze uruchomienie musi zostać wykonane przez uprawnionego instalatora.

1. Uzbroidź wyłącznik automatyczny podgrzewacza wody pompy ciepła.
⇒ Wyświetlany jest komunikat **powitalny**.
2. Wybrać Kraj i język.
3. Skonfigurować Godzina i data.
4. Skonfigurować funkcję Wł czas letni.

Rys.50

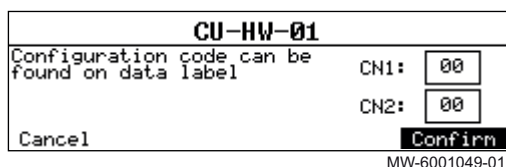

5. Ustawić parametry **CN1** i **CN2**. Wartości są podane na tabliczce znamionowej podgrzewacza wody pompy ciepła. Zostały one również zestawione w poniższej tabeli.

Parametry te są również dostępne po pierwszym uruchomieniu:

Zak.48

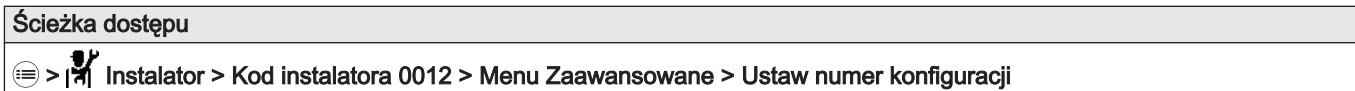

Rys.51

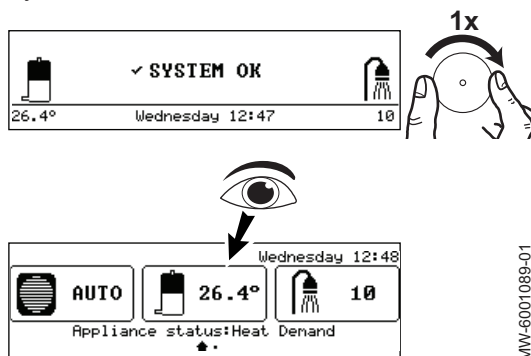

6. Wybrać **Potwierdź**, aby zapisać nastawy.
⇒ Sprawdzić wyświetlacz temperatury c.w.u.

7.3.1 Parametry CN1 i CN2

Parametry **CN1** i **CN2** podane na tabliczce znamionowej są używane do konfigurowania instalacji na podstawie rodzaju wspomaganie i pojemności podgrzewacza wody z pompą ciepła.

Zak.49

	CN1	CN2
ELENSIO 200	1	7
ELENSIO 250	3	7
ELENSIO 200 H	2	7
ELENSIO 250 H	4	7

7.4 Kontrole po pierwszym uruchomieniu

Zak.50 Kontrola ogólna

Punkty do sprawdzenia	Sprawdzono?
Szczelność przyłączy przewodów powietrza	
Szczelność armatury chłodniczej	
Podgrzewacz c.w.u. napełniony wodą	
Przeprowadzić kontrolę wzrokową pod kątem nieszczelności w układzie wody lub ciał obcych blokujących spust kondensatu.	

Zak.51 Kontrole elektryczne

Punkty do sprawdzenia	Sprawdzono?
Obecność zalecanego wyłącznika automatycznego	
Dokręcenie listwy zacisków i przyłączy elektrycznych	

7.5 Instrukcje końcowe dla pierwszego uruchomienia

1. Poinstruować użytkownika o działaniu instalacji.

- Przekazać użytkownikowi wszystkie instrukcje obsługi.

8 Nastawy

8.1 Dostęp do poziomu Instalator

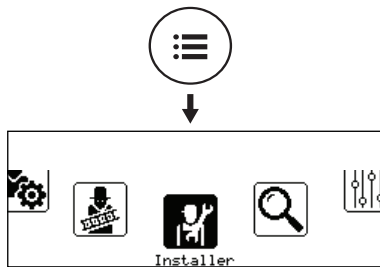

Rys.52



MW-6000891-01

Niektóre parametry, mogące mieć wpływ na pracę urządzenia, zabezpieczone są kodem dostępu. Do zmiany tych parametrów upoważniony jest wyłącznie instalator.

Aby uzyskać dostęp do poziomu Instalator:

- Naciskać na przycisk  do momentu, aż wyświetli się ekran karuzeli.
- Wybrać  Instalator.

Rys.53



MW-6000892-1

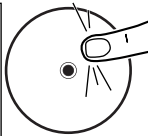

- Wprowadzić kod **0012**.
⇒ Poziom Instalator jest teraz aktywny. Wszystkie funkcje i parametry są dostępne.

Jeśli przez 30 minut nie wykonano żadnych czynności, nastąpi automatyczne wyjście z poziomu Instalator.



8.2 Wyszukiwanie parametru lub zmierzonej wartości

Jeśli znany jest kod parametru lub zmierzonej wartości, użycie funkcji  Wyszukaj jest najprostszym sposobem uzyskania bezpośredniego dostępu.

- Prześć do pozycji menu zgodnie z przedstawioną poniżej ścieżką dostępu.

Ścieżka dostępu

 >  Wyszukaj



- Po wyświetleniu się zapytania o kod dostępu instalatora, należy wprowadzić kod (**0012**).
- Wprowadzić kod żądanego parametru lub zmierzonej wartości, używając przycisku .
- Nacisnąć przycisk , aby rozpocząć wyszukiwanie.
⇒ Wyświetla się żądany parametr lub zmierzona wartość.

8.3 Zapisanie i przywrócenie ustawień

8.3.1 Resetowanie numerów konfiguracji

W przypadku wymiany płytki elektronicznej lub wystąpienia błędu podczas wykonywania ustawień należy zresetować numery konfiguracji CN1 i CN2. Dzięki tym numerom układ rozpoznaje typ podgrzewacza wody pompy ciepła i rodzaj wspomaganie obecnego w instalacji.

Aby zresetować numery konfiguracji:

- Nacisnąć przycisk .
- Wybrać  Instalator.
- Wybrać **Menu Zaawansowane > Ustaw numer konfiguracji**.
- Ustawić parametry **CN1** i **CN2**. Wartości są podane na tabliczce znamionowej podgrzewacza wody pompy ciepła.
- Wybrać **Potwierdź**, aby zapisać nastawy.





Patrz również
Parametry CN1 i CN2, strona 45

8.3.2 Funkcja automatycznego wykrywania wyposażenia dodatkowego i akcesoriów



Funkcji tej należy użyć po wymianie w podgrzewaczu wody pompy ciepła płytki elektronicznej zasilania w celu wykrycia wszystkich urządzeń podłączonych do magistrali komunikacyjnej L-BUS.

Aby wykryć urządzenia podłączone do magistrali komunikacyjnej L-BUS:

1. Nacisnąć przycisk .
2. Wybrać  Instalator.
3. Wybrać **Menu Zaawansowane > Wykrywanie automatyczne**.
4. Wybrać **Potwierdź**, aby rozpocząć automatyczne wykrywanie.

8.3.3 Przywrócenie nastaw fabrycznych

Aby przywrócić nastawy fabryczne podgrzewacza wody pompy ciepła:

1. Nacisnąć przycisk .
2. Wybrać  Instalator.
3. Wybrać **Menu Zaawansowane > Przywróć nastawę fabryczną**.
4. Wybrać **Potwierdź**, aby przywrócić nastawy fabryczne.

8.4 Wykaz parametrów

8.4.1 > Instalator > Nastawy instalacji > C.w.u. (ciepła woda użytkowa)

W menu podrzędnym C.w.u. można znaleźć wszystkie parametry związane z podgrzewaczem c.w.u.

AP : Appliance Parameters = Parametry urządzenia

DP : Direct Hot Water Parameters = Parametry podgrzewacza c.w.u.

Zak.52 Menu podrzędne > Ustaw temperatury c.w.u.

Parametry	Opis parametrów	Nastawa fabryczna
Wart.zad.tr.komf.CWU DP070	Zadana temperatura w trybie komfortu dla wypływu z podgrzewacza c.w.u. Zakres nastawy: od 10 °C do 75 °C	55°C
Obniż.temp.zad.CWU DP080	Obniżona temperatura zadana dla wypływu z podgrzewacza ciepłej wody użytkowej Zakres nastawy: od 10 °C do 75 °C	10°C

Zak.53 Menu podrzędne > Ogólne

Parametry	Opis parametrów	Nastawa fabryczna
Tryb pracy podgrzCWU DP456	Tryb pracy podgrzewacza CWU <ul style="list-style-type: none"> • ECO (Tylko PCiepl) • Komf (PCiepl+Kocioł) 	ECO (Tylko PCiepl)
Wart.zad.tr.komf.CWU DP070	Zadana temperatura w trybie komfortu dla wypływu z podgrzewacza c.w.u. Zakres nastawy: od 10 °C do 75 °C	55°C
Obniż.temp.zad.CWU DP080	Obniżona temperatura zadana dla wypływu z podgrzewacza ciepłej wody użytkowej Zakres nastawy: od 10 °C do 75 °C	10°C
Tryb wejścia szczyt. AP024	Tryb wejścia szczytowego wł./wył. <ul style="list-style-type: none"> • Nie • Tak 	Nie
Obj podgrzewacza CWU CP790	Objętość wody w podgrzewaczu CWU Zakres nastawy: od 100 l do 300 l	200 l

Parametry	Opis parametrów	Nastawa fabryczna
Obj. CWU prysznic DP522	Objętość CWU dla prysznic Zakres nastawy: od 0 l do 200 l	30 l
Histereza c.w.u. DP120	Histereza temperatury odnosząca się do zadanej temperatury c.w.u. Zakres nastawy: od 1 °C do 20 °C	5

Zak.54 Menu podrzędne > Dezynfekcja term.

Parametry	Opis parametrów	Nastawa fabryczna
Podgrzew. dez.term DP004	Podgrzewacz tryb dezynfekcji termicznej <ul style="list-style-type: none"> Wyłączony Co tydzień Codziennie 	Wyłączony
Wart.zad.DezTerm CWU DP160	Wart.zad.dezynf. termicznej w ob.CWU Zakres nastawy: od 60 °C do 75 °C	65°C
Godz. rozp. dez.term DP440	Godzina rozpoczęcia programu dezynfekcji termicznej c.w.u Zakres nastawy: od 00h00 do 23h50	03h00

Zak.55 Menu podrzędne > Zaawansowane

Parametry	Opis parametrów	Nastawa fabryczna
Konfig. we. FWolt. AP055	Konfiguracja styku wejścia FWolt. <ul style="list-style-type: none"> Wył. FWolt.z pompą ciepła FWolt. p.ciepl.i wsp FWolt ze wspom. 	Wył.
Logika styku FWolt. AP057	Konfiguracja poziomu logicznego styku wejścia FWolt. <ul style="list-style-type: none"> Normalnie otwarty Normalnie zamknięty 	Normalnie zamknięty
T CWU dla we. FWolt DP512	Temperatura zadana w podgrzewaczu CWU dla wejścia FWolt. Zakres nastawy: od 25 °C do 75 °C	55°C

8.4.2  >  Instalator > Nastawy instalacji > Pow. Pciepła dla TPW

W menu podrzędnym Pow. Pciepła dla TPW można znaleźć wszystkie parametry związane z pompą ciepła.

AP : Appliance Parameters = Parametry urządzenia

HP : Heat pump Parameters = Parametry pompy ciepła

Zak.56 Menu podrzędne > Ogólne

Parametry	Opis parametrów	Nastawa fabryczna
Funkcja c.w.u. zał. AP017	Zezwolić na postępowanie związane z zapotrzebowaniem na ciepło dla c.w.u. <ul style="list-style-type: none"> Wył. Zał. 	Zał.
Typ wspomagan HP029	Typ wspomagan stosowany dla pompy ciepła. <ul style="list-style-type: none"> Brak wspomagan 1 stopień elektryczn Wspomaganie kotłem 	1 stopień elektryczn
PC pow.otocz./przew. HP028	Konfiguracja instalacji pompy ciepła z powietrzem z otoczenia lub doprowadzanego przewodem <ul style="list-style-type: none"> Powietrze otoczenia Przew.dopr.powietrza 	Powietrze otoczenia

Zak.57 Menu podrzędne > Nastawy serwisowe

Parametry	Opis parametrów	Nastawa fabryczna
Komunikat serwisowy AP010	Wybierz typ komunikatu serwisowego <ul style="list-style-type: none"> • Brak • PowiadomNiestandard. 	Brak

Zak.58 Menu podrzędne > Zaawansowane

Parametry	Opis parametrów	Nastawa fabryczna
CzasPrzed zał.wspom. HP153	Opóźnienie przed załączeniem wspomaganie Zakres nastawy: od 0 godz. do 10 godz.	5 godz.

8.4.3  >  Instalator > Liczniki

Można wyświetlić kilka wartości określających aktualny stan podgrzewacza wody z pompą ciepła, takich jak np. liczba godzin pracy.

AC : Appliance Counters = Liczniki podgrzewacza wody z pompą ciepła

DC : Direct Hot Water Counters = Liczniki przeznaczone dla podgrzewania c.w.u.

HC : Heat pump Counters = Liczniki pompy ciepła

Zak.59

Parametr	Opis
Całk. energia zużyta	Całkowita energia zużyta
Zał. c.w.u. DC004	Liczba załączeń dla wytwarzania c.w.u.
Godz. pracy CWU DC005	Łączna liczba godzin pracy, podczas której urządzenie wytwarzało energię dla c.w.u.
Godziny wspomag. 1 AC028	Liczba godzin pracy pierwszego stopnia wspomaganie elektrycznego
Uruchom. wspomag. 1 AC030	Liczba uruchomień pierwszego stopnia wspomaganie elektrycznego
Czas odszraniania HC002	Czas odszraniania
Cykle odszraniania HC003	Ilość ogółem cykli odszraniania.
Godz.pracy od serwis AC002	Liczba godzin od ostatniego serwisu, w czasie których urządzenie wytwarzało energię
Godz. od ost.serwisu AC003	Liczba godzin od ostatniego serwisu urządzenia
Zał. od serwisu AC004	Liczba załączeń generatora ciepła od ostatniego serwisu.

8.4.4  >  Instalator > Sygnały

Można wyświetlić kilka wartości określających aktualny stan podgrzewacza wody z pompą ciepła.

AM : Appliance Measured = Zmierzone wartości podgrzewacza wody z pompą ciepła

DM : Direct Hot Water Measured = Zmierzone wartości podgrzewacza ciepłej wody użytkowej

HM : Heat pump Measured = Zmierzone wartości pompy ciepła

Zak.60 Menu podrzędne > C.w.u. (c.w.u.)

Parametr	Opis
Tryb pracy podgrzCWU DM084	Tryb pracy pierwotnego podgrzewacza CWU
Aktywność CWU DM019	Bieżąca aktywność c.w.u.
StanAuto/OdstapCWU DM009	Stan pracy automatycznej/odstąpienia dla trybu c.w.u.
Tcwu.dolna strefa DM001	Temperatura podgrzewacza c.w.u. (czujnik dolny)
TempZasobCWUGóra DM006	Temperatura podgrzewacza c.w.u. (czujnik górny)
Temp. zad. CWU DM029	Temperatura zadana c.w.u.
Stan we. szczyt. AM032	Stan styku wejścia szczytowego
Liczba pryszniców DM094	Liczba pryszniców przy 40°C
Napełn. podgrz. CWU DM104	Poziom napełnienia pierwotnego podgrzewacza CWU

Zak.61 Menu podrzędne > Pow. Pocięła dla TPW

Parametr	Opis
Nast.Tzasil.pompy c. HM003	Nastawa temperatury zasil. pompy ciepła
Sprężarka HM008	Działanie sprężarki
Odszran. pompy ciep. HM009	Trwa odszranianie pompy ciepła
Wspomaganie1 HM012	Działanie pierwszego stopnia wspomaganie
Presostat wys. ciśn. HM025	Stan presostatu wysokiego ciśnienia obiegu termodynamicznego.
Uruchom. sprężarki HM030	Żądanie uruchomienia sprężarki
Żądanie wspomaganie HM052	Stan informujący o tym, czy wspomaganie znajduje się w stanie żądania załączenia czy nie.
T evaporation HM055	Evaporation temperature
Tpowietrza otoczenia HM071	Temperatura powietrza otoczenia
T zadana wspomaganie HM072	Temperatura zadana wspomaganie

8.5 Tryb pracy i stan układów wspomaganie

Sposób działania wspomaganie hydraulicznego i/lub elektrycznego w trybie wytwarzania c.w.u. zależy od konfiguracji parametru **DP456** Tryb pracy podgrzewacza CWU.

Zak.62 Sposób działania wspomaganie elektrycznego i/lub hydraulicznego w zależności od wyposażenia

Parametr	Opis działania	Wymagana regulacja
Tryb pracy podgrzewania CWU DP456	Jeśli parametr jest ustawiony na ECO (Tylko PCiepł) (tryb oszczędny), system zapewnia pierwszeństwo oszczędzaniu energii. Do wytwarzania ciepłej wody używana jest tylko pompa ciepła (bez wspomaganie).	ECO (Tylko PCiepł)
	Jeśli parametr jest ustawiony na Komf (PCiepł+Kocioł), system zapewnia pierwszeństwo komfortowi, przyspieszając wytwarzanie c.w.u. przez równoczesne wykorzystywanie pompy ciepła i wspomaganie elektrycznego i/lub hydraulicznego (w zależności od wyposażenia).	Komf (PCiepł+Kocioł)

**Patrz również**

Wyszukiwanie parametru lub zmierzonej wartości, strona 46

9 Programowanie

9.1 Parametry dotyczące regionu i ergonomii

Urządzenie można personalizować, zmieniając parametry związane z lokalizacją geograficzną i ergonomią interfejsu użytkownika.

Rys.54

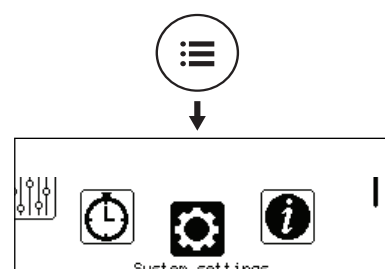

MW-6000876-01

1. Nacisnąć przycisk .
2. Wybrać  **Nastawy systemowe**.
3. Wprowadzić wymagane nastawy.

Zak.63

Menu	Nastawa
Kraj i język	Wybór kraju i języka
Godzina i data	Nastawa daty i czasu, a następnie automatycznego przełączania pomiędzy czasem zimowym i letnim
Dane instalatora	Zapisanie nazwiska i numeru telefonu instalatora
Wyświetl nastawy	Ustalenie parametrów wyświetlacza: <ul style="list-style-type: none"> • Regulacja kontrastu wyświetlacza • Włączenie/wyłączenie blokady zabezpieczającej przed dziećmi

9.2 Włączenie/wyłączenie blokady zabezpieczającej przed dziećmi

Blokada zabezpieczająca przed dziećmi zapobiega wykonaniu przez dzieci przypadkowych zmian ustawień urządzenia.

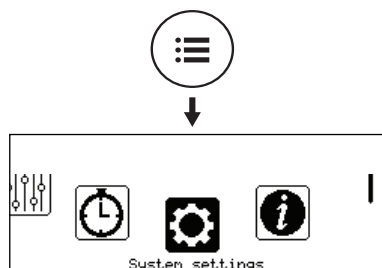

Rys.55



MW-6000876-01

1. Nacisnąć przycisk .
2. Wybrać **Nastawy systemowe**.
3. Wybrać **Wyświetl nastawy**.
4. Zmienić wartość parametru **Blok. przed dziećmi**:

Tak	Blokada zabezpieczająca przed dziećmi aktywna
Nie	Blokada zabezpieczająca przed dziećmi nieaktywna

W czasie, gdy blokada zabezpieczająca przed dziećmi jest aktywna można tymczasowo wyłączyć wyświetlacz, naciskając jednocześnie krótko przyciski  i .

9.3 Temperatura c.w.u.

9.3.1 Wybór trybu pracy

W celu wytworzenia c.w.u., można wybrać jeden z pięciu trybów pracy. Zalecamy tryb **Programowanie**, który umożliwia zaprogramowanie okresów wytwarzania c.w.u. odpowiednio do potrzeb użytkownika i zapewnienie optymalnego zużycia energii.

Rys.56



MW-6001108-01

1. Z ekranu głównego przejść do ekranu odpowiedniej strefy.
2. Nacisnąć przycisk .

Rys.57

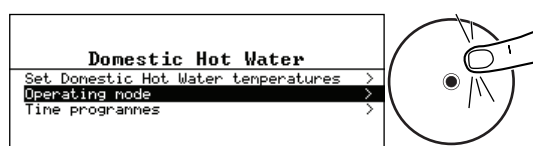

MW-6000884-1

3. Wybrać **Tryb pracy**.
4. Wybrać żądany tryb pracy:

Zak.64

Tryb pracy	Opis
Programowanie	C.w.u. jest wytwarzana zgodnie z wybranym numerem programu godzinowego
Ręczny	Temperatura c.w.u. utrzymywana jest stale na poziomie temperatury komfortu
Tymczasowa zmiana temperatury	Wytwarzanie c.w.u. jest wymuszane do temperatury komfortu przez określony czas
Urlop	Podczas nieobecności temperatura c.w.u. jest obniżana, aby zaoszczędzić energię.
Wył.	Wyposażenie i instalacja są wyłączone, ale pozostają chronione w zimie, w trybie ochrony przed zamarznięciem

9.3.2 Aktywowanie i konfiguracja programu godzinowego dla wytwarzania ciepłej wody użytkowej

Program godzinowy może być używany do zmiany temperatury c.w.u. w zależności od rodzaju aktywności w ciągu dnia. Programowanie można wykonywać dla każdego dnia tygodnia.

Rys.58



MW-6001108-01

1. Na ekranie głównym przejść do ekranu strefy ciepłej wody użytkowej.
2. Nacisnąć przycisk .

Rys.59

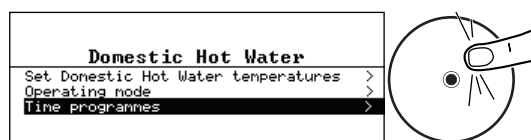

MW-6000885-1

Rys.60

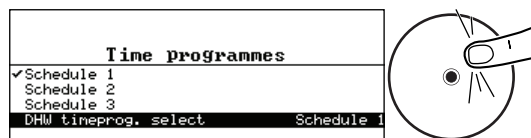

MW-6000886-1

Rys.61

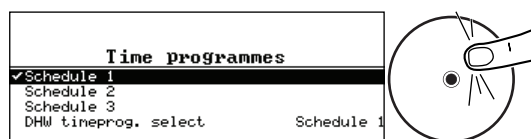

MW-6000887-1

Rys.62

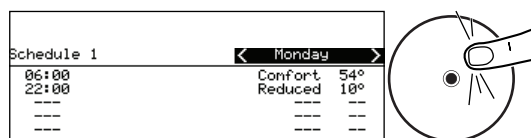

MW-6000864-2

3. Wybrać **Programy godzinowe**.

⇒ Dostępne są trzy programy godzinowe. Aktywny program jest oznaczony znacznikiem.

4. Aby aktywować inny program godzinowy, należy wybrać **Wybr.progr.godz.CWU**.

5. Aby zmienić program godzinowy, należy wybrać program do zmiany.

⇒ Wyświetlane są zaprogramowane aktywności dla poniedziałku. Ostatnia aktywność dla danego dnia pozostaje włączona do momentu rozpoczęcia pierwszej aktywności w dniu następnym.

6. Wybrać dzień, dla którego będą wprowadzane zmiany.

7. Stosownie do potrzeb, wykonać następujące działania:

Zak.65

Działanie	Procedura
Zmiana ustawień czasu dla zaprogramowanych aktywności	<ul style="list-style-type: none"> Wybrać zaprogramowaną aktywność. Nacisnąć przycisk Zmienić czas rozpoczęcia i/lub odpowiednią aktywność. Wybrać Potwierdź, aby zapisać zmianę.
Dodanie nowego przedziału czasowego	<ul style="list-style-type: none"> Ustawić kursor na pustej linii. Nacisnąć przycisk Wybrać czas rozpoczęcia oraz aktywność. Wybrać aktywność żadaną dla tego czasu. Wybrać Potwierdź, aby zapisać nowy przedział czasowy.
Usuwanie zaprogramowanej aktywności	<ul style="list-style-type: none"> Wybrać aktywność do usunięcia. Nacisnąć przycisk Wybrać Usuń, aby usunąć aktywność.
Kopiowanie aktywności zaprogramowanych dla danego dnia na inny dzień	<ul style="list-style-type: none"> Ustawić kursor na linii Kopiuj na inne dni, która pojawia się na końcu pustych linii. Nacisnąć przycisk Wybrać dni tygodnia, które mają być zgodne z programem godzinowym dla bieżącego dnia. Wybrać Potwierdź, aby bieżący program godzinowy obowiązywał dla wszystkich wybranych dni.

9.3.3 Wymuszenie wytwarzania ciepłej wody użytkowej (Tymczasowa zmiana temperatury)

Niezależnie od wybranego trybu działania, można wymusić wytwarzanie c.w.u., aby utrzymać temperaturę komfortową przez wymagany czas.

Rys.63



MW-6001108-01

1. Na ekranie głównym przejść do ekranu strefy ciepłej wody użytkowej.
2. Nacisnąć przycisk .

Rys.64

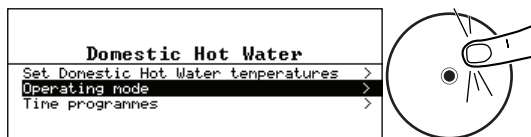

MW-6000884-1

3. Wybrać **Tryb pracy**.

Rys.65

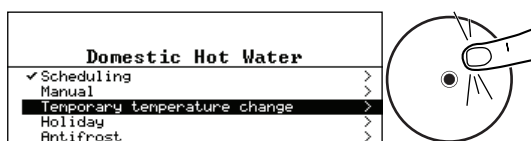

MW-6000888-1

4. Wybrać **Tymczasowa zmiana temperatury**.
 5. Podać czas zakończenia odstąpienia.
 6. Wybrać **Potwierdź**, aby potwierdzić odstąpienie.
- Aby anulować odstąpienie, należy wybrać inny tryb pracy.

9.3.4 Zmiana temperatur zadanych c.w.u.

Wytwarzanie ciepłej wody użytkowej odbywa się w oparciu o dwa parametry temperatury zadanej:

- **Wart.zad.tr.komf.CWU**: używany w trybach **Programowanie**, **Ręczny** i **Tymczasowa zmiana temperatury**
- **Obniż.temp.zad.CWU**: używany w trybach **Programowanie**, **Urlop** i **Ochrona przed zamarz.**

Nastawy temperatury zadanej można zmienić, aby dostosować je do swoich potrzeb.

Rys.66

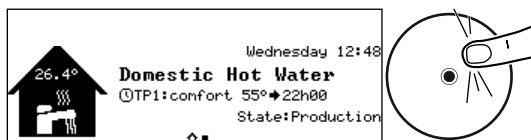

MW-6001108-01

1. Na ekranie głównym przejść do ekranu strefy ciepłej wody użytkowej.
2. Nacisnąć przycisk .

Rys.67

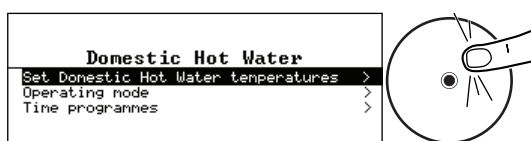

MW-6000889-1

3. Wybrać **Ustaw temperatury c.w.u.**
4. Zmienić wymaganą temperaturę zadaną:
 - **Wart.zad.tr.komf.CWU**
 - **Obniż.temp.zad.CWU**

9.4 Wyłączenie wytwarzania ciepłej wody użytkowej

Użytkownik może wyłączyć wytwarzanie c.w.u., nadal korzystając z funkcji ochrony przed zamarznięciem.

Rys.68



MW-6001108-01

1. Na ekranie głównym nacisnąć przycisk .

Rys.69

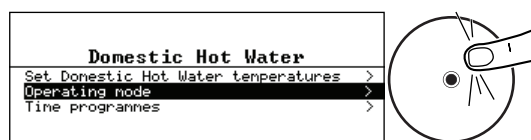

MW-6000884-1

Rys.70



MW-6001109-01

9.5 Okresy nieobecności lub urlop

Rys.71



MW-6001108-01

Rys.72

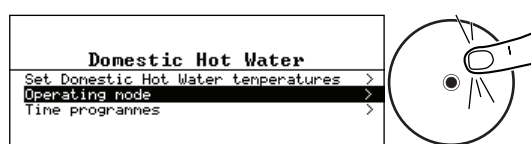

MW-6000884-1

Rys.73

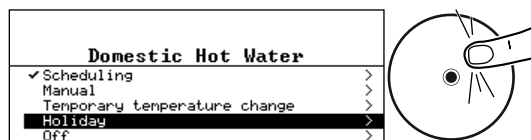

MW-6001110-01

Rys.74

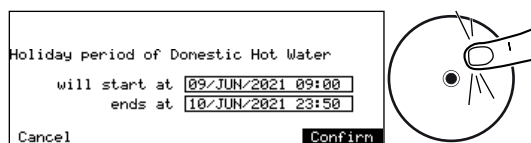

MW-6001111-01

2. Wybrać **Tryb pracy**.

3. Wybrać **Wył.**

4. Wybrać **Potwierdź**, aby potwierdzić zmianę.



Ważne

Tryb ochrony przed zamarznięciem pozostaje aktywny.

W przypadku kilkutygodniowej nieobecności można obniżyć temperaturę c.w.u., aby zaoszczędzić energię. W tym celu należy włączyć tryb pracy **Tryb urlopowy instalacji**.

1. Na ekranie głównym nacisnąć przycisk .

2. Wybrać **Tryb pracy**.

3. Wybrać **Urlop**.

4. Ustawić daty rozpoczęcia i zakończenia urlopu.

5. Wybrać **Potwierdź**, aby potwierdzić nastawę.



Ważne

Temperatura zadana w okresie nieobecności jest automatycznie ustawiana na parametr **DP080** Obniż.temp.zad.CWU.

9.6 Monitorowanie zużycia energii

Jeżeli instalacja jest wyposażona w licznik energii, można monitorować zużycie energii.

Rys.75

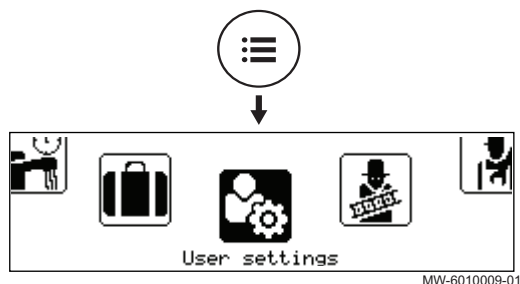

1. Nacisnąć przycisk .
2. Wybrać  **Nastawy użytkownika.**

Rys.76

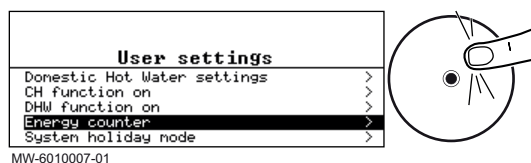

3. Wybrać **Licznik energii.**
⇒ Wyświetlane jest zużycie energii od ostatniego zerowania licznika zużycia energii.

9.7 Konfigurowanie funkcji dezynfekcji termicznej

Funkcja dezynfekcji termicznej służy do podgrzania wody w podgrzewaczu wody z pompą ciepła do temperatury wyższej od zwykle stosowanej nastawy; procedura ta jest wykonywana raz w tygodniu i pozwala usunąć wszelkie mogące się pojawić bakterie (legionella). Ta funkcja jest wyłączona przy dostawie.

Aby uaktywnić funkcję dezynfekcji termicznej:

1. Przejść do pozycji menu zgodnie z przedstawioną poniżej ścieżką dostępu.

Ścieżka dostępu

 >  **Instalator** > **Nastawy instalacji** > **C.w.u. (ciepła woda użytkowa)** > **Dezynfekcja term.**

2. Ustawić parametr **DP004** na **Co tydzień**.
3. Ustawić parametr **DP160** na **65°C**.
4. Ustawić czas rozpoczęcia działania funkcji dezynfekcji termicznej, parametr **DP440**.



Patrz również

> Instalator > Nastawy instalacji > C.w.u. (ciepła woda użytkowa), strona 47

9.8 Wyłączenie podgrzewacza wody pompy ciepła

W niektórych sytuacjach konieczne jest wyłączenie podgrzewacza wody pompy ciepła, np. na czas wykonywania czynności w obrębie urządzenia. W innych sytuacjach, takich jak dłuższa nieobecność, zalecamy

korzystanie z trybu roboczego  **Urlop** w celu ochrony instalacji przed zamarznięciem.

Aby wyłączyć podgrzewacz wody pompy ciepła:

1. Wyłączyć wyłącznik automatyczny podgrzewacza wody pompy ciepła na tablicy rozdzielczej.

9.9 Ochrona przed zamarznięciem

Na czas długiej nieobecności (urlop), należy zaprogramować odpowiednią liczbę dni.

Temperatura wody w podgrzewaczu jest utrzymywana na poziomie 10°C.

10 Konserwacja

10.1 Środki ostrożności, które należy podjąć podczas konserwacji

Coroczny przegląd wraz z próbą szczelności zgodnie z obowiązującymi normami jest obowiązkowy.

Czynności konserwacyjne są ważne z następujących powodów:

- Zapewnienie optymalnej wydajności.
- Wydłużenie okresu eksploatacji urządzenia.
- Zapewnienie instalacji oferującej klientowi optymalny komfort przez cały czas.



Ryzyko porażenia prądem

Przed podjęciem jakichkolwiek prac należy odłączyć zasilanie elektryczne podgrzewacza wody z pompą ciepła i wspomagania hydraulicznego (jeśli jest podłączone).



Ważne

- Konserwację należy wykonywać wyłącznie zgodnie z zaleceniami producenta; należy ją zlecić upoważnionemu profesjonalście zgodnie z odpowiednimi przepisami prawa i powszechnie uznawanymi zasadami postępowania.
- Wymienić każdy uszkodzony element.

10.2 Lista czynności kontrolnych i konserwacyjnych

Zak.66 Sprawdzenie działania instalacji

Kontrola	Czynności do wykonania
Sprawdzenie działania podgrzewacza wody z pompą ciepła	
Interfejs użytkownika	Sprawdzić wzrokowo interfejs. Sprawdzić stan i działanie przycisków.
Historia usterek	Przejrzeć historię i zanotować usterki wymagające kontroli lub naprawy. Po wykonaniu naprawy wyczyścić historię.
Czas pracy i liczba uruchomień wspomagania	patrz rozdział Liczniki
Czas pracy i liczba uruchomień sprężarki	patrz rozdział Liczniki

Zak.67 Testy szczelności

Kontrola	Czynności do wykonania
Szczelność pokrywy górnej	Sprawdzić, czy pokrywa jest założona prawidłowo (styka się z uszczelką) i czy 3 śruby ustalające są dokręcone
szczelność obiegu ciepłej wody użytkowej	Kontrola
szczelność obiegu czynnika chłodniczego	Użyć wykrywacza nieszczelności

Zak.68 Kontrola urządzeń zabezpieczających

Kontrola	Czynności do wykonania
Nadciśnieniowy zawór bezpieczeństwa obiegu ciepłej wody użytkowej	Wzbudzić nadciśnieniowy zawór bezpieczeństwa i sprawdzić, czy działa prawidłowo

Zak.69 Inne czynności kontrolne i konserwacyjne

Kontrola	Czynności do wykonania
Obudowa zewnętrzna	Powierzchnie zewnętrzne urządzenia należy czyścić wilgotną ściereczką z dodatkiem łagodnego detergentu
Wykonać połączenia elektryczne i dokręcić zaciśki elektryczne	Wymienić wszystkie uszkodzone części i kable



Kontrola	Czynności do wykonania
Śruby i nakrętki	Sprawdzić wszystkie śruby i nakrętki (pokrywa, wspornik, itd.)
Izolacja	Wymienić części z uszkodzoną izolacją (wlot powietrza na górnej pokrywie i bańka zaworu rozprężnego)
Natężenie przepływu c.w.u.	Sprawdzić natężenie przepływu c.w.u.
Ciśnienie wody	Zalecane ciśnienie wody: od 1,5 bar do 2 bar <div style="border: 1px solid black; padding: 2px; display: inline-block;"> i Ważne Gdy pompa obiegowa pracuje, różnica wartości pomiaru ciśnienia pomiędzy odczytem na manometrze mechanicznym a informacją podaną na interfejsie użytkownika może wynosić około 0,5 - 0,7 bar. </div>
Parownik	Oczyszczyć parownik pompy ciepła
Kontrola i czyszczenie wentylatora	Skontrolować wzrokowo wygląd zewnętrzny i sprawdzić, czy nie ma kurzu
Zbiornik kolektora kondensatu (pod parownikiem)	Sprawdzić, czy kurz i zanieczyszczenia nie uniemożliwiają odpływu odprowadzanej wody. W razie potrzeby włączyć wodę naprzeciwko parownika, aby usunąć zanieczyszczenia. Użyć szczotki do butelek, aby odetkać 2 otwory, do których jest podłączony elastyczny przewód spustowy kondensatu
Elastyczny przewód spustowy kondensatu	Sprawdzić, czy elastyczny przewód jest czysty i prawidłowo podłączony

10.3 Komunikat serwisowy

Możesz skonfigurować system tak, aby komunikat serwisowy był wyświetlany po upływie określonej liczby godzin pracy. Komunikat przypomni użytkownikowi, że nadszedł czas na serwisowanie urządzenia. Po wykonaniu serwisowania można potwierdzić komunikat.

10.3.1 Konfiguracja komunikatów serwisowych

- Przejdź do pozycji menu zgodnie z przedstawioną poniżej ścieżką dostępu.

Ścieżka dostępu
 >  Instalator > Zobacz przypomnienie o serwisie



- Wybrać żądany rodzaj powiadomienia:

Rodzaj powiadomienia:	Opis
Brak	Brak powiadomienia serwisowego
PowiadomNiestandard.	Komunikat serwisowy jest wyświetlany po upływie określonej liczby godzin pracy pompy ciepła.

- Jeśli wybrany jest PowiadomNiestandard., wybrać **Godz.zasil.elekr.** (AP011) w celu ustawienia godzin pracy przed nadaniem powiadomienia serwisowego.

10.3.2 Potwierdzanie komunikatów serwisowych

- Przejdź do pozycji menu zgodnie z przedstawioną poniżej ścieżką dostępu.

Ścieżka dostępu
 >  Instalator > Zobacz przypomnienie o serwisie

- Wybrać **Resetuj przypomnienie o serwisie**, aby potwierdzić komunikat serwisowy.

10.4 Standardowe czynności kontrolne i konserwacyjne

10.4.1 Czyszczenie obudowy zewnętrznej

Rys.77

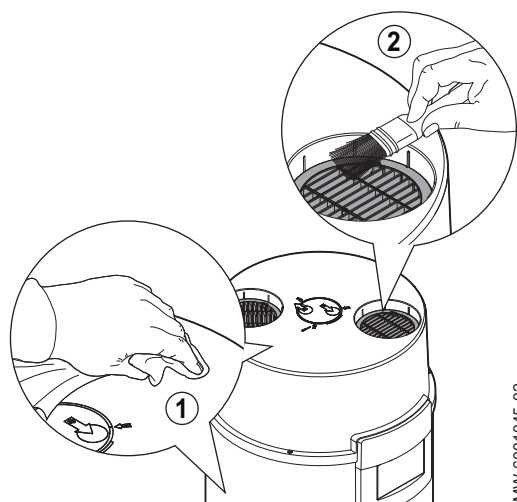

1. Obudowę zewnętrzną czyścić wilgotną szmatką i wodą z delikatnym środkiem czyszczącym.
2. Kratkę wentylacyjną czyścić szczotką z długim włosiem.

10.4.2 Sprawdzenie anody obcoprądowej

Anoda obcoprądowa nie wymaga żadnej obsługi serwisowej.

W przypadku wystąpienia usterki w anodzie, kod blokowania sygnalizuje poważną awarię w obrębie podgrzewacza wody z pompą ciepła (konsola sterownicza miga na czerwono).



Ważne

Aby zapewnić działanie anody tytanowej, interfejs użytkownika podgrzewacza wody z pompą ciepła musi pozostać włączony. Nieprzestrzeganie powyższego zalecenia może prowadzić do uszkodzenia zasobnika podgrzewacza i unieważnienia gwarancji.



Patrz również

Kody blokowania, strona 65

10.4.3 Obsługa zaworu lub grupy bezpieczeństwa

Zawór bezpieczeństwa lub grupę bezpieczeństwa należy uruchamiać **co najmniej raz w miesiącu**, aby zapewnić jego prawidłowe działanie i zabezpieczyć się przed ewentualnymi skokami ciśnienia, które mogłyby uszkodzić podgrzewacz c.w.u.



Przeostoga

Niezastosowanie się do tego wymagania w zakresie obsługi serwisowej może doprowadzić do uszkodzenia podgrzewacza c.w.u. i utraty gwarancji.

10.4.4 Czyszczenie elastycznego przewodu spustowego kondensatu

Kurz powodujący zatkanie może zablokować prawidłowy przepływ kondensatu, a nawet doprowadzić do nadmiernego nagromadzenia wody.

1. Odłączyć elastyczny przewód spustowy od podgrzewacza wody z pompą ciepła.
2. Sprawdzić wizualnie elastyczny przewód, aby upewnić się, czy jest czysty.
3. Wlać wodę do elastycznego przewodu i sprawdzić, czy jej przepływ jest prawidłowy.
4. Elastyczny przewód odprowadzający podłączyć do podgrzewacza wody z pompą ciepła.

10.5 Niestandardowe czynności konserwacyjne

10.5.1 Czyszczenie parownika



Niebezpieczeństwo

Ryzyko zranienia ostrymi krawędziami żeberek.



Przeostroga

Chronić żeberka przed odkształceniem lub uszkodzeniem.

1. Regularnie czyścić parownik szczotką z miękkiego włosia.
2. Jeśli żeberka są zgięte, ostrożnie je wyprostować przy użyciu odpowiedniego grzebienia.

10.5.2 Czyszczenie wentylatora

Zanieczyszczenie przez kurz i inne cząstki osłabia wydajność pompy ciepła.

Raz w roku sprawdzić czystość wentylatora.

1. Przed rozpoczęciem wykonywania jakichkolwiek prac przy termodynamicznym podgrzewaczu wody, należy go wyłączyć. Wentylator będzie nadal działał przez około jedną minutę, ze względu na bezwładność.
2. Zdjąć pokrywy - górną i pośrednią.
3. Sprawdzić wzrokowo obracanie się i wyważenie wentylatora.
4. Oczyszczyć łopatki wentylatora za pomocą szczotki z miękkim włosiem lub dyszy ze sprężonym powietrzem.
5. W celu zmontowania wykonać czynności w odwrotnej kolejności niż przy demontażu.



Patrz również

Dostęp do listwy zacisków połączeniowych płytki elektronicznej, strona 38

10.5.3 Opróżnianie podgrzewacza wody pompy ciepła

Rys.78

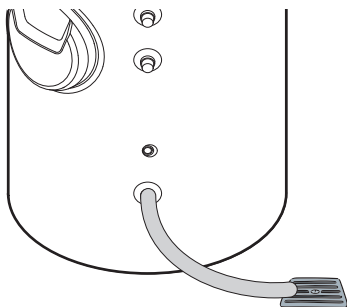

Ważne

Większość czynności konserwacyjnych wymaga opróżnienia podgrzewacza wody pompy ciepła. Należy zaplanować równoczesne wykonanie tych działań.

1. Wyłączyć zasilanie elektryczne.
2. Zamknąć wlot wody zimnej.
3. Jeśli to konieczne, podłączyć wąż do wlotu wody zimnej użytkowej w pobliżu spustu.
4. Otworzyć zawór odcinający i umożliwić opróżnienie podgrzewacza wody pompy ciepła przez spust.
5. Otworzyć zawór ciepłej wody, aby całkowicie opróżnić instalację.

MW-6001104-01

10.5.4 Odwapnianie korpusu grzałki elektrycznej

Rys.79

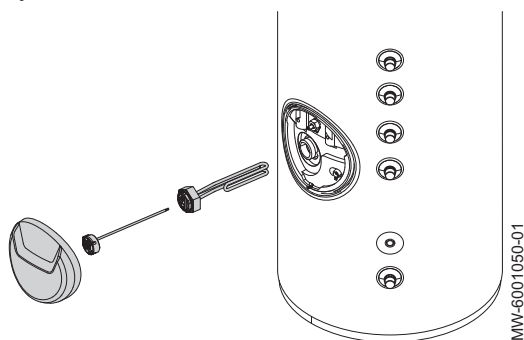

Dla utrzymania mocy wymiennika ciepła w rejonach, gdzie woda zawiera dużo wapnia, zaleca się zlecenie instalatorowi odwapnianie wymiennika ciepła raz do roku.

Po opróżnieniu podgrzewacza wody z pompą ciepła należy z niego usunąć kamień.

1. Wyłączyć zasilanie elektryczne.
2. Spuścić wodę z podgrzewacza.
3. Zdjąć pokrywę przednią z przedziału wspomaganie elektrycznego.
4. Odłączyć 2 przewody zasilające od wspomaganie elektrycznego.
5. Zdemontować termostat zabezpieczający.
6. Odłączyć język przewodu uziemienia.
7. Zdemontować wspomaganie elektryczne z nakrętką dielektryczną
8. Usunąć kamień osadzający się na korpusie grzałki elektrycznej w postaci szlamu lub płytek.
9. Zamontować ponownie wszystkie części, w kolejności odwrotnej do demontażu.

i Ważne
W przypadku wymiany grzałki elektrycznej zasadnicze znaczenie ma wymiana silikonowej uszczelki znajdującej się na nakrętce dielektrycznej w celu wyeliminowania nieszczelności.

10. Po każdej interwencji sprawdzić wodoszczelność instalacji.

i Ważne
Złącze dielektryczne jest dokręcone z momentem 35 Nm. Użyć klucza dynamometrycznego.

10.5.5 Odwapnianie korpusu podgrzewacza wody pompy ciepła i wymiennika

Rys.80

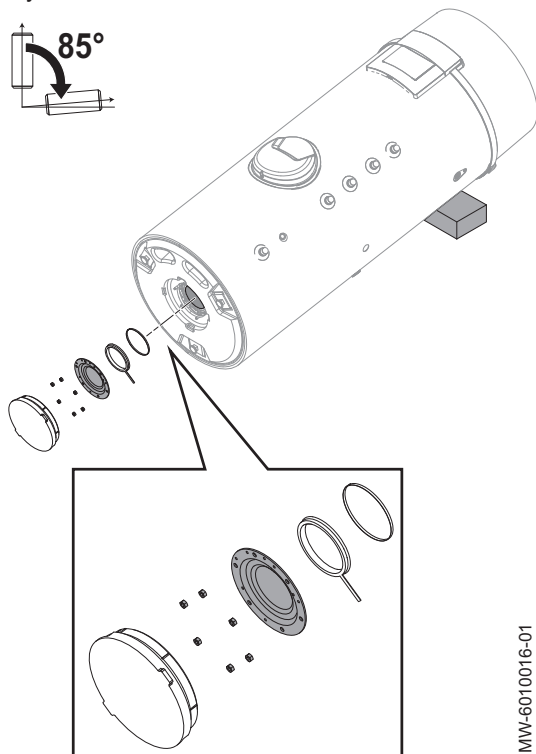

i Ważne
Przygotować nową uszczelkę wargową i nowy pierścień ustalający dla pokrywy rewizyjnej.

1. Odłączyć zasilanie elektryczne.
2. Spuścić wodę z podgrzewacza.
3. Ustawić urządzenie w położeniu serwisowym.
4. Usunąć osad kamienia z dna podgrzewacza.
Nie usuwać kamienia kotłowego na ściankach podgrzewacza: stanowi on dodatkowe zabezpieczenie antykorozyjne i poprawia izolację cieplną podgrzewacza ciepłej wody.
5. Usunąć z wymiennika osad kamienia kotłowego w celu zachowania jego parametrów użytkowych.
6. Zmontować ponownie urządzenie.

i Ważne
Dla zapewnienia szczelności, przy każdym otwarciu należy wymienić zestaw uszczelka wargowa + pierścień ustalający. Umieścić uszczelkę języczkiem skierowanym na zewnątrz podgrzewacza wody.

7. Po ponownym montażu sprawdzić szczelność dolnego kołnierza.

i Ważne
Śruby mocujące pokrywę rewizyjną muszą być dokręcone momentem 6 N·m +1/-0. Użyć klucza dynamometrycznego.

10.5.6 Wymiana czujników temperatury c.w.u.

Rys.81

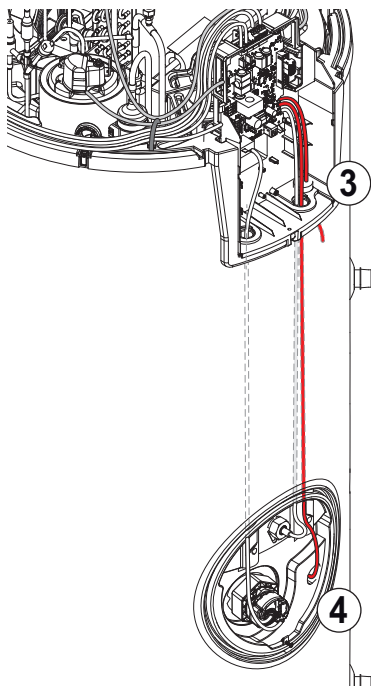

MW-6001103-04

1. Zdjąć pokrywy górną, pośrednią i przednią.
2. Wyjąć konsolę sterowniczą.
3. Wymontować i wymienić górny czujnik, który znajduje się w stalowej tulei zanurzeniowej, na prawo od konsoli sterowniczej.
4. Wymontować i wymienić dolny czujnik, który znajduje się w tulei zanurzeniowej, w komorze wspomagania elektrycznego. Kabel przechodzi wewnątrz prawego, gładkiego przewodu izolacyjnego.
5. Zamontować cały zestaw z powrotem, wykonując czynności w odwrotnej kolejności.
Podczas ponownego montażu upewnić się, że górna pokrywa jest prawidłowo uszczelniona i dokręcone są trzy śruby.





Patrz również

Dostęp do listwy zacisków połączeniowych płytki elektronicznej, strona 38

10.5.7 Sprawdzenie działania podgrzewacza wody z pompą ciepła

Można wymusić na pompie ciepła i układach wspomagania sprawdzenie, czy działają prawidłowo.

1. Nacisnąć przycisk .
2. Wybrać  Instalator.
3. Wybrać **Pierwsze uruchomienie > Tryb testowy > Stan testu funkc..**
4. Wybrać **Średnia moc** i potwierdzić.

10.5.8 Wymiana baterii w konsoli sterowniczej

Rys.82

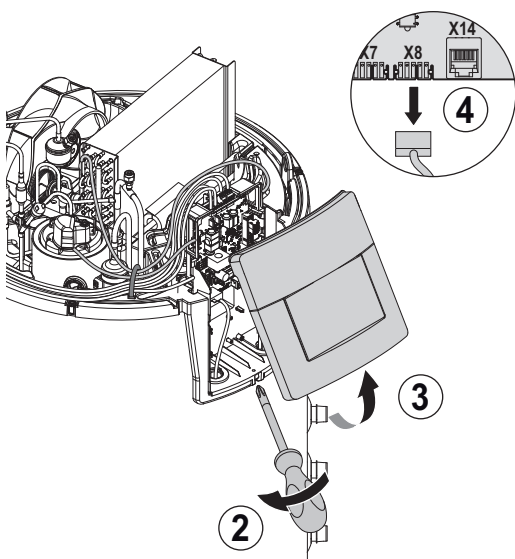

MW-6001051-02

Po wyłączeniu podgrzewacza wody z pompą ciepła, konsola sterownicza jest zasilana baterią, aby zachować prawidłowe ustawienia czasu.

Baterię należy wymienić, gdy godzina nie jest już zapisywana.

Aby wymienić baterię, należy uzyskać dostęp do wnętrza konsoli sterowniczej:

1. Zdjąć pokrywy - górną i pośrednią.
2. Wyjąć śrubę spod konsoli sterowniczej.
3. Odchylić konsolę sterowniczą do góry, aby odłączyć ją od obudowy.
4. Rozłączyć złącze X8.

Rys.83

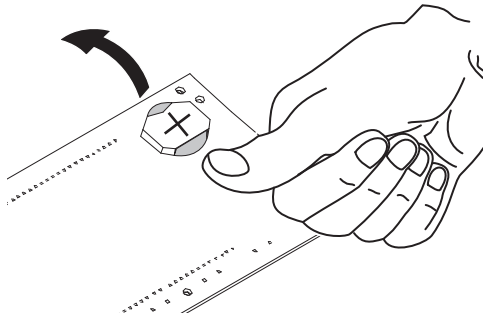

MW-6001102-01

5. Wyjąć baterię, znajdującą się w płycie tylnej konsoli sterowniczej, delikatnie popychając ją do przodu.
6. Włożyć nową baterię.

**Ważne**

Rodzaj baterii:

- CR2032, 3 V
- Nie wolno używać akumulatorów
- Nie wyrzucać zużytych baterii do kosza. Należy je oddać do punktu recyklingu.

7. Zamontować cały zestaw z powrotem, wykonując czynności w odwrotnej kolejności.

**Patrz również**

Dostęp do listwy zacisków połączeniowych płytki elektronicznej, strona 38

10.5.9 Moduł chłodniczy

Konserwacja modułu chłodniczego podgrzewacza wody z pompą ciepła jest niedozwolona.

W przypadku usterki wymienić cały moduł chłodniczy bez skraplacza.

11 Rozwiązywanie problemów

11.1 Resetowanie termostatu zabezpieczającego

Rys.84

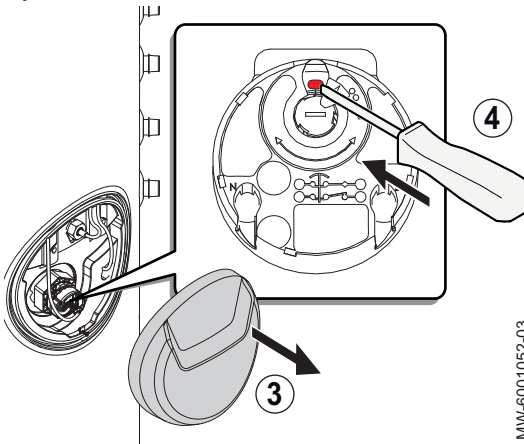

MW-6001052-03

W termostacie zabezpieczającym jest zintegrowany termiczny mechanizm zabezpieczający. Uniemożliwia on ponowne podgrzanie w przypadku przypadkowego przegrzania. Usunąć przyczynę przegrzania, po czym zresetować termostat zabezpieczający.

**Niebezpieczeństwo**

Przed podjęciem jakichkolwiek prac odłączyć zasilanie elektryczne podgrzewacza wody pompy ciepła.

W przypadku podejrzenia zadziałania termostatu zabezpieczającego:

1. Odłączyć zasilanie elektryczne poprzez przestawienie wyłączników automatycznych na tablicy rozdzielczej.
2. Przed zresetowaniem termostatu zabezpieczającego należy zlokalizować i usunąć przyczynę odcięcia zasilania elektrycznego.
3. Zdjąć przednią pokrywę.
4. Wcisnąć przycisk resetowania znajdujący się na termostacie.
5. Założyć przednią pokrywę.
6. Podłączyć ponownie zasilanie elektryczne.

11.2 Usuwanie błędów działania

Jeśli urządzenie działa nieprawidłowo, wyświetlacz zmienia swój pierwotny kolor na czerwony i może migać. Na ekranie głównym wyświetlany jest komunikat z kodem błędu.

Ten kod błędu ma istotne znaczenie dla prawidłowej i szybkiej diagnostyki typu usterki oraz w przypadku konieczności skorzystania z pomocy technicznej.

Zak.70

Rodzaj kodu	Format kodu	Kolor i sposób wyświetlania
Ostrzeżenie	Axx.xx	Stałe czerwone
Wyłączenie regulacyjne	Hxx.xx	Stałe czerwone
Blokada	Exx.xx	Migające czerwone

Jeżeli wystąpił błąd:

1. Zanotować kod wyświetlany na ekranie.
2. Usunąć problem opisany przez kod błędu lub skontaktować się z instalatorem.
3. Wyłączyć pompę ciepła i załączyć ponownie, aby sprawdzić, czy przyczyna błędu została usunięta.
4. Skontaktować się z instalatorem, jeżeli kod wyświetli się ponownie.

11.2.1 Kody ostrzeżeń

Kod ostrzeżenia sygnalizuje, że nie są spełnione optymalne warunki pracy. Instalacja nadal działa bezpiecznie, ale istnieje ryzyko wyłączenia, jeśli sytuacja będzie się nadal pogarszać.

Jeśli sytuacja się poprawi, kod ostrzeżenia może zniknąć samoistnie.

Zak.71

Kod	Komunikat	Opis
A00.16	Czujnik CWU otwarty	Czujnik temperatury w podgrzewaczu c.w.u. został usunięty lub mierzy temperaturę poniżej zakresu <ul style="list-style-type: none"> • Sprawdzić okablowanie między płytką elektroniczną i czujnikiem • Sprawdzić czy czujnik został prawidłowo zamontowany • Sprawdzić rezystancję czujnika • W razie konieczności wymienić czujnik
A00.17	CzujnikCWU zamknięty	Zwarcie w czujniku temperatury w podgrzewaczu c.w.u., lub mierzy on temperaturę powyżej zakresu <ul style="list-style-type: none"> • Sprawdzić okablowanie między płytką elektroniczną i czujnikiem • Sprawdzić czy czujnik został prawidłowo zamontowany • Sprawdzić rezystancję czujnika • W razie konieczności wymienić czujnik
A00.57	Gór. czuj.T cwu otw.	Górny czujnik temp. ciepłej wody użytkowej został usunięty lub mierzy temperaturę poniżej zakresu <ul style="list-style-type: none"> • Sprawdzić okablowanie między płytką elektroniczną i czujnikiem • Sprawdzić czy czujnik został prawidłowo zamontowany • Sprawdzić rezystancję czujnika • W razie konieczności wymienić czujnik
A00.58	Gór. czuj.T cwu zamk	W górnym czujniku temp. c.w.u. występuje zwarcie lub mierzy on temperaturę powyżej zakresu <ul style="list-style-type: none"> • Sprawdzić okablowanie między płytką elektroniczną i czujnikiem • Sprawdzić czy czujnik został prawidłowo zamontowany • Sprawdzić rezystancję czujnika • W razie konieczności wymienić czujnik

11.2.2 Kody wyłączenia regulacyjnego

Kod wyłączenia regulacyjnego wskazuje na usterkę podgrzewacza wody z pompą ciepła.

Możliwe kody:

- System podejmuje automatyczną próbę skorygowania błędu.
- Podgrzewacz wody z pompą ciepła wyłącza się, a następnie automatycznie załącza się ponownie, gdy błąd znika.
- Błąd pompy ciepła jest nadal aktywny: wytwarzanie ciepłej wody jest zarządzane przez wspomaganie.
- Błąd czujnika c.w.u. jest nadal aktywny: wytwarzanie ciepłej wody jest zarządzane przez jeden czujnik.

Zak.72

Kod	Komunikat	Opis
H06.44	Naprawcze wyłączenie regulacyjne ⁽¹⁾	Naprawcze wyłączenie regulacyjne po zbyt wielu cyklach naprawczych wykrytych w ciągu krótkiego czasu i Wyłączenie regulacyjne po wykryciu zbyt wielu cykli odszraniania wykonanych w ciągu krótkiego czasu
H06.45	Wyłączenie regulacyjne - odszranianie ⁽¹⁾	Usterka działania funkcji odszraniania <ul style="list-style-type: none"> • Sprawdzić, czy wartości czujników są spójne i czy czujniki powietrza i parownika są ustawione prawidłowo • Instalacja wykorzystująca powietrze zewnętrzne (z przewodami): <ul style="list-style-type: none"> - Sprawdzić, czy parownik nie jest zatkany - Sprawdzić przepływ powietrza • Instalacja wykorzystująca powietrze otoczenia (bez przewodów): <ul style="list-style-type: none"> - Sprawdzić, czy parownik nie jest zatkany - Sprawdzić, czy na wlocie powietrza nie występuje ryzyko recyrkulacji zimnego powietrza - Dokonać przeglądu pod kątem nieszczelności
H06.51	Wyłączenie regulacyjne sprężarki.	Wył. reg. sprężarki ze względu na otwarcie zabezp. przed wysoką T lub presostatu wysokiego ciśnienia <ul style="list-style-type: none"> • Sprawdzić działanie zaworu gorącego gazu • Sprawdzić okablowanie sprężarki (stan przyłączy na listwach zaciskowych na kondensatorze i na sprężarce) • Sprawdzić podłączenie presostatu ciśnienia • Sprawdzić, czy kondensator nie jest zniekształcony
H06.52	Wyłączenie pompy	Podczas uruchamiania sprężarki wykryto nieszczelność (zasysanie) <ul style="list-style-type: none"> • Sprawdzić położenie parownika i czujników powietrza • Sprawdzić, czy wentylator pracuje • Sprawdzić, czy wentylator jest prawidłowo zamontowany (nie może ocierać się o PPE) • Dokonać przeglądu pod kątem nieszczelności i sprawdzić ilość gazu
H06.53	T otoczenia jest niższa od dop. minimum	Temperatura otoczenia jest niższa od dopuszczalnej wartości minimalnej Temperatura w pomieszczeniu jest niższa od -7°C. Sprężarka pracuje poza swoim zakresem roboczym: <ul style="list-style-type: none"> • Zmienić parametry zgodnie z zaleceniami w instrukcji obsługi • Sprężarka zapewni wytwarzanie ciepłej wody użytkowej, kiedy temperatura pomieszczenia wzrośnie powyżej -7°C
H06.54	T otoczenia jest wyższa od dop. maksimum	Temperatura otoczenia jest wyższa od dopuszczalnej wartości maksymalnej Temperatura w pomieszczeniu przekracza 42°C. Sprężarka pracuje poza swoim zakresem roboczym: <ul style="list-style-type: none"> • Zmienić parametry zgodnie z zaleceniami w instrukcji obsługi • Sprężarka zapewni wytwarzanie ciepłej wody użytkowej, kiedy temperatura pomieszczenia spadnie poniżej 42°C
H06.55	T w podgrzewaczu CWU wyższa od dop.maks,	Temperatura w podgrzewaczu CWU jest wyższa od dopuszczalnej wartości maksymalnej Temperatura w podgrzewaczu przekracza dopuszczalną granicę. Błąd zostanie skasowany, gdy temperatura ponownie spadnie poniżej dopuszczalnej granicy. Sprawdzić, czy temperatura wspomaganie ogrzewania nie przekracza maksymalnej temperatury podgrzewacza wody z pompą ciepła
(1) po trzech próbach, podgrzewacz wody z pompą ciepła zostaje zablokowany		

11.2.3 Kody blokowania

Kod blokowania sygnalizuje poważną anomalię, która ma wpływ na działanie podgrzewacza wody z pompą ciepła: instalacja grzewcza zostaje wyłączona z powodu niespełnienia warunków bezpieczeństwa.

Aby instalacja wznowiła normalną pracę, konieczne jest wykonanie dwóch czynności:

1. Usunięcie przyczyny anomalii.
2. Potwierdzenie komunikatu błędu ręcznie na konsoli sterowniczej.

Zak.73

Kod	Komunikat	Opis
E00.59	Górny czuj.Tcwu przewiedz., ale nie wykr.	Górny czujnik temp. ciepłej wody użytkowej przewidziany w układzie, ale nie wykryty Brak lub uszkodzenie czujników temperatury c.w.u. <ul style="list-style-type: none"> • Sprawdzić okablowanie między płytką elektroniczną i czujnikami • Sprawdzić prawidłowe zamontowanie czujników • Sprawdzić rezystancje czujników • W razie konieczności wymienić czujniki
E00.64	Czujnik wylotu źródła usunięty	Czujnik temperatury wylotu źródła został usunięty lub mierzy temperaturę poniżej zakresu Brak czujnika temperatury parownika lub zarejestrowano temperaturę poniżej dozwolonego zakresu <ul style="list-style-type: none"> • Sprawdzić okablowanie między płytką elektroniczną i czujnikiem • Sprawdzić czy czujnik został prawidłowo zamontowany • Sprawdzić rezystancję czujnika • W razie konieczności wymienić czujnik
E00.65	Czujnik wyl.źródła zwarty lub pow. zakr.	W czujniku temperatury wylotu źródła występuje zwarcie lub mierzy on temperaturę powyżej zakresu Zwarcie w czujniku temperatury parownika lub wykryto temperaturę powyżej dozwolonego zakresu <ul style="list-style-type: none"> • Sprawdzić okablowanie między płytką elektroniczną i czujnikiem • Sprawdzić czy czujnik został prawidłowo zamontowany • Sprawdzić rezystancję czujnika • W razie konieczności wymienić czujnik
E00.103	Zwarcie w czujniku T otoczenia	Zwarcie w czujniku temperatury powietrza otoczenia lub mierzy on temperaturę powyżej zakresu Zwarcie w czujniku temperatury otoczenia lub wykryto temperaturę powyżej dozwolonego zakresu <ul style="list-style-type: none"> • Sprawdzić okablowanie między płytką elektroniczną i czujnikiem • Sprawdzić czy czujnik został prawidłowo zamontowany • Sprawdzić rezystancję czujnika • W razie konieczności wymienić czujnik
E00.104	Przerwa w obw. cz. T ot.	Czujnik temperatury powietrza otoczenia został usunięty lub mierzy temperaturę poniżej zakresu Brak czujnika temperatury otoczenia lub zarejestrowano temperaturę poniżej dozwolonego zakresu <ul style="list-style-type: none"> • Sprawdzić okablowanie między płytką elektroniczną i czujnikiem • Sprawdzić czy czujnik został prawidłowo zamontowany • Sprawdzić rezystancję czujnika • W razie konieczności wymienić czujnik
E02.66	Zabezp. antykorozyjne c.w.u. nie podł.	Zabezpieczenie antykorozyjne (TAS) podgrzewacza c.w.u. nie zostało podłączone <ul style="list-style-type: none"> • Sprawdzić, czy kabel łączący płytkę elektroniczną z anodą nie jest przerwany • Sprawdzić, czy anoda nie jest uszkodzona • Sprawdzić, czy podgrzewacz c.w.u. jest napełniony wodą
E02.67	Zwarcie w systemie TAS	Zwarcie w zabezpieczeniu antykorozyjnym (TAS) podgrzewacza c.w.u. <ul style="list-style-type: none"> • Sprawdzić, czy w kablu łączącym płytkę elektroniczną z anodą nie ma zwarcia • Sprawdzić, czy anoda nie wykazała żadnego zwarcia
E06.48	Blokada sprężarki	Blokada sprężarki po wykryciu zbyt wielu wyłączeń regulacyjnych sprężarki. <ul style="list-style-type: none"> • Sprawdzić działanie zaworu gorącego gazu • Sprawdzić okablowanie sprężarki (stan przyłączy na listwach zaciskowych na kondensatorze i na sprężarce) • Sprawdzić podłączenie presostatu ciśnienia • Sprawdzić, czy kondensator nie jest zniekształcony

Kod	Komunikat	Opis
E06.50	Blokada odszraniania	<p>Blokada odszraniania po wykryciu zbyt wielu wyłączników regulacyjnych ze względu na odszranianie. Usterka działania funkcji odszraniania</p> <ul style="list-style-type: none"> • Sprawdzić, czy wartości czujników są spójne i czy czujniki powietrza i parownika są ustawione prawidłowo • Sprawdzić, czy na wlocie powietrza nie występuje ryzyko recyrkulacji zimnego powietrza • Dokonać przeglądu pod kątem nieszczelności • Instalacja wykorzystująca powietrze zewnętrzne (z przewodami): <ul style="list-style-type: none"> - sprawdzić, czy parownik nie jest zatkany - sprawdzić przepływ powietrza • Instalacja wykorzystująca powietrze otoczenia (bez przewodów): sprawdzić, czy parownik nie jest zatkany
E06.56	Blokada pompy	<p>Blokada pompy po wykryciu zbyt wielu wyłączników pompy.</p> <ul style="list-style-type: none"> • Sprawdzić położenie parownika i czujników powietrza • Sprawdzić, czy wentylator pracuje • Sprawdzić, czy wentylator jest prawidłowo zamontowany (nie może ocierać się o PPE) • Dokonać przeglądu pod kątem nieszczelności i sprawdzić ilość gazu



11.3 Wyświetlanie i kasowanie pamięci błędów

W pamięci błędów przechowywane są 32 ostatnie błędy. Użytkownik może sprawdzić szczegółowe informacje dotyczące każdego błędu, a następnie wykasować je z pamięci błędów.



Aby wyświetlić i wykasować pamięć błędów:

1. Aby uzyskać dostęp do tych informacji, należy przejść do pozycji menu zgodnie z przedstawioną poniżej ścieżką dostępu.

Ścieżka dostępu

 >  Instalator >  Historia błędów

⇒ Wykaz 32 ostatnich błędów jest wyświetlany wraz z kodami błędów, krótkimi opisami i datą.

2. Wybrać błąd, dla którego mają być wyświetlone szczegóły, i nacisnąć przycisk .
3. Aby wyczyścić pamięć błędów, należy nacisnąć i przytrzymać przycisk .

11.4 Dostęp do informacji dotyczących wersji sprzętu i oprogramowania

Informacje dotyczące wersji sprzętu i oprogramowania różnych elementów urządzenia przechowywane są w interfejsie użytkownika.

1. Nacisnąć przycisk .
2. Wybrać ikonę **Informacje o wersji**.
3. Wybrać element, dla którego mają być wyświetlone informacje dotyczące wersji.

Zak.74

Element	Opis
CU-HW-01	Elektroniczna płyta główna pompy ciepła
MK2.1	Interfejs użytkownika

12 Wycofanie z eksploatacji i utylizacja

12.1 Procedura wycofania z eksploatacji

Rys.85

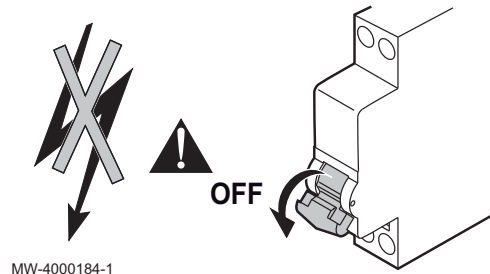

Aby tymczasowo lub trwale wycofać termodynamiczny podgrzewacz wody z eksploatacji:

1. Odłączyć termodynamiczny podgrzewacz wody od zasilania elektrycznego z sieci.
2. Odłączyć zasilanie elektryczne, jeśli obecne są panele fotowoltaiczne.
3. Jeśli w instalacji znajduje się wspomaganie hydrauliczne, wyłączyć zasilanie elektryczne kotła lub panele solarne.
4. Spuścić wodę z termodynamicznego podgrzewacza wody.



Patrz również

Opróżnianie podgrzewacza wody pompy ciepła, strona 60

12.2 Utylizacja i recykling

Rys.86



Ostrzeżenie

Prace związane z demontażem i złomowaniem podgrzewacza wody pompy ciepła muszą zostać przeprowadzone przez wykwalifikowanego instalatora zgodnie z obowiązującymi przepisami lokalnymi i krajowymi.

1. Wyłączyć podgrzewacz wody pompy ciepła.
2. Odłączyć zasilanie sieciowe od podgrzewacza wody pompy ciepła.
3. Zamknąć zasilanie wodą.
4. Opróżnić instalację.
5. Zdemontować podgrzewacz wody pompy ciepła.
6. Złomowanie lub recykling podgrzewacza wody pompy ciepła należy wykonywać zgodnie z obowiązującymi przepisami lokalnymi i krajowymi.

12.3 Odzyskiwanie czynników chłodniczych

W przypadku utylizacji pompy ciepła należy odzyskać wszystkie czynniki chłodnicze z zachowaniem zasad bezpieczeństwa. Przed wykonaniem czynności, należy pobrać próbkę oleju i czynnika chłodniczego, na wypadek gdyby była wymagana analiza przed ponownym użyciem odzyskanego czynnika. Zasadnicze znaczenie ma zapewnienie dostępności zasilania elektrycznego przed rozpoczęciem wykonywania czynności.

Przed rozpoczęciem procedury sprawdzić, czy:

- dostępny jest mechaniczny sprzęt transportowy, o ile jest wymagany, do obsługi zbiorników czynnika chłodniczego;
- dostępne są i prawidłowo stosowane wszystkie środki ochrony osobistej;
- proces odzyskiwania jest cały czas nadzorowany przez kompetentną osobę;
- sprzęt do odzyskiwania czynnika i zbiorniki są zgodne z odpowiednimi normami.

1. Zapoznać się ze sprzętem i zasadami jego działania.
2. Odłączyć układ od zasilania elektrycznego.
3. Opróżnić układ chłodzenia w miarę możliwości.
4. Jeżeli uzyskanie próżni nie jest możliwe, wykonać kolektor, aby zapewnić usunięcie czynnika chłodniczego z różnych części układu.
5. Przed rozpoczęciem odzyskiwania sprawdzić, czy zbiornik jest wyskalowany.

6. Uruchomić urządzenie do odzyskiwania czynnika, zgodnie z instrukcją.



Ważne

- Nie napełniać nadmiernie zbiorników (nie więcej niż 80% objętości).
- Nie przekraczać maksymalnego ciśnienia roboczego w zbiorniku, nawet tymczasowo.

7. Po prawidłowym napełnieniu zbiorników i zakończeniu procedury, upewnić się, czy zbiorniki i sprzęt zostały natychmiast usunięte z instalacji, a wszystkie zawory odcinające na sprzęcie są zamknięte.



Ważne

Odzyskany czynnik chłodniczy nie może być wprowadzony do innego układu chłodzenia, zanim nie zostanie oczyszczony i sprawdzony.

12.4 Oznaczenie etykieta

Sprzęt musi być oznakowany etykietą informującą o jego wycofaniu z użytku i usunięciu czynnika chłodniczego. Etykieta powinna być opatrzona datą i podpisana.

12.5 Sprzęt do odzysku czynnika

Przy usuwaniu czynnika chłodniczego z układu, zarówno w celu wykonania obsługi serwisowej, jak i wycofania z użytku, dobrą zalecaną praktyką jest, aby usunąć wszystkie czynniki w sposób bezpieczny.

Przy przesyłaniu czynnika chłodniczego do zbiorników, sprawdzić, czy używane są wyłącznie odpowiednie zbiorniki. Sprawdzić, czy jest dostępna prawidłowa liczba zbiorników, aby pomieścić całą ilość czynnika z układu. Wszystkie używane zbiorniki muszą być przeznaczone na odzyskany czynnik chłodniczy i posiadać odpowiednie oznaczenie z informacją o tym czynniku (tzn. specjalne zbiorniki do odzyskiwania czynnika chłodniczego). Zbiorniki muszą być wyposażone w zawór nadmiarowy i być przypisane do odpowiednich zaworów odcinających we właściwej kolejności. W pustych zbiornikach na odzyskiwany czynnik wytwarzana jest próżna i, w razie możliwości, przed wykonaniem procedury odzyskiwania są one schładzane.

Sprzęt do odzysku czynnika musi być w dobrym stanie technicznym i powinna być do niego dołączona instrukcja obsługi. Musi też być dostosowany do odzysku wszystkich stosowanych czynników chłodniczych, w tym także, zależnie od przypadku, czynników łatwopalnych. Ponadto, powinien być dostępny zestaw skalibrowanych wag w dobrym stanie technicznym. Przewody elastyczne muszą być wyposażone w szczelne złącza do rozłączania będące w dobrym stanie technicznym. Przed rozpoczęciem użytkowania urządzenia do odzysku czynnika, należy sprawdzić, czy jest ono w zadowalającym stanie technicznym i czy było prawidłowo konserwowane, a także skontrolować, czy wszelkie powiązane podzespoły elektryczne są szczelnie zabezpieczone, aby zapobiec zapłonowi w przypadku uwolnienia czynnika chłodniczego. W razie wątpliwości skontaktować się z producentem.

Odzyskany czynnik chłodniczy powinien być zwrócony do dostawcy czynnika w prawidłowym, przeznaczonym do tego celu zbiorniku, wraz z odpowiednim dokumentem przekazania. Nie wolno mieszać różnych czynników chłodniczych w urządzeniach do odzysku, a szczególnie w zbiornikach.

Jeżeli konieczne jest usunięcie oleju do sprężarek lub sprężarki, sprawdzić, czy płyny te zostały spuszczone do dopuszczalnego poziomu, aby mieć pewność, że w oleju nie będzie pozostałości łatwopalnego czynnika chłodniczego. Procedura spuszczenia musi być wykonana przed zwrotem sprężarki do dostawcy. W celu przyspieszenia tego procesu

może być zastosowane jedynie elektryczne podgrzewanie korpusu sprężarki. Spuszczanie oleju z układu powinno odbywać się z zachowaniem zasad bezpieczeństwa.

13 Oszczędność energii

Zalecenia odnośnie oszczędzania energii:

- Nie blokować odpowietrzników podgrzewacza wody pompy ciepła.
- Nie otwierać niepotrzebnie zaworów ciepłej (lub zimnej) wody.
- Zaizolować rury w nieogrzewanych pomieszczeniach (piwnice i strychy).
- Zainstalować głowicę prysznicową oszczędzającą wodę, aby zaoszczędzić do 40 % energii.
- Używać natrysku zamiast kąpieli w wannie. Przy kąpieli w wannie zużywa się dwa razy więcej wody i energii.
- Nie trzeba nagrzewać wody powyżej określonej temperatury. Ponadto gorąca (ponad 60°C) woda powoduje odkładanie się większej ilości kamienia kotłowego, który negatywnie wpływa na sprawność działania podgrzewacza c.w.u. i zwiększa zużycie energii.
- Jeśli ciepła woda użytkowa nie jest potrzebna przez dłuższy czas, wyłączyć wytwarzanie c.w.u. lub użyć trybu urlopowego.

14 Części zamienne

14.1 Pokrywa górna

Rys.87

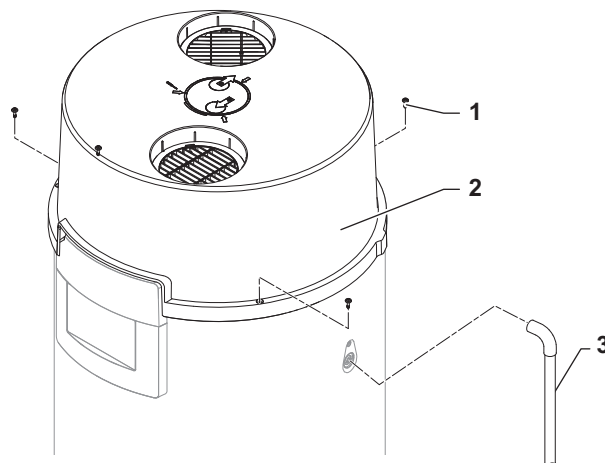

MW-6001100-02

Zak.75

Poz.	Nr art.	Opis
1	S62708	Śruba niewypadająca M5 x 20 mm
2	7766890	Pokrywa górna, kompletna
3	7602241	Wąż kondensatu

14.2 Konsola sterownicza

Rys.88

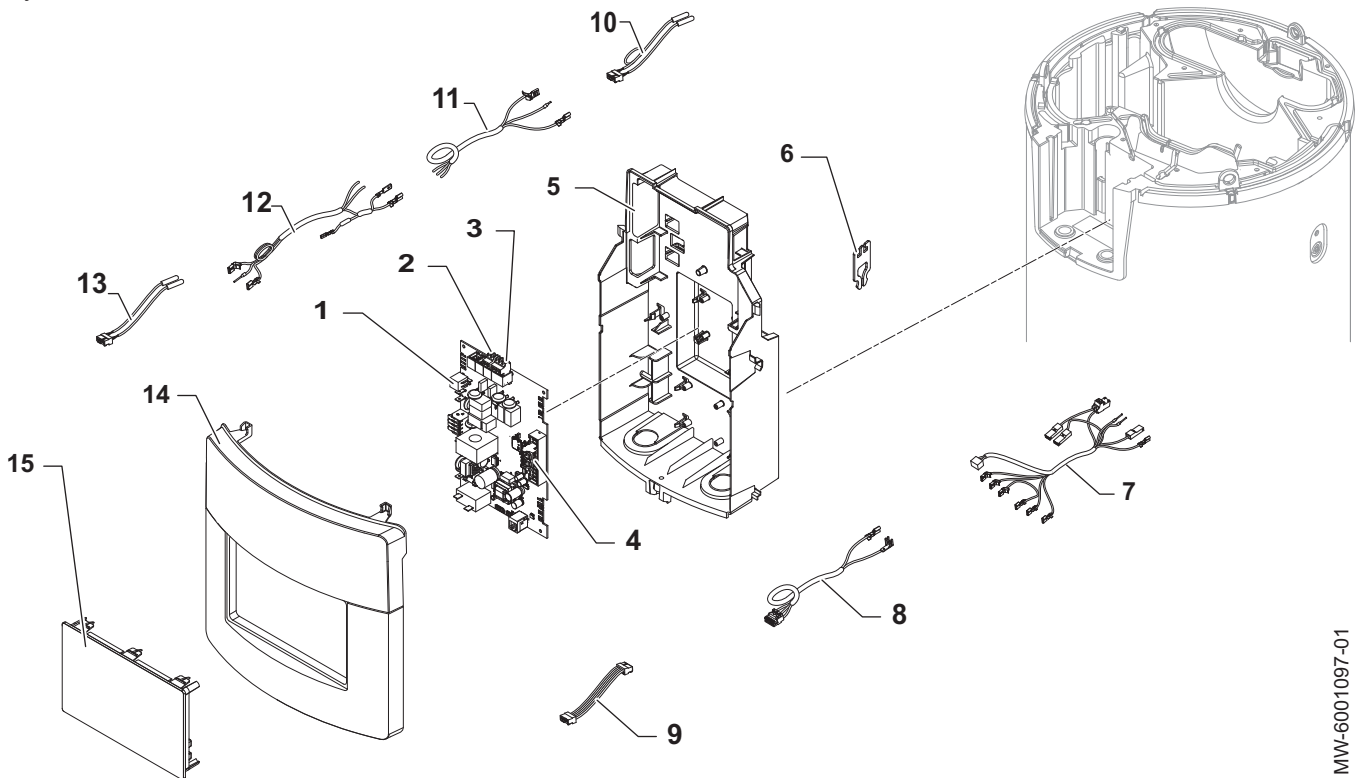

MW-6001097-01

Zak.76

Poz.	Nr art.	Opis
1	7765100	Płytki elektroniczna CU-HW-01
2	300024269	Złącze 2-pinowe
3	7674749	Wtyk 3-pinowy
4	200009965	Złącze 2-pinowe BL
5	7778710	Konsola sterownicza, kompletna
6	7601764	Wspornik czujnika pompy ciepła
7	7755585	Kabel sprężarki
8	7774992	Kabel anody obcoprądowej
9	7622059	Wiązka przewodów magistrali L-BUS, długość 300 mm
10	7755584	Wiązka przewodów podgrzewacza
11	7755586	Kabel zasilania elektrycznego
12	7755587	Przewód podgrzewacza
13	7755588	Wiązka przewodów czujnika pompy ciepła
14	7785040	Listwa ozdobna konsoli
15	7787159	Konsola sterownicza

14.3 Pompa ciepła

Rys.89

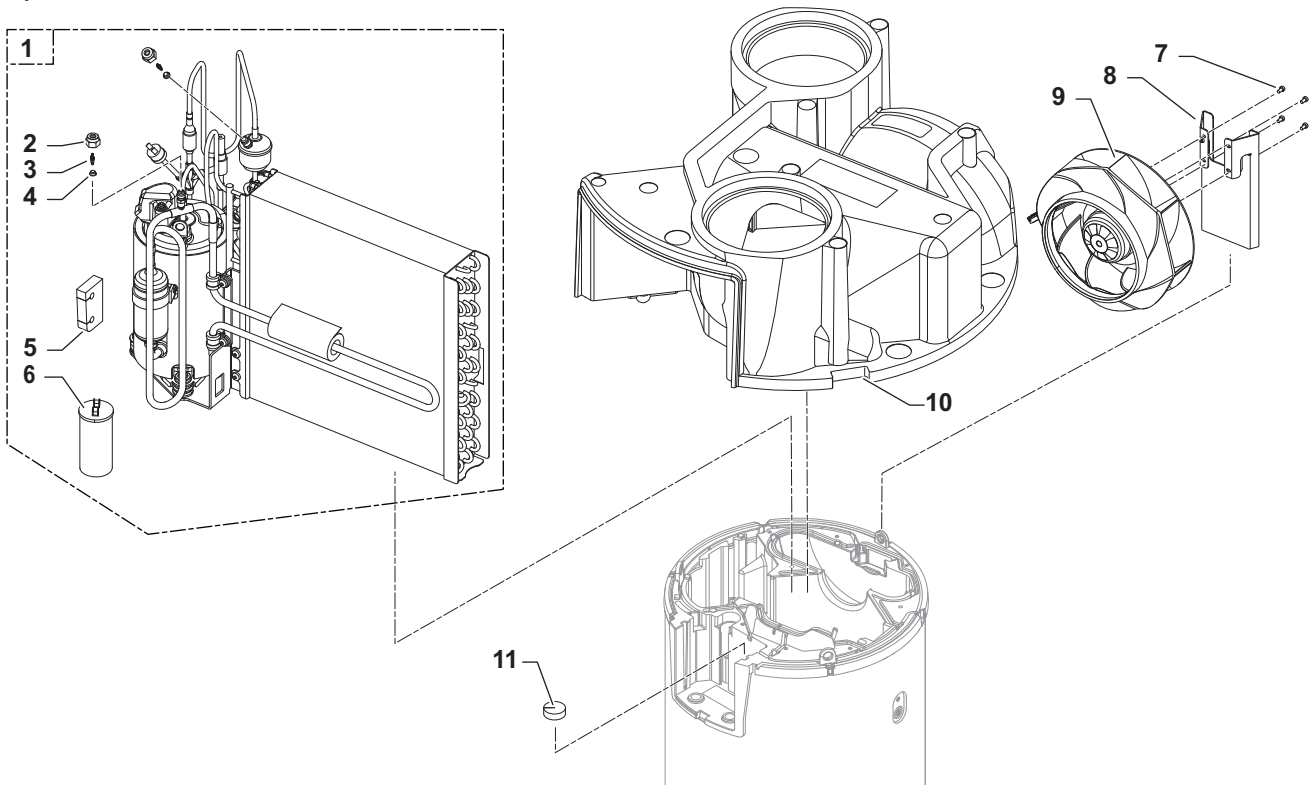

MW-6001098-01

Zak.77

Poz.	Nr art.	Opis
1	7793300	Moduł chłodniczy R290
2	368857	Nakrętka SAE 1/4" Schrader
3	7778241	Zawór 43000 Schrader
4	368986	Nakrętka miedziana SAE 1/4"
5	7783760	Przepust rurowy
6	7751828	Kondensator 400 V-13 μ F
7	7670154	ISO 14580 M4x8 - śruba 8,8
8	7726782	Wspornik wentylatora
9	7776888	Wentylator okablowany R3G225
10	7759340	Pokrywa środkowa
11	7625466	Izolacja tulei zanurzeniowej czujnika podgrzewacza

14.4 Pokrywa przednia

Rys.90

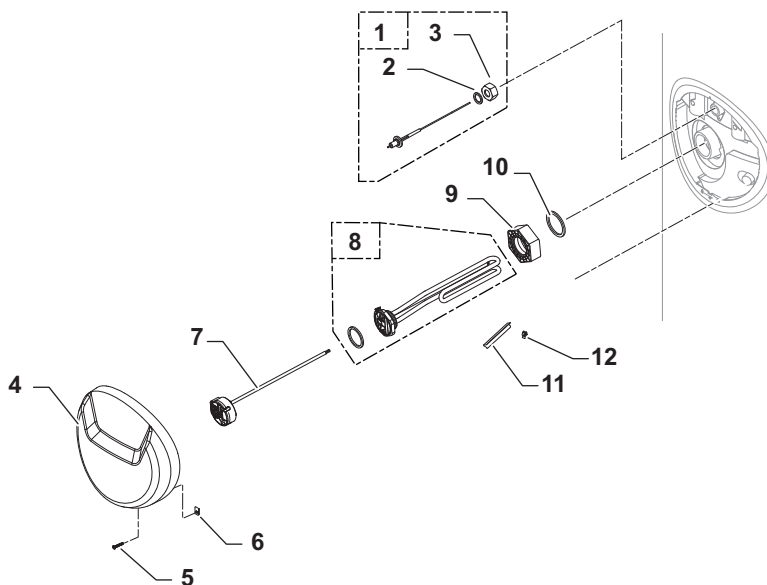

MW-6001101-03

Zak.78

Poz.	Nr art.	Opis
1	200021118	Anoda obcoprądowa ze złączką 3/4"
2	95013060	Uszczelka zielona, 24 x 17 x 2 mm
3	300027388	Złącze żeńskie, G3/4" - średnica 15 mm
4	7768003	Pokrywa przednia
5	95770697	Śruby 3,94 x 25
6	97758856	Nakrętka szybko mocująca
7	7768070	Termostat zabezpieczający
8	7784152	Grzałka elektryczna 1800 W, kompletna
9	7745169	Złącze dielektryczne, G2" / G1-1/4"
10	7777343	Uszczelka silikonowa, 54 x 44 x 3 mm
11	95365613	Przekładka tulei zanurzeniowej czujnika, długość 90 mm
12	7720184	Zacisk uziemiający

14.5 Dolna pokrywa rewizyjna

Rys.91

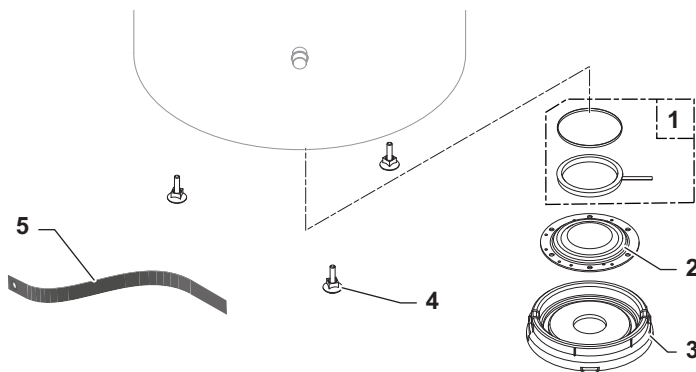

MW-6001105-03

Zak.79

Poz.	Nr art.	Opis
1	89705511	Pierścień ustalający + uszczelnienie wargowe, średnica 112 x 7 mm
2	89525501	Emaliowana pokrywa rewizyjna, średnica 192 mm
3	300026994	Izolacja pokrywy rewizyjnej PSE

Poz.	Nr art.	Opis
4	97860646	Nóżka regulowana M10 x 35
5	7793199	Łącznik

14.6 Podłączenia ELENSIO 200

Rys.92

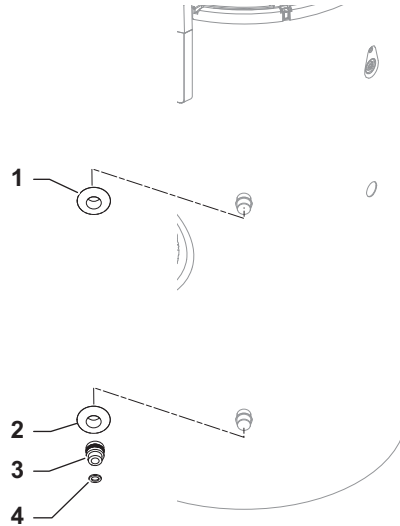

MW-6010022-01

Zak.80

Poz.	Nr art.	Opis
1	7759214	Kołnierz rury 3/4", czerwony
2	7759216	Kołnierz rury 3/4", niebieski
3	7605675	Złącze dielektryczne 3/4" męskie/żeńskie
4	0287914	Uszczelki EPDM 3x24x15

14.7 Podłączenia ELENSIO 250

Rys.93

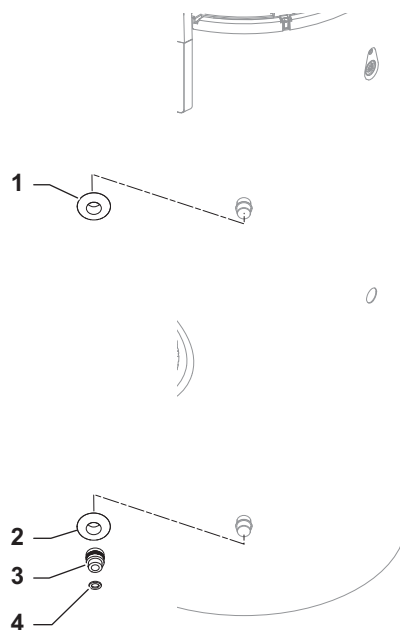

MW-6010025-01

Zak.81

Poz.	Nr art.	Opis
1	7759214	Kołnierz rury 3/4", czerwony
2	7759216	Kołnierz rury 3/4", niebieski
3	7605675	Złącze dielektryczne 3/4" męskie/żeńskie
4	0287914	Uszczelki EPDM 3x24x15

14.8 Podłączenia ELENSIO 200 H

Rys.94

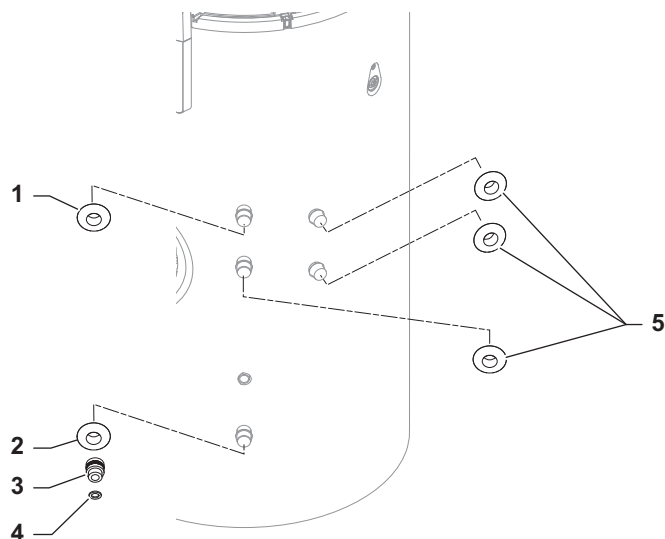

MW-6010023-01

Zak.82

Poz.	Nr art.	Opis
1	7759214	Kołnierz rury 3/4", czerwony
2	7759216	Kołnierz rury 3/4", niebieski
3	7605675	Złącze dielektryczne 3/4" męskie/żeńskie
4	0287914	Uszczelki EPDM 3x24x15
5	300026694	Kołnierz rury 3/4"

14.9 Podłączenia ELENSIO 250 H

Rys.95

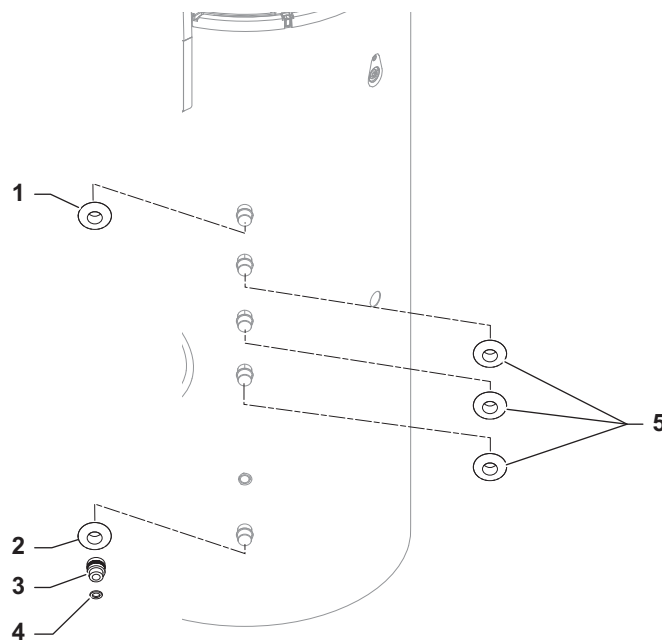

MW-6010024-01

Zak.83

Poz.	Nr art.	Opis
1	7759214	Kołnierz rury 3/4", czerwony
2	7759216	Kołnierz rury 3/4", niebieski
3	7605675	Złącze dielektryczne 3/4" męskie/żeńskie
4	0287914	Uszczelki EPDM 3x24x15
5	300026694	Kołnierz rury 3/4"

15 Dodatek

15.1 Karta produktu — Podgrzewacze wody z pompą ciepła

Zak.84 Karta produktu dla podgrzewaczy wody z pompą ciepła

		ELENSIO 200	ELENSIO 250	ELENSIO 200 H	ELENSIO 250 H
Deklarowany profil obciążenia		L	XL	L	XL
Klasa efektywności energetycznej podgrzewania wody w warunkach klimatu umiarkowanego		A⁺	A⁺	A⁺	A⁺
Efektywność energetyczna podgrzewania wody w warunkach klimatu umiarkowanego	%	128,00	143,00	130,00	135,00
Roczne zużycie energii elektrycznej	kWh	800	1172	786	1242
Inne profile obciążeń, dla których podgrzewacz wody nadaje się do wykorzystania i odpowiadająca im efektywność energetyczna podgrzewania wody oraz roczne zużycie energii elektrycznej.					
Nastawa temperatury termostatu	°C	55,00	54,00	55,00	54,00
Poziom mocy akustycznej L_{WA} w pomieszczeniu ⁽¹⁾	dB(A)	49	49	49	49
Możliwość działania w godzinach obciążenia pozaszczytowego		Nie	Nie	Nie	Nie
Efektywność energetyczna podgrzewania wody w warunkach klimatu chłodnego - ciepłego	%	97,70 - 138,00	113,70 - 157,00	99,10 - 147,00	114,40 - 152,00

		ELENSIO 200	ELENSIO 250	ELENSIO 200 H	ELENSIO 250 H
Roczne zużycie energii w warunkach klimatu chłodnego - ciepłego	kWh	1048 - 740	1473 - 1066	1033 - 695	1464 - 1105
Poziom mocy akustycznej L_{WA} na zewnątrz ⁽¹⁾	dB(A)	61	58	61	58
(1) z przewodami					

**Patrz**

Szczególne środki ostrożności stosowane podczas montażu, instalowania i konserwacji: patrz Instrukcje bezpieczeństwa

15.2 Karta zestawu — podgrzewacze wody

Rys.96 Karta zestawu dla podgrzewaczy wody wskazująca efektywność energetyczną podgrzewania wody przez zestaw

Efektywność energetyczna podgrzewania wody dla podgrzewacza wody

①

 %

Deklarowany profil obciążeń:

Udział urządzenia słonecznego

na podstawie karty urządzenia słonecznego

Energia elektryczna na potrzeby
własne

②

$(1,1 \times 'I' - 10\%) \times 'II' - 'III' - 'I' = +$ %

Efektywność energetyczna podgrzewania wody dla zestawu w warunkach klimatu umiarkowanego

③

 %

Klasa efektywności energetycznej podgrzewania wody dla zestawu w warunkach klimatu umiarkowanego

	<input type="checkbox"/>	<input type="checkbox"/>	<input type="checkbox"/>	<input type="checkbox"/>	<input type="checkbox"/>	<input type="checkbox"/>	<input type="checkbox"/>	<input type="checkbox"/>	<input type="checkbox"/>	<input type="checkbox"/>
	G	F	E	D	C	B	A	A⁺	A⁺⁺	A⁺⁺⁺
<input type="checkbox"/> M	<27%	≥27%	≥30%	≥33%	≥36%	≥39%	≥65%	≥100%	≥130%	≥163%
<input type="checkbox"/> L	<27%	≥27%	≥30%	≥34%	≥37%	≥50%	≥75%	≥115%	≥150%	≥188%
<input type="checkbox"/> XL	<27%	≥27%	≥30%	≥35%	≥38%	≥55%	≥80%	≥123%	≥160%	≥200%
<input type="checkbox"/> XXL	<28%	≥28%	≥32%	≥36%	≥40%	≥60%	≥85%	≥131%	≥170%	≥213%

Efektywność energetyczna podgrzewania wody w warunkach klimatu chłodnego i ciepłego

Chłodny: - 0,2 x = %

Ciepły: + 0,4 x = %

Efektywność energetyczna zestawu produktów określona w niniejszej karcie może różnić się od faktycznej efektywności energetycznej po zainstalowaniu tych produktów w budynku, ponieważ jest ona zależna od innych czynników, takich jak straty ciepła w instalacji rozdzielczej oraz dobór wielkości tych produktów w odniesieniu do wielkości budynku oraz charakterystyk.

AD-3000762-01

- I Wartość efektywności energetycznej podgrzewania wody wyrażona w %.
- II Wartość wyrażenia matematycznego $(220 \cdot Q_{ref})/Q_{nonsol}$, gdzie Q_{ref} przyjęto z rozporządzenia UE 812/2013, Załącznik VII, Tabela 3, a Q_{nonsol} z karty produktu urządzenia solarnego dla deklarowanego profilu obciążeń M, L, XL lub XXL podgrzewacza wody.
- III Wartość wyrażenia matematycznego $(Q_{aux} \cdot 2,5)/(220 \cdot Q_{ref})$, wyrażona w %, gdzie wartość Q_{aux} przyjęto z karty produktu urządzenia solarnego, a wartość Q_{ref} z rozporządzenia UE 812/2013, Załącznik VII, Tabela 3 dla deklarowanego profilu obciążeń M, L, XL lub XXL.

16 Gwarancja

16.1 Informacje ogólne

Gratulujemy Państwu zakupu jednego z naszych urządzeń i dziękujemy za zaufanie jakim obdarzyliście nasze produkty.

Chcemy zwrócić uwagę na fakt, że urządzenie będzie prawidłowo działać przez dłuższy okres czasu, jeśli będzie regularnie sprawdzane i konserwowane.

Nasza sieć serwisu gwarancyjnego jest stale do Państwa dyspozycji.

16.2 Warunki gwarancji

Zak.85

Belgia	Poniższe postanowienia dotyczące gwarancji umownej nie wykluczają uprawnień wynikających z przepisów prawnych obowiązujących w Belgii, dotyczących wad ukrytych.
Niemcy	Poniższe postanowienia nie wykluczają uprawnień, jakie kupujący może mieć na podstawie gwarancji, określonych w art. 1641 do 1648 kodeksu cywilnego.
Portugalia	Poniższe warunki nie naruszają praw konsumentów, ustanowionych rozporządzeniem 67/2003 z 8 kwietnia, zmienionym przez rozporządzenie 84/2008 z 21 maja, gwarancji w zakresie sprzedaży dóbr konsumenckich i innych wprowadzanych w życie przepisów.
Rosja, Ukraina	Powyższe postanowienia w żadnym razie nie wpływają na prawa klienta zagwarantowane przez ustawodawstwo Federacji Rosyjskiej odnośnie wad ukrytych.
Pozostałe kraje	Poniższe postanowienia nie wpływają na zastosowanie, na korzyść nabywcy, obowiązujących w kraju nabywcy przepisów prawnych dotyczących wad ukrytych.

Zak.86

Hiszpania, Portugalia	Czas trwania gwarancji podany jest w certyfikacie dostarczonym z urządzeniem.
Szwajcaria	Gwarancja obowiązuje zgodnie z warunkami sprzedaży, dostawy i gwarancji firmy wprowadzającej produkty De Dietrich do obrotu.
Rosja, Ukraina	Warunki gwarancyjne oraz warunki stosowania gwarancji podano w karcie gwarancyjnej. Gwarancja nie obejmuje wymiany ani naprawy części zużywających się w normalnej eksploatacji. Do części tych zalicza się bezpieczniki i uszczelki.
Francja i pozostałe kraje	Nasze podgrzewacze wody z pompą ciepła i sprężarki są objęte dwuletnią gwarancją. Zasobniki naszych podgrzewaczy wody z pompą ciepła są objęte pięcioletnią gwarancją.
Wszystkie kraje: Z wyjątkiem Niemiec, Polski i Rosji	Państwa urządzenie objęte jest umowną gwarancją dotyczącą wad produkcyjnych, licząc od daty zakupu podanej na fakturze instalatora. Nasza gwarancja nie pokrywa kosztów wymiany ani naprawy części, które mogą stać się wadliwe wskutek normalnego zużycia, nieprawidłowego użytkowania, ingerencji niepowołanych osób trzecich, niedostatecznego lub niewystarczającego nadzoru lub konserwacji, nieprawidłowego źródła zasilania ani też stosowania nieodpowiedniego paliwa lub paliwa o niskiej jakości.

Wszystkie kraje: Z wyjątkiem Niemiec, Włoch, Polski, Rosji i Turcji	Okres obowiązywania gwarancji jest podany w naszym cenniku.
Wszystkie kraje: Z wyjątkiem Niemiec, Austrii, Portugalii i Rosji	Nasza gwarancja ogranicza się do wymiany lub naprawy części uznanych za wadliwe przez nasze służby techniczne, bez uwzględnienia kosztów robocizny, przesyłki i transportu.

Zak.87

Niemcy	Należy zapoznać się z warunkami umownymi gwarancji wymienionymi w dokumentacji przedsprzedażnej (na przykład: aktualny cennik)
	 Ostrzeżenie INFORMACJA dotycząca obowiązkowej konserwacji: Konserwację tego urządzenia należy przeprowadzać raz w roku, zgodnie z zasadami postępowania przyjętymi w tym zakresie. Jeżeli ten warunek nie zostanie spełniony, ważność gwarancji zostanie ograniczona do 12 miesięcy.
Austria	Dostawa części zamiennych gwarantowana jest przez okres dziesięciu lat, licząc od daty zakupu, podanej na fakturze instalatora.
Wszystkie kraje oprócz: Niemiec i Rosji	Gwarancja na podzespoły takie jak silniki, pompy, zawory elektryczne itp. obowiązuje tylko wtedy, gdy nie były one wcześniej demontowane. Ponadto obowiązują prawa określone w europejskiej dyrektywie 99/44/EWG, wdrożone przez rozporządzenie nr 24 z dnia 2 lutego 2002 r. i opublikowane w Dzienniku Urzędowym nr 57 z dnia 8 marca 2002 r.

Zak.88

Włochy	Jako producent nie ponosimy jakiegokolwiek odpowiedzialności w przypadku nieprawidłowego użytkowania urządzenia, niedostatecznej konserwacji lub braku konserwacji, bądź nieprawidłowego zainstalowania (nabywca jest odpowiedzialny za powierzenie wykonania instalacji uprawnionemu i wykwalifikowanemu instalatorowi a konserwacji firmie zapewniającej obsługę posprzedażną). W szczególności nie ponosimy odpowiedzialności za szkody materialne, utraty dóbr niematerialnych ani obrażenia powstałe wskutek braku zgodności instalacji z: <ul style="list-style-type: none"> • przepisami ustawowymi i uregulowaniami prawnymi krajowymi lub wydanymi przez władze lokalne • naszymi instrukcjami i zaleceniami odnośnie instalowania i konserwacji zgodnymi z obowiązującymi przepisami.
Turcja	Zgodnie z przepisami i rozrządzeniami okres eksploatacji tego urządzenia wynosi 10 lat. W tym czasie producent i/lub dystrybutor musi zapewnić serwis posprzedażny oraz części zamienne.
Pozostałe kraje	Jako producent nie ponosimy jakiegokolwiek odpowiedzialności w przypadku nieprawidłowego użytkowania urządzenia, niedostatecznej konserwacji lub braku konserwacji, bądź nieprawidłowego zainstalowania (nabywca jest odpowiedzialny za powierzenie wykonania instalacji uprawnionemu instalatorowi).
Wszystkie kraje: Z wyjątkiem Niemiec, Włoch i Rosji	Jako producent nie ponosimy jakiegokolwiek odpowiedzialności w przypadku nieprawidłowego użytkowania urządzenia, niedostatecznej konserwacji lub braku konserwacji, bądź nieprawidłowego zainstalowania (nabywca jest odpowiedzialny za powierzenie wykonania instalacji uprawnionemu instalatorowi). W szczególności nie ponosimy odpowiedzialności za szkody materialne, utraty dóbr niematerialnych ani obrażenia powstałe wskutek braku zgodności instalacji z: <ul style="list-style-type: none"> • wymaganiami prawnymi lub regulacjami, bądź decyzjami władz lokalnych, • przepisami krajowymi lub lokalnymi oraz szczególnymi postanowieniami dotyczącymi instalacji, • naszymi podręcznikami oraz instrukcjami instalowania, szczególnie w zakresie okresowej konserwacji urządzeń, • Wszystkie kraje: Z wyjątkiem Holandii: kodeksy postępowania.

© Copyright

Wszystkie informacje techniczne i technologiczne zawarte w niniejszej instrukcji, a także rysunki i schematy, pozostają naszą własnością i nie mogą być powielane bez naszej uprzedniej pisemnej zgody. Dane mogą ulec zmianie.

DE DIETRICH

FRANCE

Direction de la Marque
57, rue de la Gare - F-67580 Mertzwiller

☎ 03 88 80 27 00

✉ 03 88 80 27 99

www.dedietrich-thermique.fr

VAN MARCKE NV

BE

LAR Blok Z, 5
B- 8511 KORTRIJK

☎ +32 (0)56/23 75 11

www.vanmarcke.be

DE DIETRICH THERMIQUE IBERIA S.L.U.

ES

C/Salvador Espriu, 11
08908 L'HOSPITALET de LLOBREGAT

☎ +34 902 030 154

@ info@dedietrichthermique.es

www.dedietrich-calefaccion.es

MEIER TOBLER AG

CH

Bahnstrasse 24 - CH - 8603 SCHWERZENBACH

☎ +41 (0) 44 806 41 41

@ info@meiertobler.ch

+41 (0)8 00 846 846 ServiceLine

www.meiertobler.ch

MEIER TOBLER SA

CH

Chemin de la Veyre-d'En-Haut B6,
CH -1806 St-Légier-La-Chiésaz

☎ +41 (0) 21 943 02 22

@ info@meiertobler.ch

+41 (0)8 00 846 846 ServiceLine

www.meiertobler.ch

DE DIETRICH

Technika Grzewcza sp. z o.o.

PL

ul. Północna 15-19, 54-105 Wrocław

☎ +48 71 71 27 400

@ biuro@dedietrich.pl

801 080 881 Infocentrala
0,35 zł / min

www.facebook.com/DeDietrichPL

www.dedietrich.pl

BDR THERMEA (SLOVAKIA) s.r.o

SK

Hroznová 2318-911 05 Trenčín

☎ +421 907 790 221

@ info@baxi.sk

www.dedietrichsk.sk

De Dietrich
SERVICE CONSOMMATEURS

0 825 120 520 Service 0,15 € / min
+ prix appel

ООО «БДР ТЕРМИЯ РУС»

RU

129164, Россия, г. Москва
Зубарев переулок, д. 15/1
Бизнес-центр «Чайка Плаза», офис 309

☎ 8 800 333-17-18

✉ info@dedietrich.ru

www.dedietrich.ru

NEUBERG S.A.

LU

39 rue Jacques Stas - B.P.12
L- 2549 LUXEMBOURG

☎ +352 (0)2 401 401

www.neuberg.lu

www.dedietrich-heating.com

DE DIETRICH SERVICE

AT

☎ 0800 / 201608 freecall

www.dedietrich-heiztechnik.com

DUEDI S.r.l

IT

Distributore Ufficiale Esclusivo
De Dietrich-Thermique Italia Via Maestri del Lavoro, 16
12010 San Defendente di Cervasca (CN)

☎ +39 0171 857170

✉ +39 0171 687875

@ info@duediclina.it

www.duediclina.it

DE DIETRICH

CN

UNIT 1006, CBD International
Mansion, No.16 Yong An Dong li,
Chaoyang District, 100022, Beijing China

☎ +400 6688700

✉ +86 10 6588 4834

@ contactBJ@dedietrich.com.cn

www.dedietrich-heating.com

BDR THERMEA Czech Republic s.r.o

CZ

Jeseniova 2770/56 - 130 00 Praha 3

☎ +420 271 001 627

@ dedietrich@bdrthermea.cz

www.dedietrich.cz

CE



ELECTRICITE PERFORMANCE



De Dietrich

