

COMPLI 310 E

DRENA-LINE PRZEPOMPOWNIA ŚCIEKÓW

- Gotowa do podłączenia
- Powyżej poziomu cofki
- Dodatkowe doptywy pionowe i poziome
- Zamontowany zawór zwrotny
- Mały ciężar
- Ograniczone zapotrzebowanie na powierzchnię
- Zbionik PE
- Wirnik wolnoobrotowy
- Przystosowana do Smart-Home

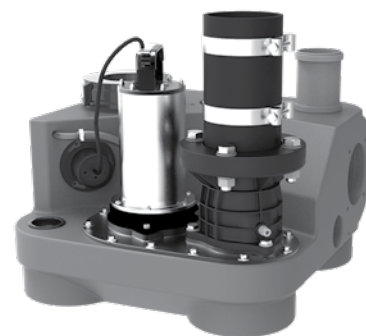

OPIS

Compli 310 E to najmniejsze urządzenie przepompowujące do ścieków z serii compli. Urządzenie skonstruowane zostało z myślą o odprowadzaniu ścieków z mieszkań np. w suterynach. Urządzenie compli 310 E dzięki swoim kompaktowym wymiarom i różnorodnym przyłączom może być wykorzystywane w różnych warunkach.

Szybka instalacja urządzenia compli 310 E możliwa jest dzięki jego niewielkiemu ciężarowi i wtyczce z wbudowaną płytką sterowania, dzięki której można podłączyć i uruchomić urządzenie bez specjalisty elektryka.

Odporne na zalanie urządzenia można stosować we wszystkich pomieszczeniach narażonych na zalewanie. Obudowa wtyczki musi jednak znajdować się w pomieszczeniu nienarażonym na kontakt z wodą i dobrze wentylowanym.

Wydajny i mocny silnik na prąd zmienny compli 310 E zamontowany jest w stabilnej obudowie w formie wanny z żeliwa szarego, co zapewnia szczególną stabilność i cichą, wyważoną pracę.

CHARAKTERYSTYKA

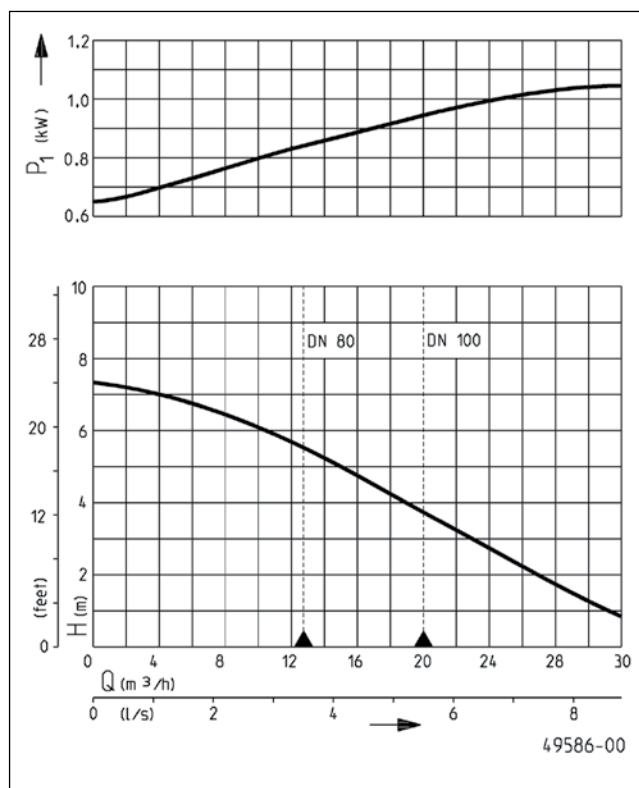

Typ	Wysokość podnoszenia H [m]	1	2	3	4	5	6
compli 310 E	Wydajność [m³/h]	30	27	23	19	15	11

Zastrzega się prawo do dokonywania zmian - Tolerancja mocy i wydajności zgodna z normą ISO 9906

Zgodnie z normą DIN EN 12056, minimalna prędkość przepływu w rurociągu tłocznym musi wynosić 0,7 m/s. Wielkość tą uwzględniono na wykresie Q-H jako granicę stosowania.

COMPLI 310 E

DRENA-LINE - PRZEPOMPOWNIĄ ŚCIEKÓW

DOSTAWA

Gotowa do podłączenia, kompletna instalacja zbiornika zgodnie z EN 12050 z kotnierzem zaciskowym DN 100 dla wysokości wlotu 180 mm, dodatkowe doptywy DN 100/50 poziome i pionowe, z zainstalowaną pompą zanurzeniową z kotnierzem przyłączeniowym DN 80 z końcówką rurą o średnicy zewnętrznej 90 mm, zainstalowana kłapa zwrotna DN 80, z elastycznym łącznikiem z opaską do przewodu ciśnieniowego DN 80 ze złączką rurą nakładaną na przewód

wentylacyjny DN70, automatycznym załącznikiem pływakowym, układem sterowania (stopień ochrony IP 44) z monitoringiem czasu pracy z alarmem akustycznym i stykiem sygnalizacyjnym bezpotencjałowym, sygnalizacją diodową LED „gotowości do pracy”, przełącznikiem trybu ręcznego-0-trybu automatycznego pracy i stykiem zwiernym bezpotencjałowym do przesyłania sygnału alarmowego. Przewód zasilający 4 m.

DANE MECHANICZNE

Pompa	Pionowa jednostopniowa	Obudowa silnika	Stal nierdzewna
Wolny przelot	50 mm	Obudowa pompy	Żeliwo szare
Przewód tłoczny	DN 80	Zatapialna	tak
Wał	Stal nierdzewna	Wyjście tłoczne	DN 80
Wirnik	Wirnik z wolnym przelotem ze stali nierdzewnej	Pojemność zbiornika	50 l
		Waga	31 kg

DANE ELEKTRYCZNE

Napięcie	1/N/PE~230 V	Zyty	4G1,0
Moc silnika P1	1,2 kW	Rodzaj ochrony	IP 68
Moc silnika P2	0,98 kW	Klasa izolacji	F
Prąd	4,5 A	Termik uzwojenia	tak
Kabel zasilający	4m H07RN-F	Wtyczka	Schuko

COMPLI 310 E

Typ	Nr kat.
compli 310 E	JP50077

COMPLI 310 E

DRENA-LINE - PRZEPOMPOWNIĄ ŚCIEKÓW

Wymiary główne z klapą zwrotną (mm)

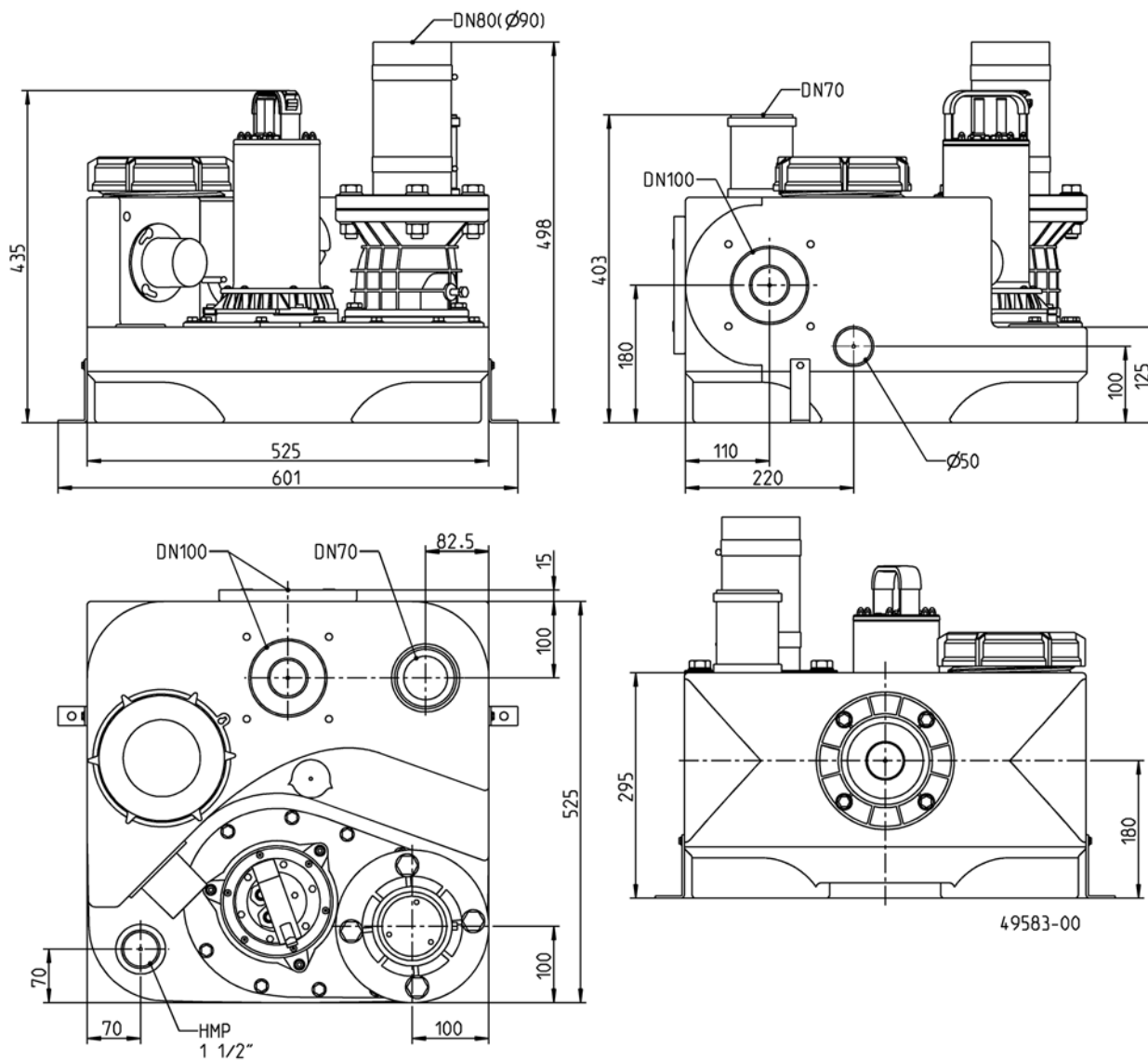

Przykład zabudowy

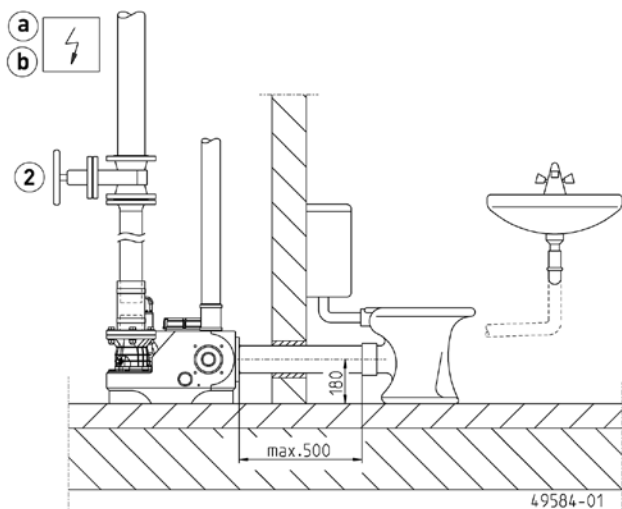

Przykład zabudowy

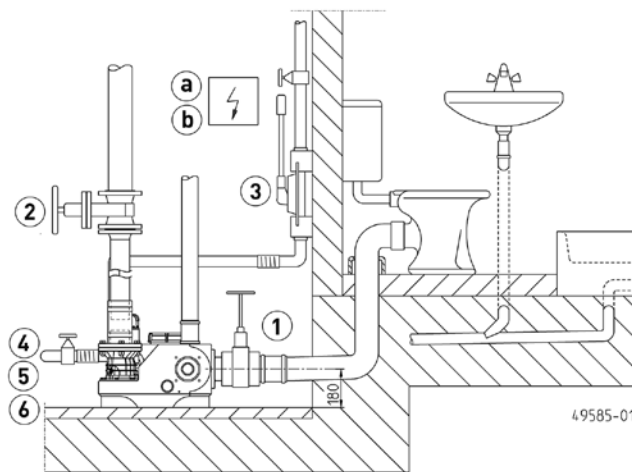

COMPLI 310 E



DRENA-LINE - PRZEPOMPOWNIA ŚCIEKÓW

Zestaw compli wyposażony jest w kotnierz przyłączeniowy DN 80 PN4. Przewód ciśnieniowy i zasuwa odcinająca wykonane w rozmiarze DN 80. Przepompownie ścieków sanitarnych (zawierających fekalia) są przeznaczone zgodnie z wytycznymi odnośnie budowy i badań wg normy EN 12050 do tłoczenia ścieków sanitarnych i bytowo-gospodarczych (EN 12056, DIN 1986-3) w instalacjach kanalizacyjnych budynków. Zgodnie z przepisami normy EN 12056-4 wyposażać je należy w zbiorniki instalowane wewnątrz budynków, 60 cm wolnostojące w celach obsługi i konserwacji. Przewód tłoczny

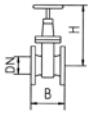
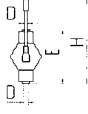
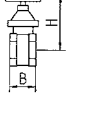
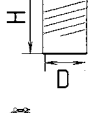

wyprowadzić należy ponad poziom cofania określony dla danej instalacji (lokalizacji) i zamontować zawór zwrotny klapowy zgodnie z normą EN 12050-4. Przewód wentylacyjny wyprowadzić ponad dach.

Uwaga! Na rurach przyłączonych do niskich doptywów bocznych zainstalować należy tak zwane kolanko spiętrzające, jak najbliżej samego urządzenia. Kolanko to powinno mieć wysokość co najmniej 180 mm pomiędzy dnem rury a poziomem ustawienia. Rurę doptywową należy odpowietrzyć w jej najwyższym położonym punkcie.

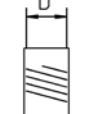
MECHANICZNE WYPOSAŻENIE DODATKOWE

				Nr kat.
	① Zasuwa na dolocie PCV	z 2 króćcami rurowymi, DN 100, PN1	360x295 (WxSz)	JP28297
	② Zasuwa klinowa	DN 80, PN 10, EN 1171	315x180 (HxB)	JP00639
	③ Ręczna pompa membranowa	ścieki nieoczyszczone do H geom. 15 m	640x1½" (HxD)	JP00255
	④ Zasuwa odcinająca	hajs, 1½" (DN 40), PN 16	125x60 (HxB)	JP44786
	⑤ Łącznik elastyczny	1½" (DN 40), PN 4	120x50 (HxD)	JP44777
	⑥ Opaska	1½"		JP44763
	⑦ Zestaw przyłączeniowy	DN100	D=110	JP42910

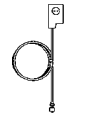
ELEKTRYCZNE WYPOSAŻENIE DODATKOWE

				Nr kat.
	a) Włącznik alarmu	AGR	zależny od sieci, z bezpotencjatowym zestykiem zwiernym, przewód 3 m	JP44893
	b) Akumulator		do alarmu niezależnego od sieci	JP44850